



Guide utilisateur en ligne

MFC-J5010DW

MFC-J5013DW

MFC-J5110DW

MFC-J5115DW

MFC-J5117DW

Table des matières

Avant d'utiliser votre appareil	1
Définitions des notes.....	2
Marques commerciales.....	3
Remarques sur la licence Open Source.....	4
Droits d'auteur et licence.....	5
Remarques importantes.....	6
Présentation de votre appareil	7
Avant d'utiliser votre appareil.....	8
Vue d'ensemble du panneau de commande.....	9
Vue d'ensemble de l'écran tactile LCD.....	12
Vue d'ensemble de l'écran des paramètres.....	18
Personnaliser les écrans.....	20
Saisir du texte sur votre appareil Brother.....	21
Accès aux utilitaires Brother (Windows).....	22
Désinstallation des logiciels et des pilotes Brother (Windows).....	23
Accéder à Brother iPrint&Scan (Windows/Mac).....	24
Emplacements des ports USB / Ethernet sur votre appareil Brother.....	25
Alimentation du papier	27
Charger du papier.....	28
Chargez du papier dans le bac à papier n° 1 / bac à papier n° 2 / bac à papier n° 3.....	29
Charger du papier dans le bac universel.....	41
Chargement de papier dans la fente d'alimentation manuelle.....	49
Zone non imprimable.....	52
Paramètres de papier.....	53
Supports d'impression acceptables.....	59
Chargement de documents.....	66
Charger des documents dans le chargeur automatique de documents (ADF).....	67
Charger des documents sur la vitre du scanner.....	69
Zone non numérisable.....	70
Imprimer	71
Imprimer à partir de l'ordinateur (Windows).....	72
Imprimer une photo (Windows).....	73
Imprimer un document (Windows).....	74
Imprimer plus d'une page sur une même feuille de papier (N en 1) (Windows).....	76
Imprimer sous forme de poster (Windows).....	77
Imprimer automatiquement sur les deux faces du papier (impression recto verso automatique) (Windows).....	78
Imprimer automatiquement sous forme de livret (Windows).....	81
Impression sécurisée (Windows).....	83
Imprimer un document couleur en échelle de gris (Windows).....	84
Imprimer sur du papier long (Windows).....	85
Imprimer sur une enveloppe (Windows).....	86
Utiliser un profil d'impression prédéfini (Windows).....	87
Modifier les paramètres d'impression par défaut (Windows).....	89
Paramètres du pilote d'imprimante (Windows).....	90

Imprimer à partir de l'ordinateur (Mac).....	94
Imprimer à l'aide de Brother iPrint&Scan (Windows/Mac)	95
Imprimer des photos ou des documents à l'aide de Brother iPrint&Scan (Windows/Mac)	96
Imprimer automatiquement sur les deux faces du papier à l'aide de Brother iPrint&Scan (impression recto verso automatique) (Windows/Mac)	98
Imprimer plusieurs pages sur une même feuille de papier à l'aide de Brother iPrint&Scan (N en 1) (Windows/Mac)	100
Imprimez un document couleur en échelle de gris à l'aide de Brother iPrint&Scan (Windows/Mac)	101
Imprimer des données directement depuis une mémoire flash USB	102
Imprimer des photos directement depuis une mémoire flash USB	103
Imprimer des données directement à partir d'une mémoire flash USB	109
Imprimer une pièce jointe à un e-mail	111
Universal Print.....	112
Vue d'ensemble de Universal Print	113
Configurer Universal Print	114
Ajouter une imprimante Universal Print sur votre ordinateur.....	115
Annuler l'enregistrement de votre appareil du service Universal Print	116
Annuler un travail d'impression	117
Numériser	118
Numériser à l'aide du bouton Numériser de votre appareil.....	119
Configurer le bouton Numériser de votre appareil	120
Numériser des photos et des graphiques.....	121
Numériser des documents comme fichier PDF unique	123
Enregistrer les données numérisées sur une mémoire flash USB	125
Numériser plusieurs cartes de visite et photos (recadrage automatique)	127
Numériser vers un fichier texte modifiable à l'aide de la fonction OCR.....	128
Enregistrer les données numérisées en tant que pièce jointe pour e-mail.....	130
Envoyer des données numérisées à une adresse e-mail	132
Numérisation vers FTP	134
Numériser vers un serveur SSH (SFTP)	138
Numérisation vers réseau (Windows)	145
Numériser vers SharePoint	149
Web Services pour la numérisation sur votre réseau (Windows).....	153
Numériser avec Brother iPrint&Scan (Windows/Mac).....	157
Numériser depuis votre ordinateur (Windows).....	158
Numériser avec Kofax PaperPort™ 14SE ou d'autres applications Windows	159
Numérisation à l'aide de Télécopie et numérisation Windows	164
Numériser depuis votre ordinateur (Mac).....	168
Configurer les réglages de numérisation à l'aide de Gestion à partir du Web	169
Définir le nom du fichier de numérisation à l'aide de Gestion à partir du Web.....	170
Définir le rapport de numérisation par e-mail à l'aide de Gestion à partir du Web.....	171
Copie	172
Copier un document	173
Agrandir ou réduire les images copiées.....	176
Trier les copies	177
Effectuer des copies à l'aide de la fonction Mise en page (N en 1 ou Poster).....	178
Copier sur les deux faces du papier (copie recto verso).....	181

Copier une carte d'identité	184
Paramètres de copie	186
Fax	189
Configuration initiale des fax et services téléphoniques	190
Réglage de l'identifiant de poste	191
Définir le mode de numérotation par tonalité ou impulsion	192
Définir le type de ligne téléphonique	193
Voice over Internet Protocol (interférence VoIP/ligne téléphonique)	195
Envoyer un fax	196
Envoyer un fax depuis votre appareil Brother	197
Envoyer un fax manuellement	199
Envoyer un même fax à plusieurs destinataires (diffusion)	200
Options de fax	202
Réception d'un fax	204
Réglages du mode de réception	205
Définir la détection de fax	210
Prévisualisation de fax	211
Options de réception en mémoire	215
Carnet d'adresses	216
Mémoriser des numéros dans le carnet d'adresses	217
Modifier ou supprimer des noms ou des numéros du carnet d'adresses	218
Configurer des groupes de diffusion	219
Rapports de fax	220
Définir le style du rapport de vérification de l'envoi	221
Régler l'intervalle du journal des fax	222
Appareils externes	223
PC-FAX	224
I-Fax (Fax par Internet)	225
Réseau	226
Fonctions réseau de base prises en charge	227
Configurer les paramètres réseau	228
Configurer les paramètres réseau à l'aide du panneau de commande	229
Paramètres du réseau sans fil	230
Utilisez le réseau sans fil	231
Utiliser Wi-Fi Direct®	244
Activer/Désactiver le LAN sans fil	248
Imprimer le rapport WLAN	249
Fonctions réseau	253
Imprimer le rapport de configuration réseau	254
Configurer les paramètres du serveur proxy avec l'application Gestion à partir du Web	255
Configurer et utiliser la recherche LDAP	256
Synchroniser l'heure avec le serveur SNTP à l'aide de la Gestion à partir du Web	259
Permet de transmettre les fax entrants à une destination réseau	262
Gigabit Ethernet (réseau câblé uniquement)	265
Utiliser les fonctions de détection de réseau global	266
Réinitialiser les réglages par défaut des paramètres réseau	269
Outils de gestion Brother	270

Sécurité	271
Mobile/Web Connect	272
AirPrint	273
Présentation d'AirPrint	274
Avant d'utiliser AirPrint (macOS)	275
Imprimer avec AirPrint	276
Numérisation avec AirPrint (macOS)	279
Envoyer un fax à l'aide d'AirPrint (macOS)	280
Mopria™ Print Service et Mopria™ Scan	281
Brother Mobile Connect	282
Brother Web Connect	283
Présentation de Brother Web Connect	284
Services en ligne utilisés avec Brother Web Connect	286
Configurer Brother Web Connect	288
Numériser et charger des documents à l'aide de Brother Web Connect	294
Charger un document depuis un périphérique mémoire externe à l'aide de Brother Web Connect	295
Télécharger et imprimer les documents à l'aide de Brother Web Connect	296
Télécharger et enregistrer un document sur un périphérique mémoire externe à l'aide de Brother Web Connect	297
Transmission de fax vers le cloud ou l'e-mail	298
Dépistage des pannes	300
Maintenance de routine	301
Remplacement des consommables	302
Remplacer les cartouches d'encre	303
Remplacer le tampon récupérateur d'encre	306
Améliorer la qualité d'impression	308
Nettoyer la tête d'impression depuis votre appareil Brother	309
Nettoyer la tête d'impression à l'aide de Gestion à partir du Web	310
Nettoyage de la tête d'impression depuis votre ordinateur (Windows)	311
Détecer et améliorer automatiquement l'état des buses de la tête d'impression	312
Rectifier l'alimentation du papier pour éliminer les lignes verticales	313
Modifier les options d'impression pour améliorer vos résultats d'impression	314
Vérifier votre appareil Brother	315
Vérifier les informations de l'appareil	316
Vérifier la qualité d'impression	317
Vérifier l'alignement de l'impression de votre appareil Brother	319
Vérifiez le volume d'encre (jauge de page)	320
Surveiller l'état de l'appareil avec Brother iPrint&Scan (Windows/Mac)	322
Nettoyer votre appareil Brother	324
Nettoyer le scanner	325
Nettoyer l'écran LCD de l'appareil	327
Nettoyer l'extérieur de l'appareil	328
Nettoyer le cylindre de l'imprimante de l'appareil	331
Nettoyer les rouleaux d'alimentation du papier	332
Nettoyer le patin de base	334
Nettoyer les rouleaux d'entraînement du papier pour le bac à papier n° 1	336
Nettoyez les rouleaux d'entraînement du papier pour les bacs à papier n° 2 et n° 3	338





Mettre à jour le micrologiciel de l'appareil	339
Réinitialiser votre appareil	340
Vue d'ensemble des fonctions de réinitialisation	341
Réinitialiser votre appareil	343
Emballer et expédier votre appareil	344
Réglages de l'appareil	346
Vérifier le mot de passe de votre appareil	347
Modifier les paramètres de l'appareil depuis le panneau de commande	348
En cas de coupure de courant (stockage mémoire)	349
Réglages généraux	350
Enregistrer vos paramètres favoris sous forme de raccourcis	361
Imprimer des rapports	369
Tableaux des réglages et des fonctions	372
Modifier les réglages de l'appareil à l'aide de Gestion à partir du Web	422
Présentation de l'application Gestion à partir du Web	423
Accéder à Gestion à partir du Web	425
Modifier le mot de passe de connexion à l'aide de Gestion à partir du Web	428
Configurer le carnet d'adresses de votre appareil à l'aide de Gestion à partir du Web	429
Annexe	430
Spécifications	431
Caractéristiques des consommables	441
Informations environnementales et de conformité	443
Informations au sujet du papier recyclé	444
Disponibilité des pièces de rechange	445
Substances chimiques (Directive REACH de l'UE)	446
Assistance et service à la clientèle Brother	447

Avant d'utiliser votre appareil

- [Définitions des notes](#)
- [Marques commerciales](#)
- [Remarques sur la licence Open Source](#)
- [Droits d'auteur et licence](#)
- [Remarques importantes](#)

Définitions des notes

Tout au long de ce guide, nous utilisons les conventions et symboles suivants :

 AVERTISSEMENT	AVERTISSEMENT indique une situation potentiellement dangereuse qui, si elle n'est pas évitée, pourrait provoquer des blessures graves, voire mortelles.
 ATTENTION	La mention ATTENTION indique une situation potentiellement dangereuse qui, si elle n'est pas évitée, peut entraîner des blessures légères ou modérées.
IMPORTANT	La mention IMPORTANT indique une situation potentiellement dangereuse qui, si elle n'est pas évitée, risque d'entraîner des dégâts matériels ou une perte de fonctionnalités de l'appareil.
REMARQUE	REMARQUE spécifie l'environnement d'exploitation, les conditions d'installation ou des conditions spéciales d'utilisation.
	Les icônes de conseils fournissent des astuces et des informations complémentaires.
	Les icônes de risque électrique vous avertissent d'un risque de choc électrique.
Caractères gras	Le texte en gras identifie les boutons sur le panneau de commande de l'appareil ou sur l'écran de l'ordinateur.
<i>Caractères en italique</i>	Les caractères italiques mettent en valeur un point important ou signalent un sujet connexe.
Courier New	Le texte en police Courier New sert à identifier les messages à l'écran LCD.



Information associée

- [Avant d'utiliser votre appareil](#)

Marques commerciales

Apple, App Store, AirPrint, Mac, macOS, iPadOS, iPad, iPhone, iPod touch et Safari sont des marques commerciales d'Apple Inc., déposées aux États-Unis et dans d'autres pays.

Kofax et Kofax PaperPort sont des marques commerciales ou des marques déposées de Tungsten Automation ou ses sociétés affiliées aux États-Unis et/ou dans d'autres pays.

Wi-Fi[®], Wi-Fi Alliance[®] et Wi-Fi Direct[®] sont des marques déposées de Wi-Fi Alliance[®].

WPA[™], WPA2[™], WPA3[™] et Wi-Fi Protected Setup[™] sont des marques commerciales de Wi-Fi Alliance[®].

Android, Google Drive, Google Play et ChromeOS sont des marques commerciales de Google LLC. L'utilisation de ces marques doit être autorisée par Google.

EVERNOTE est une marque commerciale d'Evernote Corporation utilisée sous licence.

Box[®] est une marque commerciale de Box, Inc., et/ou de ses filiales, déposée ou non aux États-Unis et dans d'autres pays.

Le nom Bluetooth[®] est une marque déposée appartenant à Bluetooth SIG, Inc. et utilisée sous licence par Brother Industries, Ltd. Les autres marques de commerce et noms de commerce appartiennent à leurs propriétaires respectifs.

Mopria[™], le logo Mopria[™] ainsi que le nom et le logo et Mopria Alliance[™] sont des marques commerciales ou des marques de service de Mopria Alliance, Inc., déposées ou non aux États-Unis et dans d'autres pays. Toute utilisation non autorisée est strictement interdite.

Linux[®] est une marque déposée de Linus Torvalds aux États-Unis et dans d'autres pays.

QR Code est une marque déposée de DENSO WAVE INCORPORATED.

Adobe[®] et Reader[®] sont des marques déposées ou des marques commerciales d'Adobe Systems Incorporated aux États-Unis et/ou dans d'autres pays.

Chaque société dont le nom du logiciel est mentionné dans ce manuel possède un Contrat de licence logicielle propre à ses programmes propriétaires.

Marques commerciales de logiciels

FlashFX[®] est une marque déposée de Datalight, Inc.

FlashFX[®] Pro[™] est une marque commerciale de Datalight, Inc.

FlashFX[®] Tera[™] est une marque commerciale de Datalight, Inc.

Reliance[™] est une marque commerciale de Datalight, Inc.

Reliance Nitro[™] est une marque commerciale de Datalight, Inc.

Datalight[®] est une marque déposée de Datalight, Inc.

L'ensemble des appellations commerciales et noms de produits des sociétés apparaissant sur les produits Brother, les documents s'y rapportant et tout autre support sont tous des marques de commerce ou des marques déposées de ces sociétés respectives.



Information associée

- [Avant d'utiliser votre appareil](#)

Remarques sur la licence Open Source

Cet appareil inclut un logiciel Open Source.

Pour consulter les remarques sur la licence Open Source et les informations relatives aux droits d'auteur, accédez à la page **Manuels** de votre modèle à l'adresse support.brother.com/manuals.



Information associée

- [Avant d'utiliser votre appareil](#)
-

Droits d'auteur et licence

©2025 Brother Industries, Ltd. Tous droits réservés.

Ce produit contient des logiciels développés par les fournisseurs suivants :

Ce produit comprend le logiciel « KASAGO TCP/IP » développé par ZUKEN ELMIC, Inc.

Copyright 1989-2020 Datalight, Inc., Tous droits réservés.

FlashFX® Copyright 1998-2020 Datalight, Inc.



Information associée

- [Avant d'utiliser votre appareil](#)
-

Remarques importantes

- Rendez-vous sur le site support.brother.com/downloads pour accéder aux mises à jour de logiciels et de pilotes des produits Brother.
- Pour assurer à votre appareil des performances toujours à la pointe, consultez notre site support.brother.com/downloads afin d'obtenir la version la plus récente de son micrologiciel. À défaut, certaines des fonctions de l'appareil peuvent ne pas être disponibles.
- Ne l'utilisez pas dans d'autres pays, car cela pourrait enfreindre les réglementations relatives aux télécommunications sans fil et à l'alimentation électrique de ces pays.
- Avant de donner votre appareil à une autre personne, de le remplacer ou de le mettre au rebut, il est fortement recommandé de réinitialiser ses paramètres sur les valeurs d'usine afin de supprimer toute information personnelle.
- Windows 10 dans ce document représente Windows 10 Famille, Windows 10 Professionnel, Windows 10 Éducation et Windows 10 Entreprise.
- Windows 11 dans ce document représente Windows 11 Famille, Windows 11 Professionnel, Windows 11 Éducation et Windows 11 Entreprise.
- Sauf indication contraire, les messages LCD utilisés dans ce guide de l'utilisateur sont ceux du modèle MFC-J5010DW.
- Sauf indication contraire, les illustrations utilisées dans ce guide de l'utilisateur sont celles du modèle MFC-J5010DW.
- Les écrans ou images figurant dans ce Guide de l'utilisateur le sont à titre d'illustration seulement et peuvent différer de ceux/celles des produits actuels.
- Les écrans figurant dans ce manuel peuvent différer des écrans sur votre ordinateur, en fonction de votre système d'exploitation.
- Si les messages LCD, le nom des boutons du panneau de commande et d'autres indications varient selon le pays, les informations spécifiques de chaque pays seront présentées.
- Le contenu de ce document et les caractéristiques du produit peuvent faire l'objet de modifications sans préavis.



Information associée

- [Avant d'utiliser votre appareil](#)

Rubriques connexes:

- [Réinitialiser votre appareil](#)

Présentation de votre appareil

- [Avant d'utiliser votre appareil](#)
- [Vue d'ensemble du panneau de commande](#)
- [Vue d'ensemble de l'écran tactile LCD](#)
- [Saisir du texte sur votre appareil Brother](#)
- [Accès aux utilitaires Brother \(Windows\)](#)
- [Accéder à Brother iPrint&Scan \(Windows/Mac\)](#)
- [Emplacements des ports USB / Ethernet sur votre appareil Brother](#)

Avant d'utiliser votre appareil

Avant toute impression, vérifiez les points suivants :

- Assurez-vous d'avoir installé le logiciel et les pilotes corrects pour votre appareil.
- Utilisateurs de câble réseau ou USB : vérifiez que le câble d'interface est physiquement sécurisé.

Sélection du type de papier correct

Pour les impressions de haute qualité, il est important de sélectionner le type de papier correct. Prenez soin de lire les informations au sujet des types de papier acceptables avant d'acheter du papier et veillez à déterminer la zone imprimable en fonction des paramètres définis dans le pilote d'imprimante ou dans l'application utilisée pour imprimer.

Impression, numérisation et télécopie simultanées

L'appareil peut imprimer des données provenant de l'ordinateur tout en envoyant ou en recevant un fax en mémoire, ou en numérisant un document sur l'ordinateur. L'envoi de fax ne sera pas interrompu pendant une impression à partir de l'ordinateur. Toutefois, lorsque l'appareil effectue une copie ou reçoit un fax sur papier, il interrompt l'opération d'impression, puis la reprend une fois la copie ou la réception de fax terminée.

Firewall (Windows)

Si votre ordinateur est protégé par un pare-feu et que vous ne parvenez pas à lancer une impression réseau ou une numérisation réseau ou à utiliser PC-FAX, il peut s'avérer nécessaire de configurer les paramètres du pare-feu. Si vous utilisez le Pare-feu Windows et que vous avez installé les pilotes selon les étapes du programme d'installation, la configuration nécessaire du pare-feu a déjà été réalisée. Si vous utilisez un autre logiciel pare-feu, consultez son guide de l'utilisateur ou contactez son éditeur.



Information associée

- [Présentation de votre appareil](#)

Vue d'ensemble du panneau de commande

>> MFC-J5010DW/MFC-J5013DW

>> MFC-J5110DW/MFC-J5115DW/MFC-J5117DW

MFC-J5010DW/MFC-J5013DW

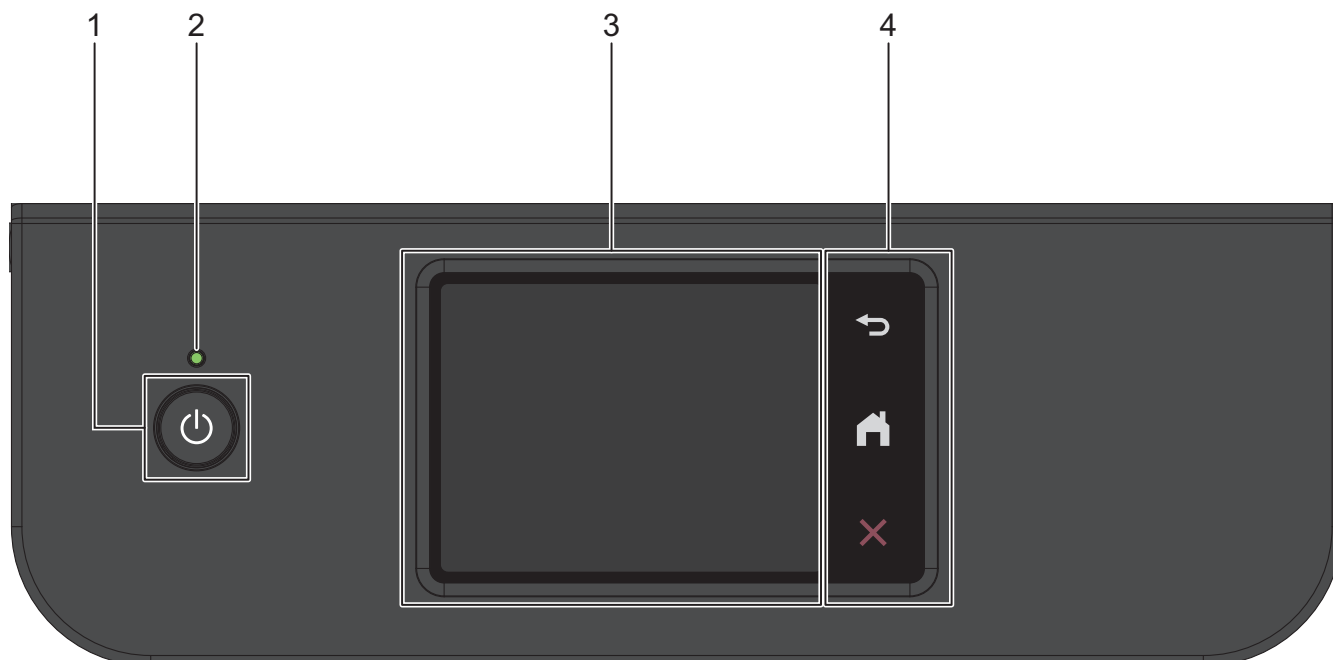

1. Marche/Arrêt

Appuyez sur  pour mettre l'appareil sous tension.

Appuyez sur  et maintenez-le enfoncé pour éteindre l'appareil. L'écran tactile affiche le message [Arrêt en cours] et reste allumé pendant quelques secondes avant de s'éteindre.

Un téléphone externe connecté ou un répondeur téléphonique restera toujours disponible.

Lorsque vous mettez l'appareil hors tension à l'aide de la touche , un nettoyage de la tête d'impression sera encore effectué périodiquement pour maintenir la qualité d'impression. Pour prolonger la durée de vie de la tête d'impression, optimiser la performance de l'encre et maintenir la qualité d'impression, laissez en permanence votre appareil branché à une source d'alimentation.

2. **Témoin d'alimentation**

Le témoin s'allume en fonction de l'état d'alimentation de l'appareil.

Lorsque l'appareil est en mode Veille, la LED clignote.

3. **Écran tactile à cristaux liquides (LCD)**

Accédez aux menus et aux options en appuyant dessus sur cet écran tactile.

4. **Boutons de menu**

(Retour)

Appuyez sur ce bouton pour revenir au menu précédent.

(Accueil)

Appuyez sur ce bouton pour revenir à l'écran d'accueil.

(Annuler)

Appuyez sur cette touche pour annuler une opération.

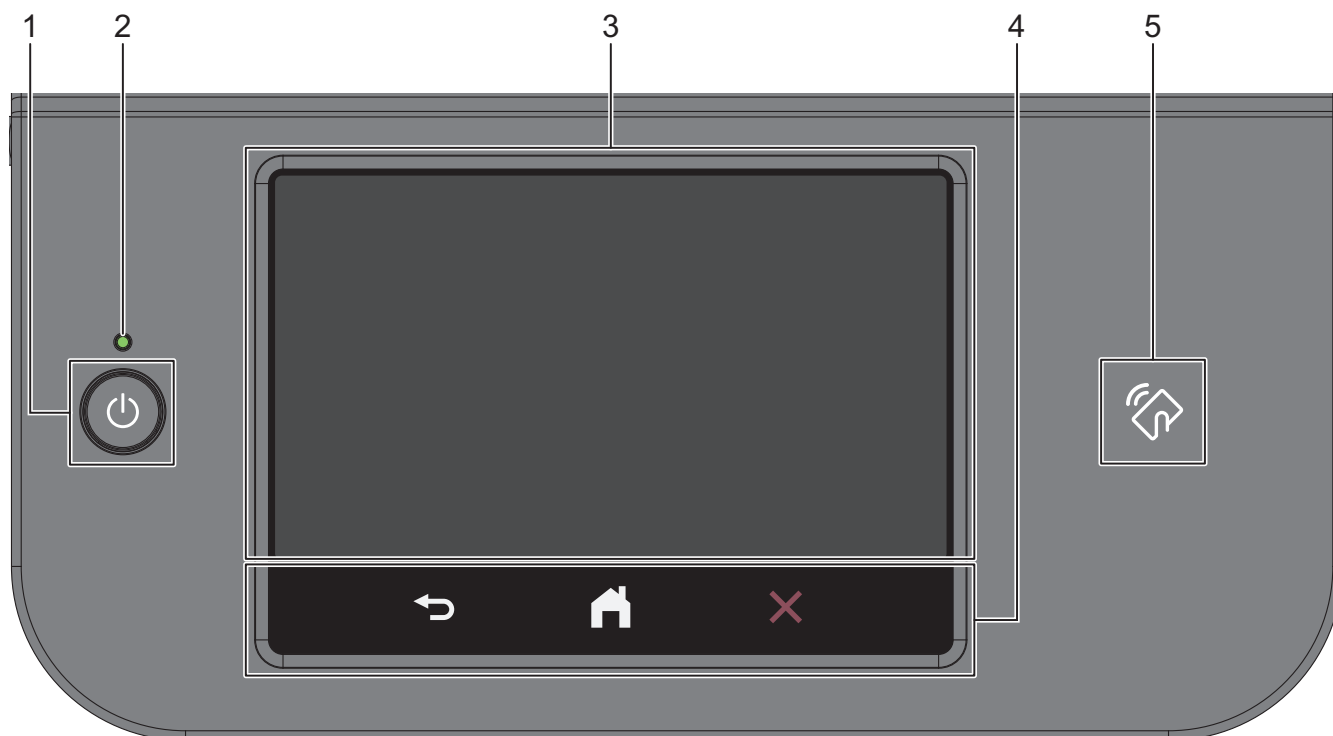

1. Marche/Arrêt

Appuyez sur  pour mettre l'appareil sous tension.

Appuyez sur  et maintenez-le enfoncé pour éteindre l'appareil. L'écran tactile affiche le message [Arrêt en cours] et reste allumé pendant quelques secondes avant de s'éteindre.

Un téléphone externe connecté ou un répondeur téléphonique restera toujours disponible.

Lorsque vous mettez l'appareil hors tension à l'aide de la touche , un nettoyage de la tête d'impression sera encore effectué périodiquement pour maintenir la qualité d'impression. Pour prolonger la durée de vie de la tête d'impression, optimiser la performance de l'encre et maintenir la qualité d'impression, laissez en permanence votre appareil branché à une source d'alimentation.

2. **Témoin d'alimentation**

Le témoin s'allume en fonction de l'état d'alimentation de l'appareil.

Lorsque l'appareil est en mode Veille, la LED clignote.

3. **Écran tactile à cristaux liquides (LCD)**

Accédez aux menus et aux options en appuyant dessus sur cet écran tactile.

4. **Boutons de menu**

(Retour)

Appuyez sur ce bouton pour revenir au menu précédent.

(Accueil)

Appuyez sur ce bouton pour revenir à l'écran d'accueil.

(Annuler)

Appuyez sur cette touche pour annuler une opération.

5. **Symbole NFC (Near Field Communication) (MFC-J5115DW/MFC-J5117DW)**

Vous pouvez utiliser l'authentification par carte en mettant la carte à circuit intégré en contact avec le symbole NFC du panneau de commande.



Information associée

- Présentation de votre appareil

Vue d'ensemble de l'écran tactile LCD

>> [MFC-J5010DW/MFC-J5013DW](#)

>> [MFC-J5110DW/MFC-J5115DW/MFC-J5117DW](#)

MFC-J5010DW/MFC-J5013DW

Avec votre doigt, appuyez sur ◀▶ ou sur ▲▼ au niveau de l'écran LCD pour afficher les options de l'appareil et y accéder.

Vous pouvez basculer entre les écrans d'accueil en appuyant sur ◀ ou sur ▶.

À partir des écrans d'accueil, vous pouvez accéder aux différents paramètres.

Écran d'accueil

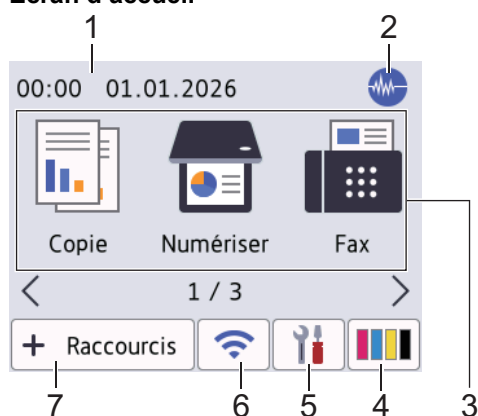

Cet écran montre l'état de l'appareil lorsque ce dernier est inactif. Lorsqu'il est affiché, cet écran indique que l'appareil est prêt pour la commande suivante.

1. Date & heure

Permet d'afficher la date et l'heure qui ont été réglées sur l'appareil.

2. Mode silencieux

Cette icône s'affiche lorsque le réglage [Mode silence] est défini sur [Oui].

Le réglage Mode silencieux permet de réduire le bruit émis pendant l'impression. Lorsque le mode silencieux est activé, la vitesse d'impression est réduite.

3. Modes :

Appuyez pour activer chaque mode.

- [Copie]
- [Numériser]
- [Fax]
- [Web]
- [Applis]
- [USB]
- [Télécharg. le logiciel]
- [Nett. tête d'impr.]

4. [Encre]

Affiche le volume approximatif d'encre disponible. Appuyez ici pour accéder au menu [Encre].





Lorsqu'une cartouche d'encre est presque vide ou présente un problème, une icône d'erreur s'affiche sur l'indicateur de couleur d'encre.

5. [Paramètres]

Appuyez sur la touche pour accéder au menu [Paramètres].

6. État sans fil

Chaque icône dans le tableau suivant indique l'état du réseau sans fil :

	Le paramètre WLAN est désactivé sur votre appareil. Appuyez sur ce bouton pour configurer les paramètres sans fil. Plus d'informations détaillées >> <i>Guide d'installation rapide</i>
	Le réseau sans fil est connecté. Un indicateur à trois niveaux dans chacun des écrans d'accueil affiche la force actuelle du signal sans fil.
	Impossible d'établir une connexion au réseau sans fil avec les paramètres sans fil configurés.
	Le paramètre WLAN est activé sur votre appareil, mais les paramètres sans fil ne sont pas configurés.



Vous pouvez configurer les paramètres sans fil en appuyant sur le bouton d'état sans fil.

7. [Raccourcis]

Créez des raccourcis pour les opérations fréquemment exécutées, telles que la réalisation d'une numérisation ou d'une copie.



Trois onglets de raccourcis sont disponibles, chacun pouvant inclure jusqu'à six raccourcis.

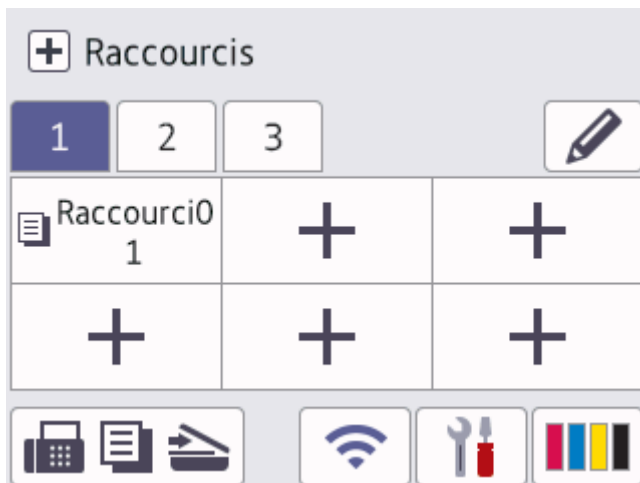

Appuyez sur , qui s'affiche au bas de l'écran pour accéder aux écrans d'accueil.

8. Icône d'information

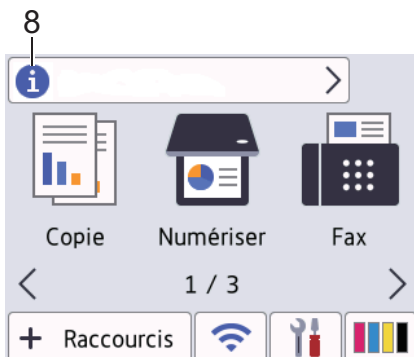

De nouveaux détails s'affichent sur la barre d'informations lorsque :



- [Message de Brother] est réglé sur [Oui].
- L'option [Méthode de mise à jour] du paramètre [Configuration de la mise à jour du firmware] est réglée sur [Vérif. auto.].

(Une connexion Internet est requise et les tarifs pour les données peuvent être applicables.)

Appuyez sur  pour afficher les détails.

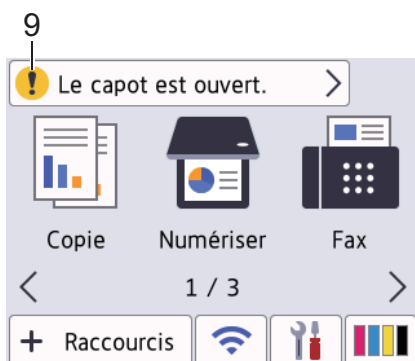
9. Icône d'avertissement



L'icône d'avertissement  s'affiche s'il y a un message d'erreur ou de maintenance. Appuyez sur  pour en afficher les détails, puis appuyez sur  pour retourner à l'écran d'accueil.

IMPORTANT

N'appuyez PAS sur l'écran LCD avec un objet pointu, par exemple un stylo ou stilet. Vous risquez d'endommager l'appareil.

REMARQUE

NE touchez PAS l'écran LCD immédiatement après avoir branché le cordon d'alimentation ou mis l'appareil sous tension. Cela pourrait provoquer une erreur.



Ce produit emploie une police conçue par ARPHIC TECHNOLOGY CO., LTD.

MFC-J5110DW/MFC-J5115DW/MFC-J5117DW

Glissez le doigt sur l'écran LCD pour afficher toutes les options disponibles.

Votre appareil comporte huit écrans à onglet (appelés écrans d'accueil). Chaque écran d'accueil peut inclure jusqu'à huit icônes pouvant être associées à des fonctions, des paramètres de l'appareil et des raccourcis. 64 icônes au total peuvent être insérées, le cas échéant, dans les écrans d'accueil.

L'écran d'accueil principal peut être sélectionné à partir des écrans d'accueil.

Utilisez le menu [Paramètres admin] pour changer le nom des onglets et réorganiser les icônes.



Si la fonction de verrouillage des paramètres a été activée, une icône représentant un cadenas  apparaît sur l'écran LCD. Vous devez déverrouiller l'appareil pour modifier les réglages.

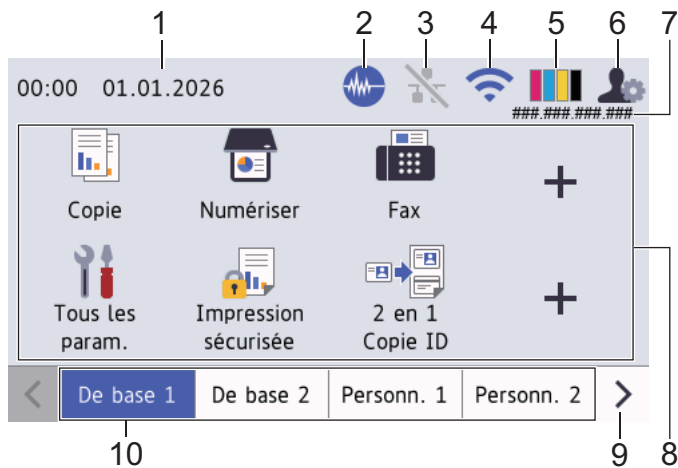

1. **Date & heure**

Permet d'afficher la date et l'heure qui ont été réglées sur l'appareil.

Cette zone est également utilisée pour afficher les messages d'erreur ou de maintenance.



2. **Mode silencieux**

Cette icône s'affiche lorsque le réglage [Mode silence] est défini sur [Oui].

Le réglage Mode silencieux permet de réduire le bruit émis pendant l'impression. Lorsque le mode silencieux est activé, la vitesse d'impression est réduite.





3. **État du réseau local**

Chaque icône dans le tableau suivant indique l'état du réseau câblé :

	Le paramètre LAN filaire est désactivé sur votre appareil. Appuyez sur ce bouton pour configurer les paramètres LAN filaire.
	Le réseau câblé est connecté.
	Le paramètre LAN filaire est activé sur votre appareil, mais il n'est pas connecté au réseau.

4. **État sans fil**

Chaque icône dans le tableau suivant indique l'état du réseau sans fil :

	Le paramètre WLAN est désactivé sur votre appareil. Appuyez sur ce bouton pour configurer les paramètres sans fil. Plus d'informations détaillées >> <i>Guide d'installation rapide</i>
	Le réseau sans fil est connecté. Un indicateur à trois niveaux dans chacun des écrans d'accueil affiche la force actuelle du signal sans fil.
	Impossible d'établir une connexion au réseau sans fil avec les paramètres sans fil configurés.
	Le paramètre WLAN est activé sur votre appareil, mais les paramètres sans fil ne sont pas configurés.



Vous pouvez configurer les paramètres sans fil en appuyant sur le bouton d'état sans fil.

5. **[Encre]**

Affiche le volume approximatif d'encre disponible. Appuyez ici pour accéder au menu [Encre].

Lorsqu'une cartouche d'encre est presque vide ou présente un problème, une icône d'erreur s'affiche sur l'indicateur de couleur d'encre.

6. **Paramètres admin**

Appuyez ici pour accéder au menu [Paramètres admin].



Si nécessaire, saisissez le mot de passe que vous utilisez pour gérer cet appareil, puis appuyez sur [OK].

7. Adresse IP

Si le paramètre de l'adresse IP dans le menu Afficher les informations est activé, l'adresse IP de votre appareil s'affiche sur les écrans d'accueil.

8. Icônes de fonctions, icônes de paramètres et icônes de raccourcis

Appuyez ici pour accéder au menu des paramètres et aux fonctions de base de l'appareil. Les fonctions disponibles varient selon votre modèle.

- [Copie]
- [Numériser]
- [Fax]
- [Tous les param.]
- [Impression sécurisée]
- [2 en 1 Copie ID]
- [USB]
- [Web]
- [Applis]
- [Mode Éco]
- [Télécharg. le logiciel]
- [Nett. tête d'impr.]

- **+ (Raccourcis)**

Créez des raccourcis pour les opérations fréquemment exécutées, telles que la réalisation d'une numérisation ou d'une copie.

9. Boutons de défilement des onglets

Appuyez dessus pour faire défiler les onglets d'accueil.

10. Onglets d'accueil

Appuyez ici pour afficher l'écran d'accueil.

- **Icône d'information**

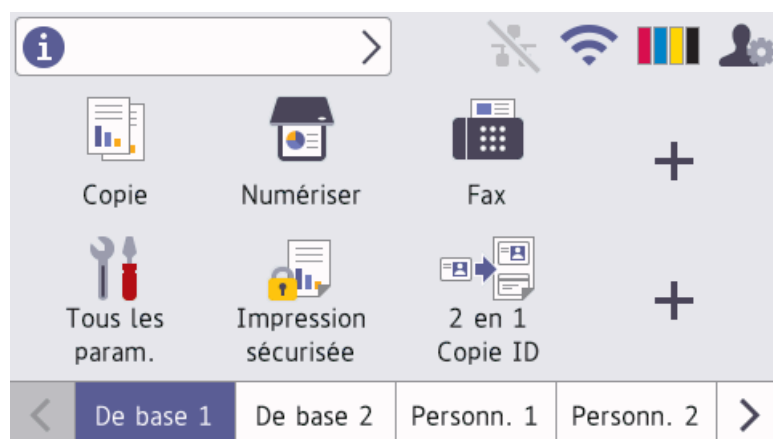

De nouveaux détails s'affichent sur la barre d'informations lorsque :

- [Message de Brother] est réglé sur [Oui].
- L'option [Méthode de mise à jour] du paramètre [Configuration de la mise à jour du firmware] est définie sur [Vérif. auto.].

(Une connexion Internet est requise et les tarifs pour les données peuvent être applicables.)

Appuyez sur pour afficher les détails.

- **Icône d'avertissement**



L'icône d'avertissement  s'affiche en cas de message d'erreur ou de maintenance. Appuyez sur la zone de message pour voir le message, puis appuyez sur  pour revenir à l'écran d'accueil principal.

IMPORTANT

N'appuyez PAS sur l'écran LCD avec un objet pointu, par exemple un stylo ou stylet. Vous risquez d'endommager l'appareil.

REMARQUE

NE touchez PAS l'écran LCD immédiatement après avoir branché le cordon d'alimentation ou mis l'appareil sous tension. Cela pourrait provoquer une erreur.



Ce produit emploie une police conçue par ARPHIC TECHNOLOGY CO., LTD.



Information associée

- [Présentation de votre appareil](#)
 - [Vue d'ensemble de l'écran des paramètres](#)
 - [Personnaliser les écrans](#)

Rubriques connexes:

- [Réduire le bruit pendant l'impression](#)
- [Vérifiez le volume d'encre \(jauge de page\)](#)

Vue d'ensemble de l'écran des paramètres

Modèles associés: MFC-J5010DW/MFC-J5013DW

L'écran tactile affiche l'état de l'appareil lorsque vous appuyez sur  [Paramètres].

Utilisez le menu des réglages pour accéder à tous les réglages de votre appareil Brother.

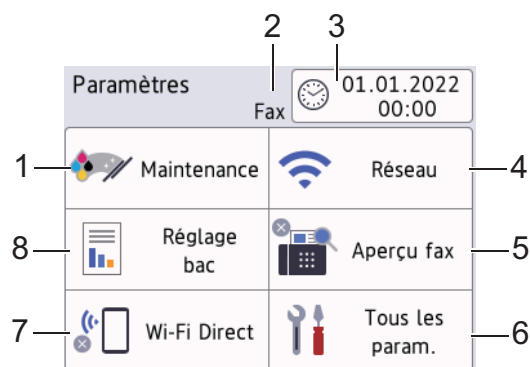

1. [Maintenance]

Appuyez sur la touche pour accéder aux menus suivants :

- [Améliorer la qualité d'impr]
- [Nettoyage de la tête d'impr]
- [Retirer les morceaux papier]
- [Volume d'encre]
- [Modèle cartouche d'encre]
- [Options d'impression]
- [Vérification de la cartouche d'encre]
- [Contrôle auto. de la qualité d'impr.]
- [Durée de vie des pièces]

2. Mode de réception

Affiche le mode de réception actuel.

3. [Date et heure]

Affiche la date et l'heure.

Appuyez ici pour accéder au menu [Date et heure].

4. [Réseau]

Appuyez sur cette icône pour configurer une connexion réseau.

Si vous utilisez une connexion sans fil, un indicateur à trois niveaux  sur l'écran affiche l'intensité actuelle du signal sans fil.

5. [Aperçu fax]

Affiche le réglage Aperçu fax.

Appuyez ici pour accéder au menu [Aperçu fax].

6. [Tous les param.]

Appuyez pour accéder à un menu de tous les réglages de votre appareil.

7. [Wi-Fi Direct]

Appuyez sur ce paramètre pour configurer une connexion réseau Wi-Fi Direct.

8. [Réglage bac]

Appuyez ici pour accéder au menu [Réglage bac].

Utilisez ces options pour modifier le format et le type de papier.



Information associée

- [Vue d'ensemble de l'écran tactile LCD](#)

Rubriques connexes:

- [Vérifiez le volume d'encre \(jauge de page\)](#)
-

Personnaliser les écrans

>> [MFC-J5010DW/MFC-J5013DW](#)

>> [MFC-J5110DW/MFC-J5115DW/MFC-J5117DW](#)

MFC-J5010DW/MFC-J5013DW

1. Appuyez sur  [Paramètres] > [Tous les param.] > [Param. général] > [Param. écran].
2. Appuyez sur l'option d'écran souhaitée.

Option	Description
Écran d'accueil	<p>Vous pouvez modifier l'écran Prêt de façon à afficher un écran d'accueil ou un écran de raccourci spécifique.</p> <p>Lorsque l'appareil est inactif ou que vous appuyez sur , l'afficheur LCD affiche l'écran défini.</p>
Écran de numérisation	<p>Vous pouvez modifier l'écran Numérisation actuel en un nouvel écran.</p>

3. Appuyez sur ▲ ou sur ▼ pour afficher les options, puis sélectionnez l'option souhaitée.
Lorsque vous appuyez sur , l'appareil accède à votre nouvel écran d'accueil.
Lorsque vous appuyez sur [Numériser], l'appareil accède à votre nouvel écran Numérisation.

MFC-J5110DW/MFC-J5115DW/MFC-J5117DW

Le menu  [Paramètres admin] permet de renommer les écrans d'accueil et de réorganiser les icônes.

Le menu [Paramètres de l'écran d'accueil] et le menu [Autres paramètres d'écran] offrent les possibilités suivantes :

- Changement du nom des onglets des écrans d'accueil
- Ajout, suppression et repositionnement des icônes sur les écrans d'accueil
- Configuration de votre écran d'accueil principal
- Sélection de la couleur de l'écran
- Affichage ou non de l'adresse IP de votre appareil sur les écrans d'accueil
- Modification des fonctions par défaut pour l'écran Copie et l'écran Numérisation

Information associée



- [Vue d'ensemble de l'écran tactile LCD](#)

Saisir du texte sur votre appareil Brother

- Les caractères disponibles peuvent varier selon votre pays.
- La disposition du clavier peut différer selon la fonction que vous configurez.

Lorsque vous avez besoin d'entrer du texte sur votre appareil Brother, un clavier apparaît sur l'écran tactile.





- Appuyez sur  pour basculer entre les lettres, les nombres et les caractères spéciaux.
- Appuyez sur  pour basculer entre les minuscules et les majuscules.
- Pour déplacer le curseur vers la gauche ou vers la droite, appuyez sur ◀ ou ▶.

Insertion d'espace

- Pour entrer un espace, appuyez sur [Espace]. Sinon, vous pouvez appuyer sur ▶ pour déplacer le curseur.

Corrections

- Si vous avez commis une erreur de frappe et souhaitez la corriger, appuyez sur ◀ ou ▶ pour mettre en surbrillance le caractère incorrect. Appuyez sur  puis entrez le caractère correct.
- Pour insérer un caractère, appuyez sur ◀ ou sur ▶ pour déplacer le curseur jusqu'à l'endroit correct, puis entrez le caractère.
- Appuyez sur  pour chaque caractère à effacer, ou appuyez sur la touche  et maintenez-la enfoncée pour effacer tous les caractères.

✓ Information associée

- [Présentation de votre appareil](#)

Rubriques connexes:

- [Envoyer un même fax à plusieurs destinataires \(diffusion\)](#)
- [Réglage de l'identifiant de poste](#)
- [Modifier ou supprimer des raccourcis](#)

Accès aux utilitaires Brother (Windows)

L'utilitaire **Brother Utilities** est un programme de lancement d'applications qui permet d'accéder facilement à toutes les applications Brother installées sur votre ordinateur.

Pour utiliser **Brother Utilities**, vous devez installer le logiciel Brother sur votre ordinateur. Pour installer le logiciel Brother, rendez-vous sur la page **Téléchargement** de votre modèle sur support.brother.com/downloads.

1. Effectuez l'une des actions suivantes :

- Windows 11

Cliquez sur  > **Tous** > **Brother** > **Brother Utilities**.

- Windows 10

Cliquez sur  > **Brother** > **Brother Utilities**.

2. Sélectionnez votre appareil.

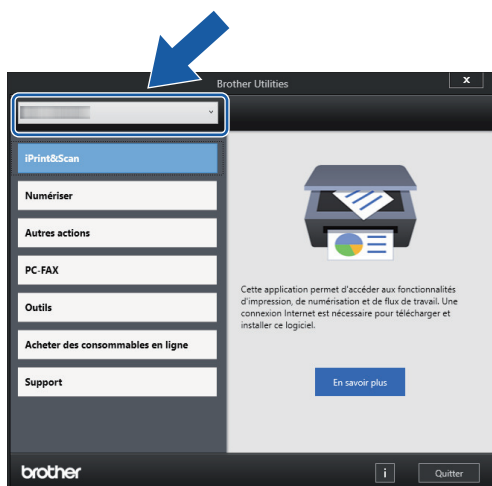

3. Sélectionnez l'opération que vous souhaitez utiliser.



Information associée

- Présentation de votre appareil
 - Désinstallation des logiciels et des pilotes Brother (Windows)

Désinstallation des logiciels et des pilotes Brother (Windows)

1. Effectuez l'une des actions suivantes :

- Windows 11

Cliquez sur  > **Tous** > **Brother** > **Brother Utilities**.

- Windows 10

Cliquez sur  > **Brother** > **Brother Utilities**.

2. Cliquez sur la liste déroulante puis sélectionnez le nom de votre modèle (si ce n'est pas déjà fait). Cliquez sur **Outils** dans la barre de navigation de gauche, puis cliquez sur **Désinstaller**.

Suivez les instructions de la boîte de dialogue pour désinstaller les logiciels et les pilotes.



Information associée

- [Accès aux utilitaires Brother \(Windows\)](#)

Accéder à Brother iPrint&Scan (Windows/Mac)

Utilisez Brother iPrint&Scan pour Windows et Mac pour imprimer et numériser depuis votre ordinateur.

- Cette fonction n'est pas disponible dans les pays soumis à des restrictions en matière d'exportation.
- **Pour télécharger la toute dernière version :**

- Pour Windows :

Accédez à la page **Téléchargement** de votre modèle sur support.brother.com/downloads, puis téléchargez et installez Brother iPrint&Scan.

- Pour Mac :

Téléchargez et installez Brother iPrint&Scan depuis l'Apple App Store.

Si vous y êtes invité, installez le pilote et le logiciel nécessaires pour utiliser votre appareil. Téléchargez le pilote et le logiciel les plus récents correspondant à votre appareil depuis la page **Téléchargement** de votre modèle sur support.brother.com/downloads.

1. Lancez Brother iPrint&Scan.

- Windows

Double-cliquez sur l'icône  (**Brother iPrint&Scan**).

- Mac

Dans la barre de menu **Finder**, cliquez sur **Aller > Applications**, puis double-cliquez sur l'icône iPrint&Scan.

L'écran Brother iPrint&Scan s'affiche.

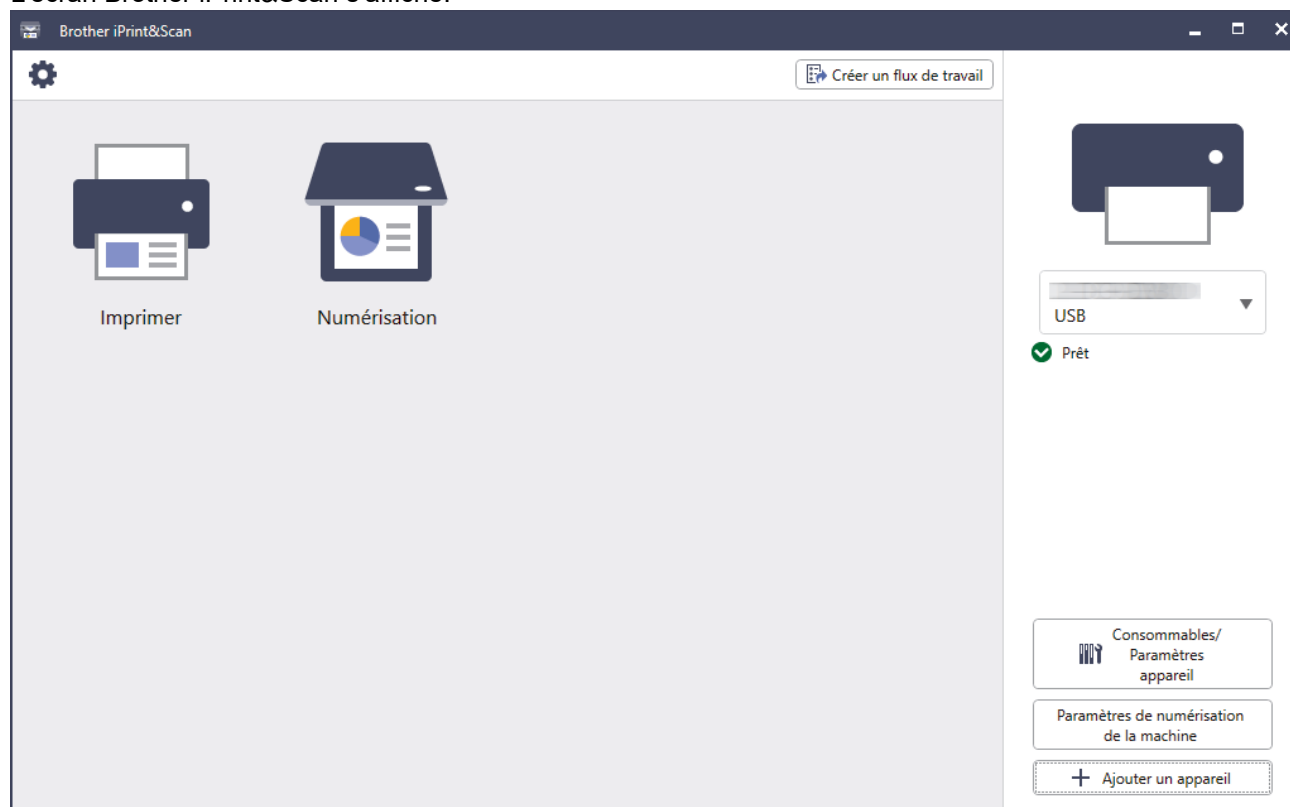

L'écran réel peut différer selon la version de l'application.



Information associée

- [Présentation de votre appareil](#)

Emplacements des ports USB / Ethernet sur votre appareil Brother

- Pour des informations détaillées sur les câbles, >> [Spécifications de l'interface](#)
- Pour installer le pilote et le logiciel nécessaires pour le fonctionnement de votre appareil, rendez-vous sur la page **Téléchargement** de votre modèle sur support.brother.com/downloads.

Les ports USB et Ethernet sont situés à l'intérieur de l'appareil.

1. Soulevez le capot du scanner (1) des deux mains jusqu'à la position ouverte en vous aidant des logements de saisie situés de part et d'autre de l'appareil.

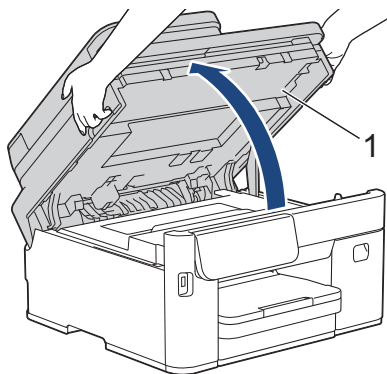

2. Localisez le port correct (en fonction du câble utilisé) à l'intérieur de l'appareil, comme indiqué.

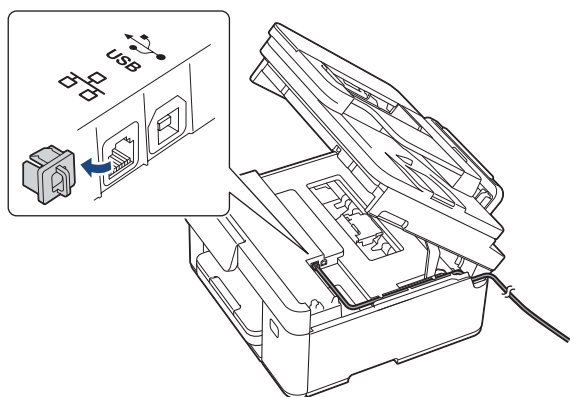

 Guidez soigneusement le câble dans la rainure spéciale en le faisant ressortir par l'arrière de l'appareil.

3. Fermez le capot du scanner avec précaution en vous aidant des logements de saisie situés de part et d'autre.

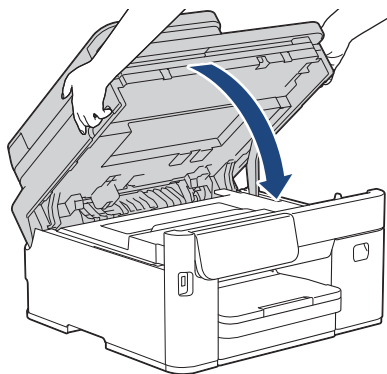



Information associée

- Présentation de votre appareil

Alimentation du papier

- [Charger du papier](#)
- [Chargement de documents](#)

Charger du papier

- Chargez du papier dans le bac à papier n° 1 / bac à papier n° 2 / bac à papier n° 3
- Charger du papier dans le bac universel
- Chargement de papier dans la fente d'alimentation manuelle
- Zone non imprimable
- Paramètres de papier
- Supports d'impression acceptables

Chargez du papier dans le bac à papier n° 1 / bac à papier n° 2 / bac à papier n° 3

- Charger des feuilles découpées ou du papier Photo dans le bac à papier n° 1 / bac à papier n° 2 / bac à papier n° 3
- Charger du papier de format Legal dans le bac à papier n° 1 / bac à papier n° 2 / bac à papier n° 3
- Charger des enveloppes dans le bac à papier n° 1

Charger des feuilles découpées ou du papier Photo dans le bac à papier n° 1 / bac à papier n° 2 / bac à papier n° 3

- Si le paramètre [Vérifiez papier] est défini sur [Oui] et que vous retirez le bac de l'appareil, un message s'affiche sur l'écran LCD pour vous inviter à modifier le format et le type de papier.
- Ne chargez qu'un seul format et type de papier à la fois dans le bac à papier.
- Lorsque vous chargez du papier de format différent dans le bac, vous devez modifier le réglage du format de papier sur l'appareil ou sur votre ordinateur.
(MFC-J5110DW/MFC-J5115DW/MFC-J5117DW) L'appareil peut alors entraîner automatiquement le papier à partir du bac approprié si la fonction de sélection automatique de bac a été activée dans le pilote d'imprimante (Windows) ou sur l'appareil.
- Vous ne pouvez utiliser que du papier ordinaire dans le bac n°2. (MFC-J5110DW/MFC-J5115DW)
- Vous pouvez uniquement utiliser du papier ordinaire dans le bac n° 2 et le bac n° 3. (MFC-J5117DW)

Ces instructions expliquent comment charger du papier dans le bac n° 1.

- (MFC-J5110DW/MFC-J5115DW) La procédure pour le bac n° 2 est très similaire.
 - (MFC-J5117DW) La procédure pour les bacs 2 et 3 est très similaire.
1. Si le volet du support papier (1) est ouvert, fermez-le, puis fermez le support papier (2).

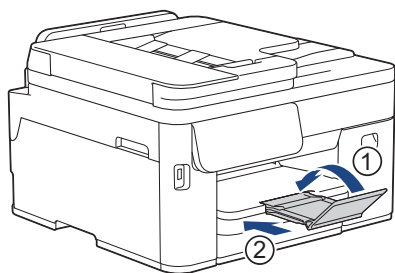

2. Retirez complètement le bac à papier de l'appareil.

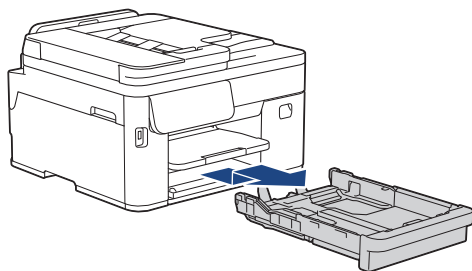

(Modèles pris en charge uniquement)

Lorsque vous chargez du papier dans le bac n° 2 ou le bac n° 3, retirez le capot supérieur du bac (1).

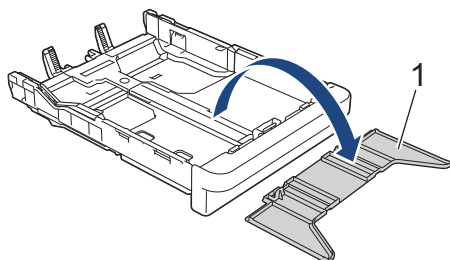

3. Appuyez sans forcer sur les guides de largeur du papier (1) puis sur les guides de longueur du papier (2) puis faites-les coulisser en fonction du format du papier.

Assurez-vous que le repère en forme de triangle (3) figurant sur le guide de largeur du papier (1) et le guide de longueur du papier (2) s'aligne bien sur le repère correspondant au papier que vous utilisez.

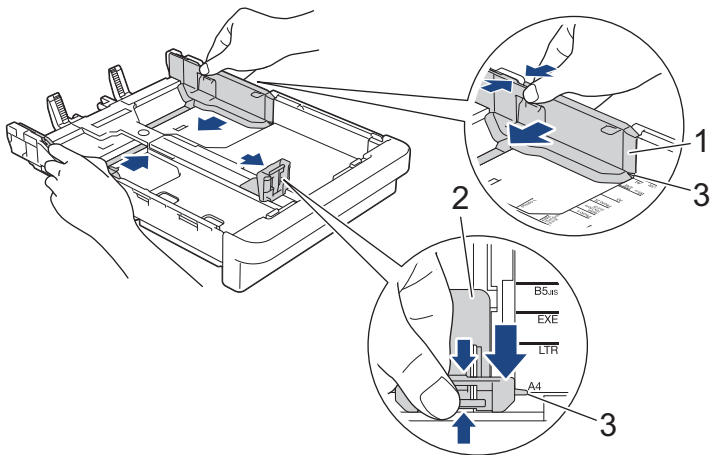

4. Ventilez bien la pile de papier pour éviter les bourrages et les problèmes de chargement.



Vérifiez systématiquement que le papier n'est ni gondolé ni plissé.

5. Chargez avec précaution le papier dans le bac à papier en tournant la face à imprimer **vers le bas**.

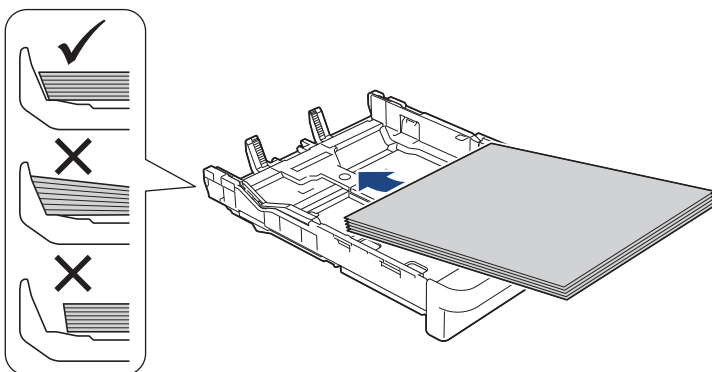

Assurez-vous que le papier repose bien à plat dans le bac et que le guide de longueur du papier (1) touche les bords du papier.

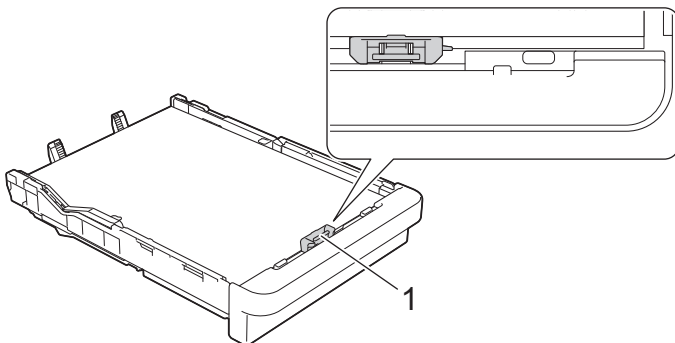

IMPORTANT

- Prenez soin de ne pas pousser le papier trop loin ; il risquerait de remonter à l'arrière du bac et de provoquer des problèmes de chargement du papier.
- Des bourrages papier risquent de se produire si vous chargez plus de 20 feuilles de papier photo.



Pour ajouter du papier avant que le bac ne soit vide, retirez le papier du bac et combinez-le avec le papier que vous ajoutez. Ventilez toujours bien la pile de papier pour éviter que l'appareil n'entraîne plusieurs pages ensemble.

6. Ajustez avec précaution les guides de largeur du papier (1) en fonction du papier. Vérifiez que les guides-papier touchent les bords du papier.

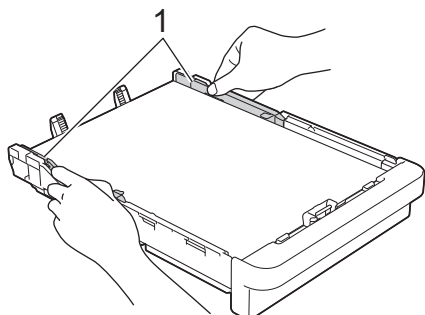

7. Assurez-vous que le papier repose bien à plat dans le bac et qu'il se situe en dessous du repère de papier maximum (1).

Un remplissage excessif du bac à papier risque de provoquer des bourrages papier.

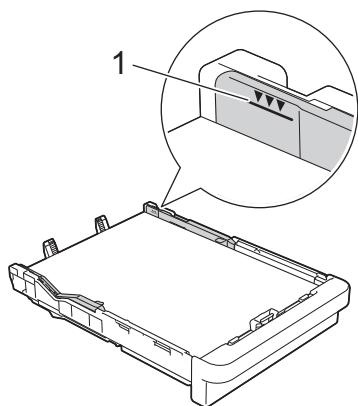

(Modèles pris en charge uniquement)

Lorsque vous chargez du papier dans le bac n° 2 ou le bac n° 3, remettez en place le capot supérieur du bac.

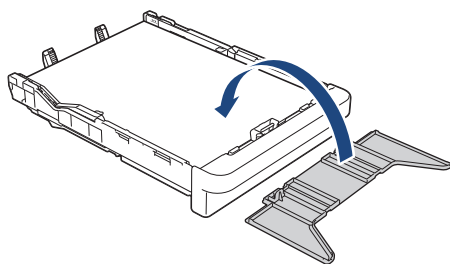

8. Poussez lentement et entièrement le bac à papier dans l'appareil.

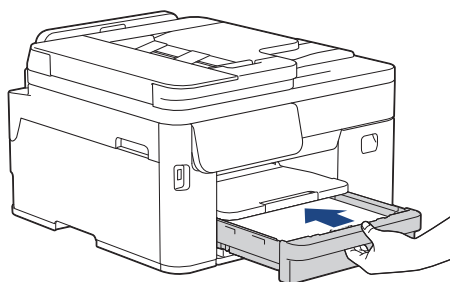

IMPORTANT

NE poussez PAS le bac à papier dans l'appareil trop brusquement ou rapidement. Vous risquez sinon de provoquer des bourrages papier ou des problèmes d'alimentation du papier.

9. Tirez le support papier (1) vers l'extérieur jusqu'à ce qu'il se verrouille en place, puis déployez le volet du support papier (2).

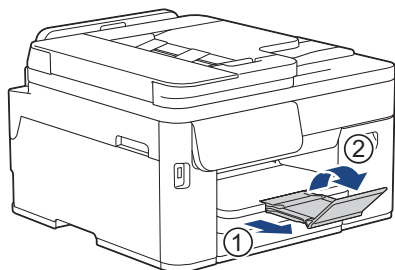

10. Si nécessaire, vous pouvez modifier le réglage de format de papier dans le menu de l'appareil.



Information associée

- Chargez du papier dans le bac à papier n° 1 / bac à papier n° 2 / bac à papier n° 3

Rubriques connexes:

- Modifier le réglage de contrôle du papier
- Modifier le format et le type de papier
- Choix du support d'impression approprié

Charger du papier de format Legal dans le bac à papier n° 1 / bac à papier n° 2 / bac à papier n° 3

- Si le paramètre [Vérifiez papier] est défini sur [Oui] et que vous retirez le bac de l'appareil, un message s'affiche sur l'écran LCD pour vous inviter à modifier le format et le type de papier.
- Ne chargez qu'un seul format et type de papier à la fois dans le bac à papier.
- Lorsque vous chargez du papier de format différent dans le bac, vous devez modifier le réglage du format de papier sur l'appareil ou sur votre ordinateur.
(MFC-J5110DW/MFC-J5115DW/MFC-J5117DW) L'appareil peut alors entraîner automatiquement le papier à partir du bac approprié si la fonction de sélection automatique de bac a été activée dans le pilote d'imprimante (Windows) ou sur l'appareil.
- Vous ne pouvez utiliser que du papier ordinaire dans le bac n°2. (MFC-J5110DW/MFC-J5115DW)
- Vous pouvez uniquement utiliser du papier ordinaire dans le bac n° 2 et le bac n° 3. (MFC-J5117DW)

Ces instructions expliquent comment charger du papier dans le bac n° 1.

- (MFC-J5110DW/MFC-J5115DW) La procédure pour le bac n° 2 est très similaire.
 - (MFC-J5117DW) La procédure pour les bacs 2 et 3 est très similaire.
1. Si le volet du support papier (1) est ouvert, fermez-le, puis fermez le support papier (2).

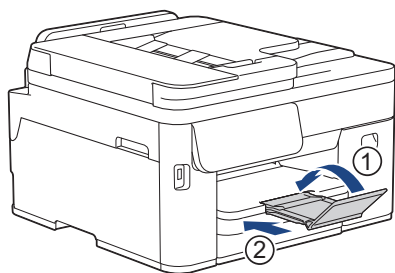

2. Retirez complètement le bac à papier de l'appareil.

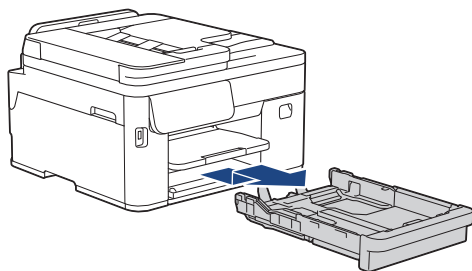

(Modèles pris en charge uniquement)

Lorsque vous chargez du papier dans le bac n° 2 ou le bac n° 3, retirez le capot supérieur du bac (1).

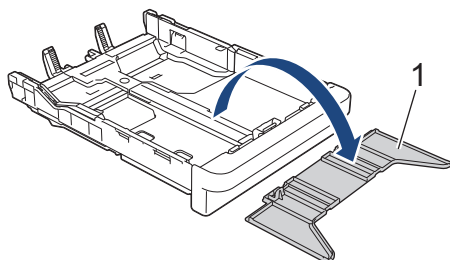

3. Appuyez sur le bouton de déploiement carré du bac à papier (1) et faites sortir le bac à papier en le faisant glisser jusqu'à ce que le bouton de déploiement carré du bac à papier se verrouille dans l'orifice LGL carré.

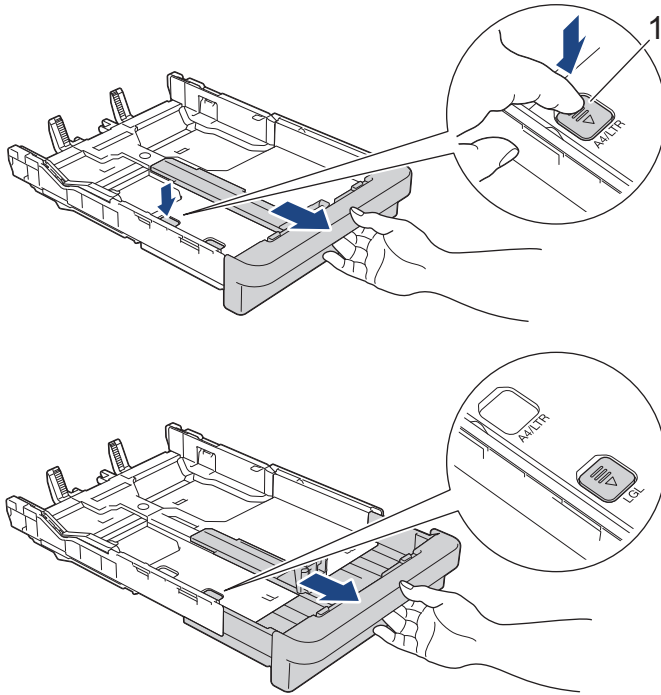

4. Appuyez sans forcer sur les guides de largeur du papier (1) puis sur le guide de longueur du papier (2) puis faites-les coulisser en fonction du format du papier.

Assurez-vous que le repère en forme de triangle (3) figurant sur le guide de largeur du papier (1) et le guide de longueur du papier (2) s'aligne bien sur le repère correspondant au papier que vous utilisez.

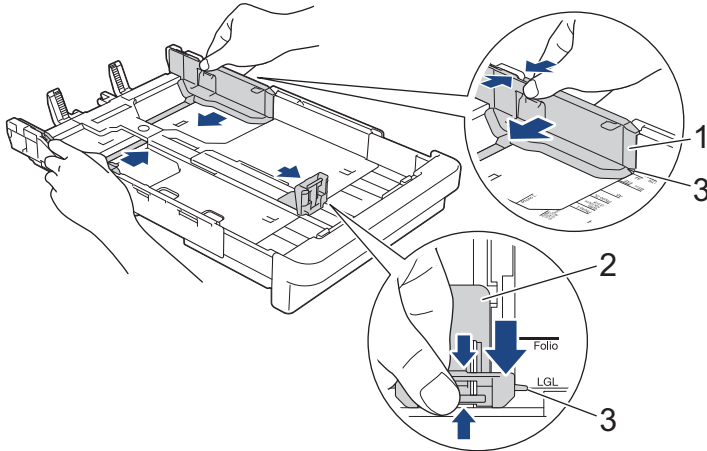

5. Ventilez bien la pile de papier pour éviter les bourrages et les problèmes de chargement.

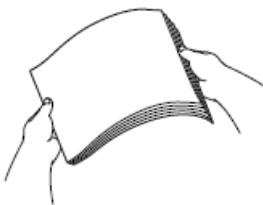

Vérifiez systématiquement que le papier n'est ni gondolé ni plissé.

6. Chargez avec précaution le papier dans le bac à papier en tournant la face à imprimer **vers le bas**.

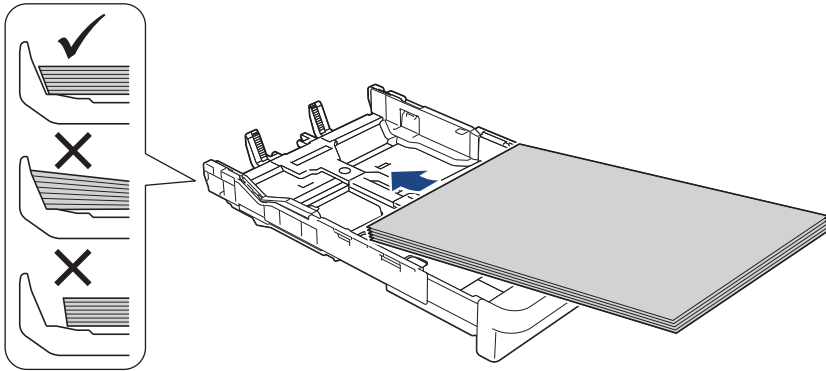

Assurez-vous que le papier repose bien à plat dans le bac et que le guide de longueur du papier (1) touche les bords du papier.

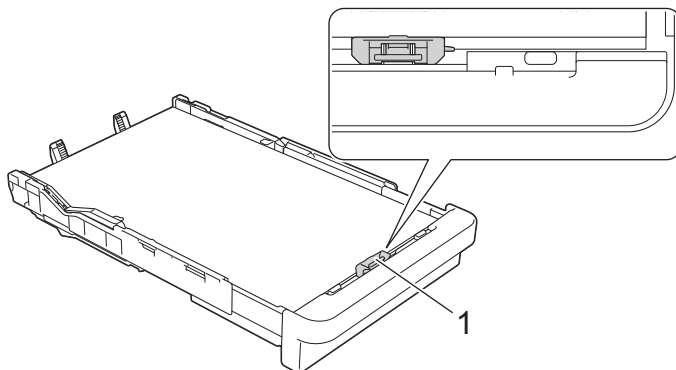

IMPORTANT

Prenez soin de ne pas pousser le papier trop loin ; il risquerait de remonter à l'arrière du bac et de provoquer des problèmes de chargement du papier.



Pour ajouter du papier avant que le bac ne soit vide, retirez le papier du bac et combinez-le avec le papier que vous ajoutez. Ventilez toujours bien la pile de papier pour éviter que l'appareil n'entraîne plusieurs pages ensemble.

7. Ajustez avec précaution les guides de largeur du papier (1) en fonction du papier.

Vérifiez que les guides-papier touchent les bords du papier.

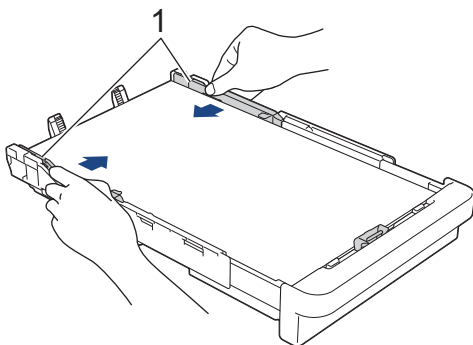

8. Assurez-vous que le papier repose bien à plat dans le bac et qu'il se situe en dessous du repère de papier maximum (1).

Un remplissage excessif du bac à papier risque de provoquer des brouillages papier.

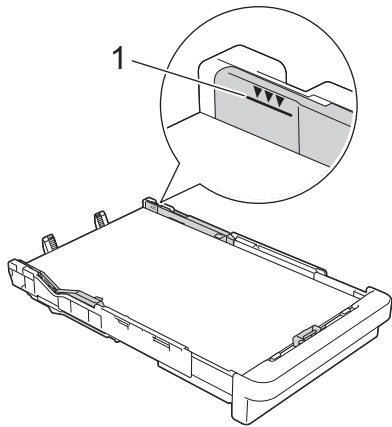

(Modèles pris en charge uniquement)

Lorsque vous chargez du papier dans le bac n° 2 ou le bac n° 3, remettez en place le capot supérieur du bac.

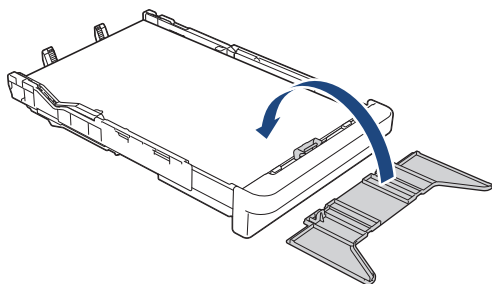

9. Poussez lentement et entièrement le bac à papier dans l'appareil.

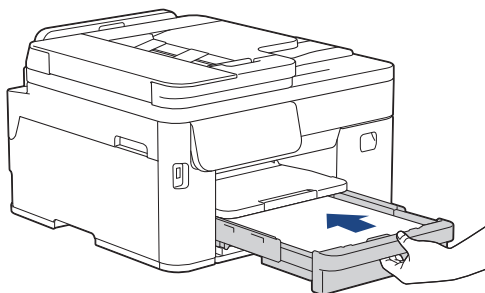

IMPORTANT

NE poussez PAS le bac à papier dans l'appareil trop brusquement ou rapidement. Vous risquez sinon de provoquer des bourrages papier ou des problèmes d'alimentation du papier.

10. Tirez le support papier (1) vers l'extérieur jusqu'à ce qu'il se verrouille en place, puis déployez le volet du support papier (2).

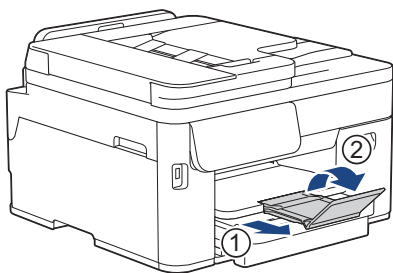

11. Si nécessaire, vous pouvez modifier le réglage de format de papier dans le menu de l'appareil.



Information associée

- Chargez du papier dans le bac à papier n° 1 / bac à papier n° 2 / bac à papier n° 3

Charger des enveloppes dans le bac à papier n° 1

- Si le paramètre [Vérifiez papier] est défini sur [Oui] et que vous retirez le bac de l'appareil, un message s'affiche sur l'écran LCD pour vous inviter à modifier le format et le type de papier.
- Vous pouvez charger des enveloppes de différentes tailles. ►► *Information associée: Type de papier et format de papier pour chaque opération*
- Lorsque vous chargez des enveloppes dans le bac, vous devez modifier le réglage du format de papier sur l'appareil ou sur votre ordinateur.
(MFC-J5110DW/MFC-J5115DW/MFC-J5117DW) L'appareil peut alors entraîner automatiquement le papier à partir du bac approprié si la fonction de sélection automatique de bac a été activée dans le pilote d'imprimante (Windows) ou sur l'appareil.
- Avant de charger les enveloppes dans le bac, appuyez sur les angles et les côtés des enveloppes pour les aplatir le plus possible.



1. Si le volet du support papier (1) est ouvert, fermez-le, puis fermez le support papier (2).

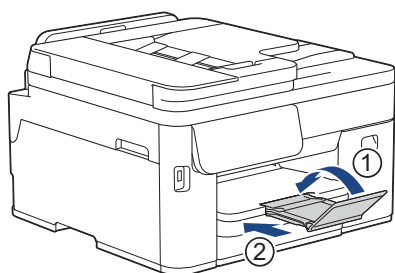

2. Retirez complètement le bac à papier de l'appareil.

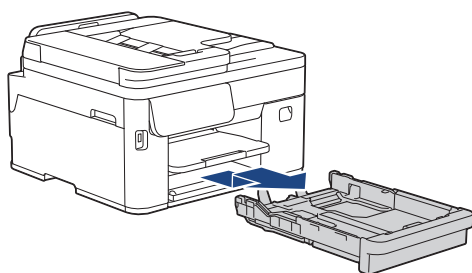

3. Chargez jusqu'à 10 enveloppes dans le bac à papier, face à imprimer **vers le bas**. Des bourrages papier risquent de se produire si vous chargez plus de 10 enveloppes.

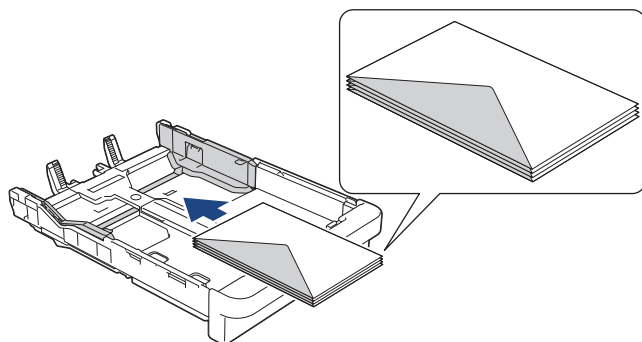

4. Appuyez sans forcer sur les guides de largeur du papier (1) puis sur le guide de longueur du papier (2) puis faites-les coulisser en fonction du format des enveloppes.

Assurez-vous que les enveloppes sont bien à plat dans le bac.

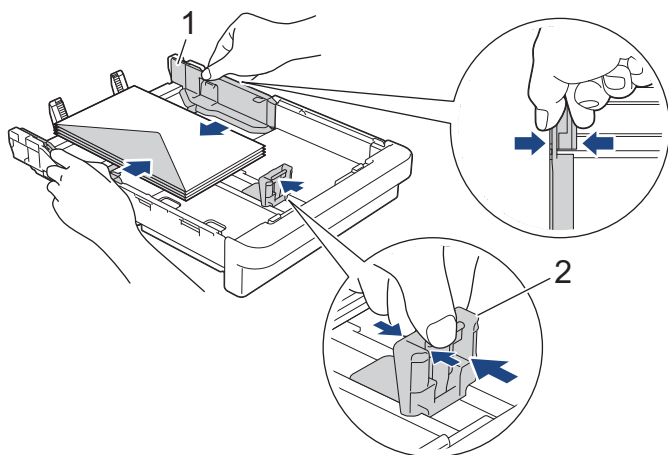

IMPORTANT

Si plusieurs enveloppes sont entraînées simultanément, chargez une seule enveloppe à la fois dans le bac à papier.

5. Poussez lentement et entièrement le bac à papier dans l'appareil.

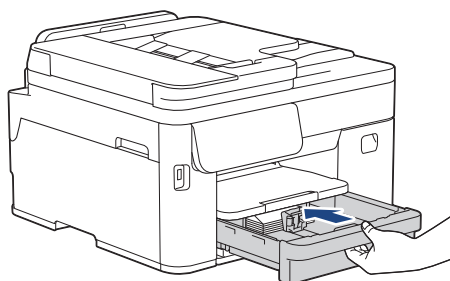

IMPORTANT

NE poussez PAS le bac à papier dans l'appareil trop brusquement ou rapidement. Vous risquez sinon de provoquer des bourrages papier ou des problèmes d'alimentation du papier.

6. Tirez le support papier (1) vers l'extérieur jusqu'à ce qu'il se verrouille en place, puis déployez le volet du support papier (2).

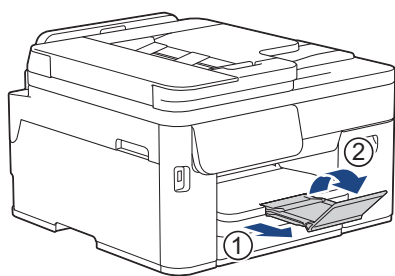

7. Si nécessaire, vous pouvez modifier le réglage de format de papier dans le menu de l'appareil.



Information associée

- Chargez du papier dans le bac à papier n° 1 / bac à papier n° 2 / bac à papier n° 3

Rubriques connexes:

- Type de papier et format de papier pour chaque opération
- Modifier le réglage de contrôle du papier
- Modifier le format et le type de papier
- Choix du support d'impression approprié

Charger du papier dans le bac universel

Modèles associés: MFC-J5110DW/MFC-J5115DW/MFC-J5117DW

- Chargez des feuilles de papier, du papier photo ou des enveloppes dans le bac universel
- Chargement de papier long dans le bac universel

Chargez des feuilles de papier, du papier photo ou des enveloppes dans le bac universel

Modèles associés: MFC-J5110DW/MFC-J5115DW/MFC-J5117DW

Utilisez le bac universel pour les supports d'impression spéciaux, tels que le papier photo ou les enveloppes.

- Si le paramètre [Vérifiez papier] est défini sur [Oui] et que vous chargez du papier dans le bac universel, un message s'affiche sur l'écran LCD pour vous inviter à modifier le type et le format de papier.
- Lorsque vous chargez du papier de format différent dans le bac, vous devez modifier le réglage du format de papier sur l'appareil ou sur votre ordinateur.

L'appareil peut alors entraîner automatiquement le papier à partir du bac approprié si la fonction de sélection automatique de bac a été activée dans le pilote d'imprimante (Windows) ou sur l'appareil.

REMARQUE

Pour éviter que de la poussière ne pénètre dans l'appareil, veillez à refermer le bac universel si vous ne l'utilisez pas.

1. Ouvrez le bac universel.

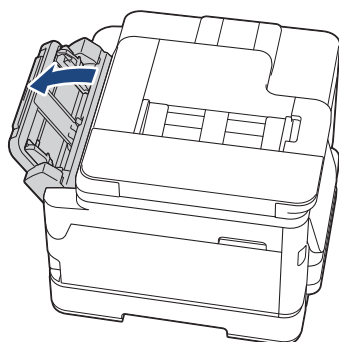

2. Tirez le support papier des deux mains jusqu'à ce qu'il se verrouille en place.

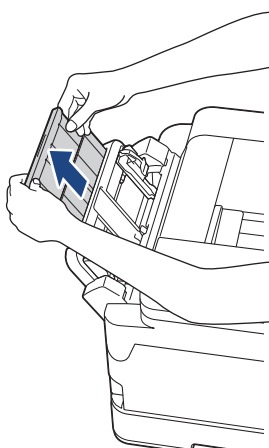

3. Appuyez sans forcer sur les guides-papier du bac universel et faites-les coulisser en fonction de la largeur de papier que vous utilisez.

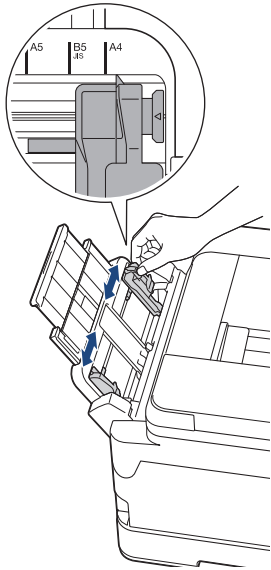

4. Ventilez bien la pile de papier pour éviter les bourrages et les problèmes de chargement.

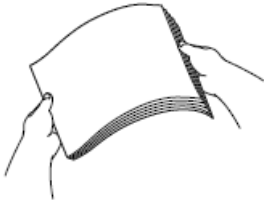

Vérifiez systématiquement que le papier n'est ni gondolé ni plissé.

5. Chargez sans forcer le papier dans le bac universel, face à imprimer **vers le haut**.

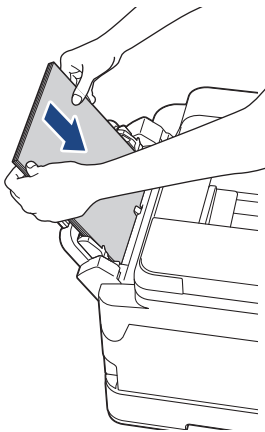

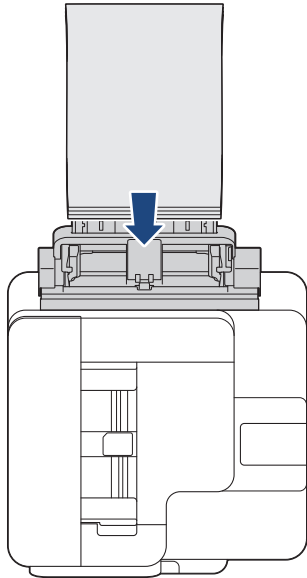

Si vous utilisez des enveloppes, chargez-les face à imprimer **vers le haut** et rabat sur la gauche, comme sur l'illustration.

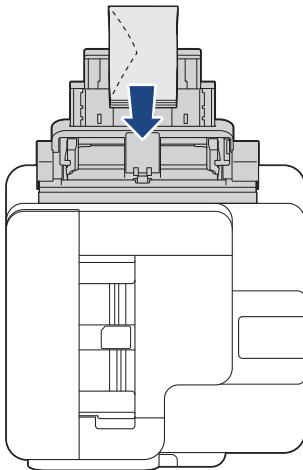

Si vous avez des difficultés à charger le papier dans le bac universel, poussez le levier de déverrouillage (1) vers l'arrière de l'appareil, puis chargez le papier.

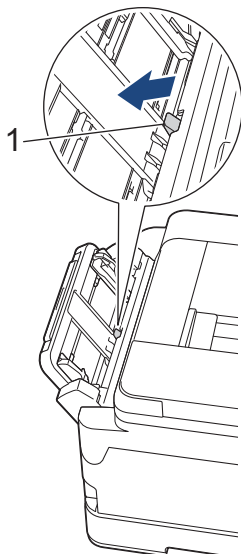

6. À l'aide des deux mains, ajustez avec précaution les guides-papier du bac universel en fonction du papier.

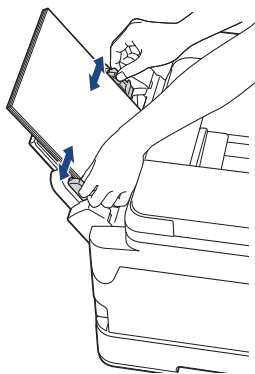

- Ne pressez PAS trop fortement les guides-papier contre le papier. Vous risqueriez de plier et de coincer le papier.
- Placez le papier au centre du bac universel entre les guides-papier. Si le papier n'est pas centré, retirez-le et insérez-le à nouveau au centre.

7. Tirez le support papier (1) vers l'extérieur jusqu'à ce qu'il se verrouille en place, puis déployez le volet du support papier (2).

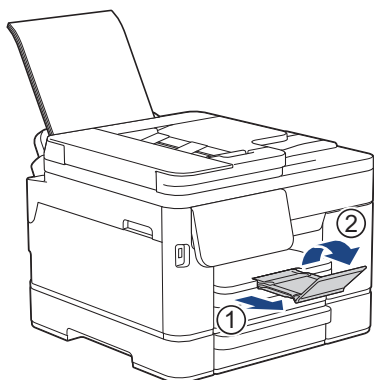

8. Si nécessaire, vous pouvez modifier le réglage de format de papier dans le menu de l'appareil.



Assurez-vous que l'impression est terminée avant de refermer le bac universel.



Information associée

- [Charger du papier dans le bac universel](#)

Rubriques connexes:

- [Choix du support d'impression approprié](#)
-

Chargement de papier long dans le bac universel

Modèles associés: MFC-J5110DW/MFC-J5115DW/MFC-J5117DW

Chargez **une feuille** de papier long à la fois à l'aide du bac universel.

- Utilisez le bac universel pour imprimer sur du papier long (largeur : 88,9 - 215,9 mm / Hauteur : 355,7 - 1200 mm).
- Utilisez du papier long uniquement lors de l'impression depuis votre ordinateur ou à l'aide d'AirPrint. N'utilisez pas de papier long pour la copie ou la télécopie.
- Si le paramètre [Vérifiez papier] est défini sur [Oui] et que vous chargez du papier dans le bac universel, un message s'affiche sur l'écran LCD pour vous inviter à modifier le type et le format de papier.
- Lorsque vous chargez du papier de format différent dans le bac, vous devez modifier le réglage du format de papier sur l'appareil ou sur votre ordinateur.

L'appareil peut alors entraîner automatiquement le papier à partir du bac approprié si la fonction de sélection automatique de bac a été activée dans le pilote d'imprimante (Windows) ou sur l'appareil.

- Si les cartouches d'encre ont atteint la fin de leur durée de vie lorsque vous imprimez sur du papier long, vous pouvez les remplacer par de nouvelles cartouches d'encre de la même couleur et continuer l'impression.

La tonalité de couleur après le remplacement de la cartouche peut être différente.

REMARQUE

Pour éviter que de la poussière ne pénètre dans l'appareil, veuillez à refermer le bac universel si vous ne l'utilisez pas.

1. Ouvrez le bac universel.

IMPORTANT

Pour éviter d'endommager le papier, NE tirez PAS le support papier vers l'extérieur lorsque vous chargez du papier long.

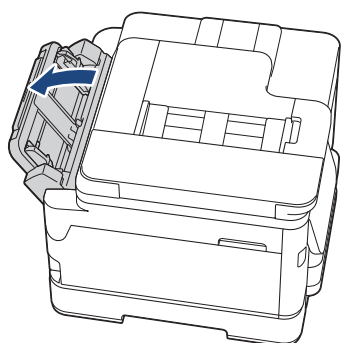

-
2. Appuyez sans forcer sur les guides-papier du bac universel et faites-les coulisser en fonction de la largeur de papier que vous utilisez.

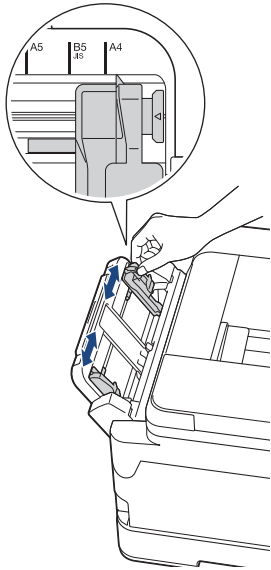

3. Chargez **une seule feuille de papier** dans le bac universel, avec la face à imprimer **vers le haut**. À l'aide des deux mains, poussez une feuille de papier dans le bac universel jusqu'à ce que le bord côté entraînement soit en contact avec les rouleaux d'alimentation du papier.

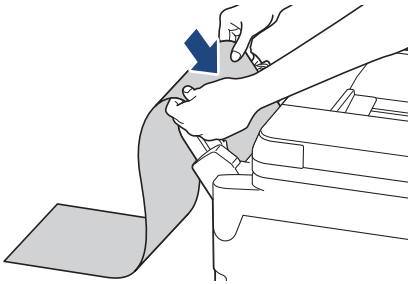

Si vous avez des difficultés à charger le papier dans le bac universel, poussez le levier de déverrouillage (1) vers l'arrière de l'appareil, puis chargez le papier.

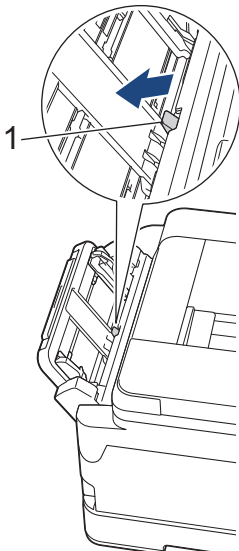

- À l'aide des deux mains, ajustez avec précaution les guides-papier du bac universel en fonction du papier.

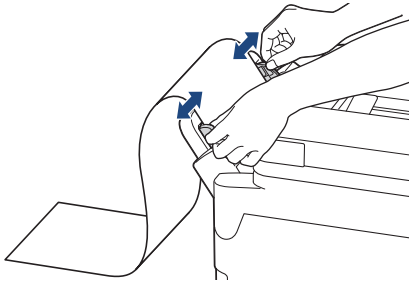

IMPORTANT

NE placez PAS plusieurs feuilles de papier long dans le bac universel. Vous risquez sinon de provoquer un bouchage papier. Si vous imprimez plusieurs pages, n'introduisez la feuille de papier suivante que lorsqu'un message sur l'écran tactile vous indique de le faire.

- Tirez le support papier (1) vers l'extérieur jusqu'à ce qu'il se verrouille en place, puis déployez le volet du support papier (2).

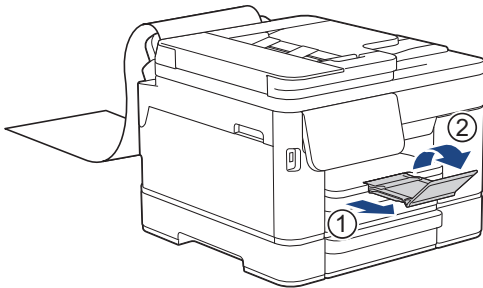

Lorsque vous placez du papier long dans le bac universel, l'appareil maintient la page imprimée après l'impression afin qu'elle ne tombe pas. Une fois l'impression terminée, retirez la page imprimée et appuyez sur [OK].

- Réglez le format de papier sur [Format défini par l'utilisateur] et saisissez la taille réelle à l'aide de l'écran tactile de l'appareil.



Assurez-vous que l'impression est terminée avant de refermer le bac universel.



Information associée

- Charger du papier dans le bac universel

Rubriques connexes:

- Choix du support d'impression approprié
- Imprimer sur du papier long (Windows)

Chargement de papier dans la fente d'alimentation manuelle

Modèles associés: MFC-J5010DW/MFC-J5013DW

Vous pouvez charger des supports d'impression spéciaux dans cette fente, une feuille à la fois.



L'appareil active automatiquement le mode d'alimentation manuelle lorsque vous placez du papier dans la fente d'alimentation manuelle.

1. Ouvrez le couvercle de la fente d'alimentation manuelle.

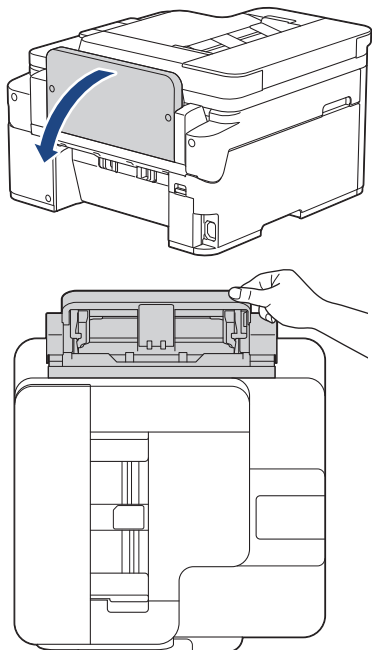

2. Faites coulisser les guides-papier de la fente d'alimentation manuelle en fonction de la largeur de papier que vous utilisez.

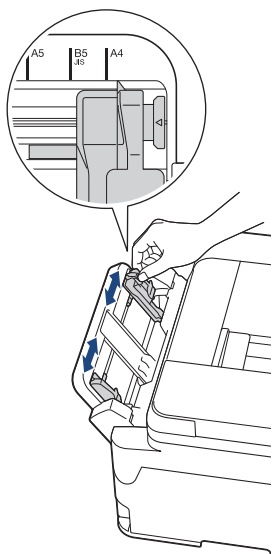

3. Chargez une seule feuille de papier dans la fente d'alimentation manuelle, avec le face à imprimer **vers le haut**.

À l'aide des deux mains, poussez une feuille de papier dans la fente d'alimentation manuelle jusqu'à ce que le bord côté entraînement soit en contact avec les rouleaux d'alimentation du papier. Lâchez le papier lorsque vous sentez que l'appareil l'entraîne. L'écran LCD affiche [Fente d'insertion manuelle prête].

Lisez l'instruction affichée sur l'écran LCD, puis appuyez sur [OK].

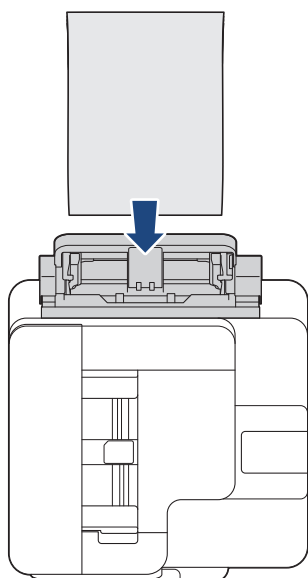
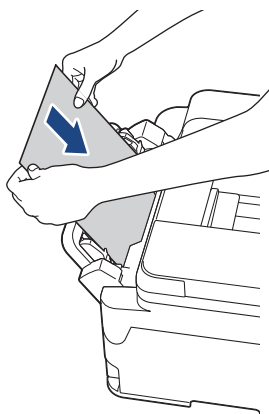

- Si vous utilisez des enveloppes, chargez-les face à imprimer **vers le haut** et rabat sur la gauche, comme sur l'illustration.

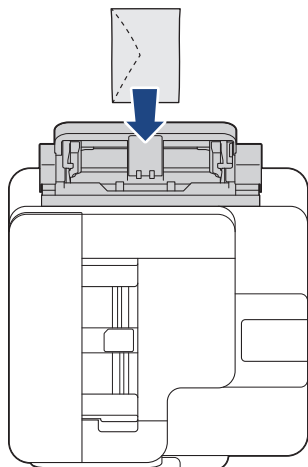

- Lorsque vous alimentez une enveloppe ou une feuille de papier épais, poussez l'enveloppe dans la fente d'alimentation manuelle jusqu'à ce que vous sentiez qu'elle est entraînée par les rouleaux d'alimentation du papier.
-

IMPORTANT

- Ne placez EN AUCUN CAS plusieurs feuilles de papier dans la fente d'alimentation manuelle. Le cas échéant, un bourrage papier risquerait de se produire. Si vous imprimez plusieurs pages, n'introduisez la feuille de papier suivante que lorsqu'un message sur l'écran tactile vous indique de le faire.
- NE chargez PAS de papier dans la fente d'alimentation manuelle lorsque vous imprimez depuis le bac à papier. Le cas échéant, un bourrage papier risquerait de se produire.

4. Tirez le support papier (1) vers l'extérieur jusqu'à ce qu'il se verrouille en place, puis dépliez le volet du support papier (2).

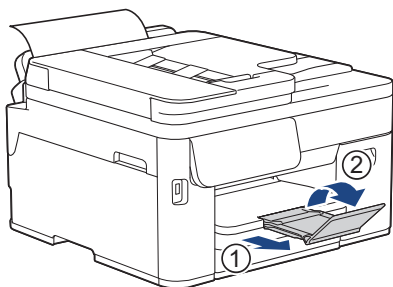

- Si le document ne tient pas sur une feuille, l'écran LCD vous invite à charger une autre feuille de papier. Placez une autre feuille de papier dans la fente d'alimentation manuelle, puis appuyez sur [OK].
- Assurez-vous que l'impression est terminée avant de fermer le couvercle de la fente d'alimentation manuelle.
- L'appareil éjecte le papier inséré dans la fente d'alimentation manuelle pendant l'impression d'une page de test, d'un fax ou d'un rapport.
- L'appareil éjecte le papier inséré dans la fente d'alimentation manuelle pendant le processus de nettoyage de l'appareil. Attendez que l'appareil ait terminé son nettoyage, puis chargez du papier dans la fente d'alimentation manuelle.



Information associée

- [Charger du papier](#)

Rubriques connexes:

- [Choix du support d'impression approprié](#)

Zone non imprimable

La zone non imprimable dépend des réglages dans l'application utilisée. Les chiffres ci-dessous présentent les zones non imprimables sur les feuilles découpées et les enveloppes. L'appareil peut imprimer dans les parties grises des feuilles découpées uniquement lorsque la fonction d'impression Sans bordure est disponible et a été activée.

Feuille découpée

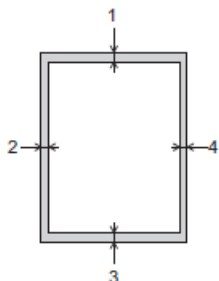

Enveloppe

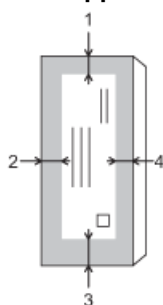

	Haut (1)	Gauche (2)	Bas (3)	Droite (4)
Feuilles	3 mm	3 mm	3 mm ¹	3 mm
Enveloppe	12 mm	3 mm	12 mm	3 mm



La fonction d'impression Sans bordure n'est pas disponible pour les enveloppes et l'impression recto verso.



Information associée

- Charger du papier

¹ (MFC-J5110DW/MFC-J5115DW/MFC-J5117DW) 5 mm en cas d'utilisation de papier long.

Paramètres de papier

- Modifier le format et le type de papier
- Modifier le réglage de contrôle du papier
- Définir un bac par défaut basé sur votre tâche
- Modifier la priorité des bacs à papier

Modifier le format et le type de papier

Configurez les paramètres de format et de type de papier pour le bac à papier.

- Pour obtenir la meilleure qualité d'impression possible, paramétrez l'appareil pour le type de papier que vous utilisez.
- Lorsque vous modifiez le format de papier que vous chargez dans le bac, vous devez modifier le réglage du format de papier en même temps sur l'écran LCD.

>> [MFC-J5010DW/MFC-J5013DW](#)

>> [MFC-J5110DW/MFC-J5115DW/MFC-J5117DW](#)

MFC-J5010DW/MFC-J5013DW

1. Appuyez sur  [Paramètres] > [Tous les param.] > [Param. général].
2. Appuyez sur [Type papier].
3. Appuyez sur ▲ ou sur ▼ pour afficher les options de type de papier, puis appuyez sur l'option souhaitée.
4. Appuyez sur [Format papier].
5. Appuyez sur ▲ ou sur ▼ pour afficher les options de format de papier, puis appuyez sur le format désiré.



Si les instructions de chargement du papier s'affichent sur l'écran LCD, lisez-les, puis appuyez sur [OK].

6. Appuyez sur .



L'appareil éjecte le papier, face imprimée vers le haut, sur le bac à papier qui se trouve à l'avant. Lorsque vous utilisez du papier glacé, retirez immédiatement chaque feuille pour éviter le maculage ou les bourrages papier.

MFC-J5110DW/MFC-J5115DW/MFC-J5117DW

1. Appuyez sur  [Tous les param.] > [Param. général] > [Réglage bac]. Appuyez sur l'option de bac souhaitée.
2. Appuyez sur [Type papier].
3. Appuyez sur l'option de type de papier souhaitée.



- (MFC-J5110DW/MFC-J5115DW) Utilisez uniquement du papier ordinaire dans le bac 2.
- (MFC-J5117DW) Utilisez uniquement du papier ordinaire dans le bac 2 et le bac 3.

4. Appuyez sur [Format papier].
5. Appuyez sur ▲ ou sur ▼ pour afficher les options de format de papier, puis appuyez sur le format désiré.



Si les instructions de chargement du papier s'affichent sur l'écran LCD, lisez-les, puis appuyez sur [OK].

6. Appuyez sur .



L'appareil éjecte le papier, face imprimée vers le haut, sur le bac à papier qui se trouve à l'avant. Lorsque vous utilisez du papier glacé, retirez immédiatement chaque feuille pour éviter le maculage ou les bourrages papier.



Information associée

- [Paramètres de papier](#)

Rubriques connexes:

- Charger des feuilles découpées ou du papier Photo dans le bac à papier n° 1 / bac à papier n° 2 / bac à papier n° 3
 - Charger des enveloppes dans le bac à papier n° 1
 - Supports d'impression acceptables
-

Modifier le réglage de contrôle du papier

Si ce paramètre est défini sur [Oui] et que le bac à papier est retiré de l'appareil ou que vous chargez du papier dans le bac universel, un message s'affiche sur l'écran LCD pour vous permettre de modifier les réglages de type et de format de papier.

Le réglage par défaut est [Oui].

1. Appuyez sur  [Paramètres] > [Tous les param.] > [Param. général].



Si l'appareil affiche le menu [Tous les param.] sur l'écran d'accueil, passez outre le menu [Paramètres].

2. (MFC-J5110DW/MFC-J5115DW/MFC-J5117DW) Appuyez sur [Réglage bac].
3. Appuyez sur ▲ ou sur ▼ pour afficher l'option [Vérif. papier], puis appuyez dessus.
4. Appuyez sur [Oui] ou sur [Désact. (Non)].
5. Appuyez sur .



Information associée

- [Paramètres de papier](#)

Rubriques connexes:

- [Charger des feuilles découpées ou du papier Photo dans le bac à papier n° 1 / bac à papier n° 2 / bac à papier n° 3](#)
- [Charger des enveloppes dans le bac à papier n° 1](#)

Définir un bac par défaut basé sur votre tâche

Modèles associés: MFC-J5110DW/MFC-J5115DW/MFC-J5117DW

Vous pouvez changer le bac par défaut que l'appareil utilise pour chaque mode.

L'appareil charge du papier depuis le bac le plus approprié en utilisant l'ordre de priorité des bacs que vous avez défini.



Certains bacs ne sont pas disponibles, en fonction du modèle que vous utilisez.

1. Appuyez sur  [Paramètres] > [Tous les param.] > [Param. général] > [Réglage bac].



Si l'appareil affiche le menu [Tous les param.] sur l'écran d'accueil, passez outre le menu [Paramètres].

- Pour imprimer en mode Copie, appuyez sur [Copie] > [Sélection bac].
- Pour imprimer les fax reçus, appuyez sur [Fax] > [Sélection bac].
- Pour imprimer des photos, appuyez sur [Réglage bac: Impr. JPEG (Média)] > [Sélection bac].

2. Appuyez sur l'option de bac souhaitée.



[Sél auto de bac] configure votre appareil de manière à alimenter le papier depuis le bac le plus approprié selon le type et le format de papier que vous avez définis.

3. Appuyez sur .



Information associée

- [Paramètres de papier](#)

Modifier la priorité des bacs à papier

Modèles associés: MFC-J5110DW/MFC-J5115DW/MFC-J5117DW

Vous pouvez modifier la priorité par défaut des bacs utilisée par l'appareil pour chaque mode.

Lorsque [Sél auto de bac] est sélectionné dans les paramètres de sélection de bac, l'appareil alimente le papier depuis le bac le plus approprié pour le type et le format du papier, en fonction du réglage de priorité des bacs.

1. Appuyez sur  [Paramètres] > [Tous les param.] > [Param. général] > [Réglage bac].



Si l'appareil affiche le menu [Tous les param.] sur l'écran d'accueil, passez outre le menu [Paramètres].

2. Appuyez sur l'option [Copie], [Fax], [Imprimer] ou [Réglage bac: Impr. JPEG (Média)].
3. Appuyez sur [Priorité bacs].
4. Appuyez sur l'option de votre choix.
5. Appuyez sur .



Information associée

- [Paramètres de papier](#)

Supports d'impression acceptables

La qualité d'impression peut être affectée par le type de papier utilisé dans l'appareil.

Pour obtenir la meilleure qualité d'impression pour les réglages sélectionnés, réglez toujours le type de papier afin qu'il corresponde au papier chargé.

Vous pouvez utiliser du papier ordinaire, du papier jet d'encre (papier couché), du papier glacé, du papier recyclé et des enveloppes.

Nous vous recommandons de tester plusieurs types de papier avant d'en acheter en grandes quantités.

Pour un résultat optimal, nous recommandons d'utiliser du papier Brother.

- Lorsque vous imprimez sur du papier jet d'encre (papier couché) ou du papier glacé, veillez à sélectionner le support d'impression correct dans le pilote d'imprimante ou dans l'application utilisée pour imprimer, ou le réglage Type papier sur l'appareil.
- Lorsque vous imprimez sur du papier photo, chargez une feuille supplémentaire du même papier photo dans le bac à papier.
- Lorsque vous utilisez du papier photo, retirez immédiatement chaque feuille pour éviter le maculage ou les bourrages papier.
- Évitez de toucher la face imprimée du papier immédiatement après son impression, car il se peut qu'elle ne soit pas tout à fait sèche et tache vos doigts.



Information associée

- [Charger du papier](#)
 - [Supports d'impression recommandés](#)
 - [Manipulation et utilisation des supports d'impression](#)
 - [Choix du support d'impression approprié](#)

Rubriques connexes:

- [Modifier le format et le type de papier](#)

Supports d'impression recommandés

Pour obtenir une qualité optimale d'impression, nous recommandons l'utilisation de l'un des papiers Brother répertoriés dans le tableau.

Il est possible que le papier Brother ne soit pas disponible dans tous les pays.

Si le papier Brother n'est pas disponible dans votre pays, nous vous recommandons de tester plusieurs types de papier avant d'en acheter en grandes quantités.

Papier Brother

Type de papier	Article
A4 / Ordinaire	BP60PA
A4 / Photo glacé	BP71GA4
A4 / Jet d'encre (mat)	BP60MA
10 x 15 cm / Photo glacé	BP71GP



Information associée

- [Supports d'impression acceptables](#)

Manipulation et utilisation des supports d'impression

- Conservez le papier dans son emballage d'origine et gardez-le fermé. Conservez le papier à plat et à l'abri de l'humidité, de la lumière directe du soleil et de la chaleur.
- Évitez de toucher le côté brillant (couché) du papier photo.
- Pour certains formats d'enveloppes, vous devez définir des marges dans l'application. Veillez à effectuer d'abord un test d'impression avant d'imprimer un grand nombre d'enveloppes.

IMPORTANT

N'utilisez PAS les types de papier suivants :

- Papier endommagé, gondolé, froissé ou de forme irrégulière

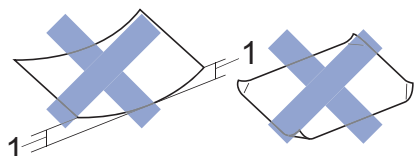

1. Un gondolement de 2 mm ou plus risque de provoquer des bourrages.

- Papier de surface extrêmement brillante ou de texture très épaisse
- Papier impossible à empiler uniformément
- Papier avec surface adhésive

N'utilisez PAS les enveloppes suivantes :

- Enveloppes mal fermées
- Enveloppes avec fenêtres
- Enveloppes embossées (qui comportent une écriture en relief)
- Enveloppes avec fermoirs ou agrafes
- Enveloppes pré-imprimées à l'intérieur
- Sont autocollantes
- Ont un double rabat

Autocollantes Double rabat

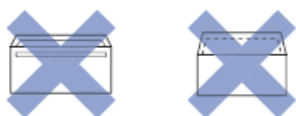

L'épaisseur, le format et la forme du rabat des enveloppes utilisées risquent de créer des problèmes d'entraînement du papier.

✓ Information associée

- [Supports d'impression acceptables](#)

Rubriques connexes:

- [Chargez du papier dans le bac à papier n° 1 / bac à papier n° 2 / bac à papier n° 3](#)

Choix du support d'impression approprié

- Type de papier et format de papier pour chaque opération
- Capacité des bacs à papier

Type de papier et format de papier pour chaque opération

Type de papier	Format du papier		Utilisation				
			Fax	Copie	Impression directe		Imprimante
					Impression JPEG	Impression PDF ¹	
Feuilles	A4	210 x 297 mm	Oui	Oui	Oui	Oui	Oui
	Letter	215,9 x 279,4 mm	Oui	Oui	Oui	Oui	Oui
	Legal	215,9 x 355,6 mm	Oui	Oui	-	Oui	Oui
	Mexico Legal	215,9 x 339,85 mm	Oui	Oui	-	Oui	Oui
	India Legal	215 x 345 mm	Oui	Oui	-	Oui	Oui
	Folio	215,9 x 330,2 mm	Oui	Oui	-	Oui	Oui
	Executive	184,1 x 266,7 mm	-	-	-	-	Oui
	A5	148 x 210 mm	-	Oui	-	Oui	Oui
	A6	105 x 148 mm	-	Oui	-	Oui	Oui
	Papier long	Largeur : 88,9 - 215,9 mm Hauteur : 355,7 - 1200 mm	-	-	-	-	Oui
Cartes	Photo	10 x 15 cm	-	Oui	Oui	-	Oui
	Photo L	9 x 13 cm	-	-	-	-	Oui
	Photo 2L	13 x 18 cm	-	-	Oui	-	Oui
	Fiche	13 x 20 cm	-	-	-	-	Oui
Enveloppes	Enveloppe C5	162 x 229 mm	-	-	-	-	Oui
	Enveloppe DL	110 x 220 mm	-	-	-	-	Oui
	Com-10	104,7 x 241,3 mm	-	-	-	-	Oui
	Monarch	98,4 x 190,5 mm	-	-	-	-	Oui

¹ L'impression PDF est disponible uniquement pour MFC-J5110DW/MFC-J5115DW/MFC-J5117DW.



Information associée

- [Choix du support d'impression approprié](#)

Rubriques connexes:

- [Charger des enveloppes dans le bac à papier n° 1](#)

Capacité des bacs à papier

	Format du papier	Types de papier	Nombre de feuilles	Grammage	Épaisseur
Bac à papier n°1	A4, Letter, Legal, Mexico Legal, India Legal, Folio, Executive, A5, A6, Enveloppes (C5, Com-10, DL, Monarch), Photo (10 x 15 cm), Photo L (9 x 13 cm), Photo 2L (13 x 18 cm), Fiche (13 x 20 cm)	Papier ordinaire, Papier recyclé	250 ¹	64 à 120 g/m ²	0,08 à 0,15 mm
		Papier jet d'encre	20	64 à 200 g/m ²	0,08 à 0,25 mm
		Papier glacé ²	20	Jusqu'à 220 g/m ²	Jusqu'à 0,25 mm
		Carte photo ²	20	Jusqu'à 200 g/m ²	Jusqu'à 0,25 mm
		Fiche	30	Jusqu'à 120 g/m ²	Jusqu'à 0,15 mm
		Enveloppes	10	80 à 95 g/m ²	Jusqu'à 0,52 mm
Bac à papier n°2 (MFC-J5110DW/ MFC-J5115DW/ MFC-J5117DW)	A4, Letter, Legal, Mexico Legal, India Legal, Folio, Executive, A5	Papier ordinaire, Papier recyclé	250 ¹	64 à 120 g/m ²	0,08 à 0,15 mm
Bac à papier n° 3 (MFC-J5117DW)	A4, Letter, Legal, Mexico Legal, India Legal, Folio, Executive	Papier ordinaire, Papier recyclé	250 ¹	64 à 120 g/m ²	0,08 à 0,15 mm
Bac universel ³ (MFC-J5110DW/ MFC-J5115DW/ MFC-J5117DW)	A4, Letter, Legal, Mexico Legal, India Legal, Folio, Executive, A5, A6, Enveloppes (C5, Com-10, DL, Monarch), Photo (10 x 15 cm), Photo L (9 x 13 cm), Photo 2L (13 x 18 cm), Fiche (13 x 20 cm)	Papier ordinaire, Papier recyclé	100 ¹	64 à 120 g/m ²	0,08 à 0,15 mm
		Papier jet d'encre	20 (jusqu'au format A4/ Letter) 5 (supérieur au format A4/Letter)	64 à 200 g/m ²	0,08 à 0,25 mm
		Papier glacé, Carte photo ²	20 (jusqu'au format A4/ Letter) 5 (supérieur au format A4/Letter)	Jusqu'à 220 g/m ²	Jusqu'à 0,3 mm
		Fiche	50	Jusqu'à 120 g/m ²	Jusqu'à 0,15 mm
		Enveloppes	20 (jusqu'au format A4/ Letter)	80 à 95 g/m ²	Jusqu'à 0,52 mm
	Papier long (largeur : 88,9 - 215,9 mm / hauteur 355,7 - 1200 mm)	Papier ordinaire, papier recyclé, papier jet d'encre, papier glacé	1	64 à 220 g/m ²	0,08 à 0,25 mm
Fente d'alimentation manuelle (MFC-J5010DW/ MFC-J5013DW)	A4, Letter, Legal, Mexico Legal, India Legal, Folio, Executive, A5, A6, Enveloppes (C5, Com-10, DL, Monarch), Photo (10 x 15 cm), Photo L (9 x 13 cm), Photo 2L (13 x 18 cm), Fiche (13 x 20 cm)	Papier ordinaire, Papier recyclé	1	64 à 120 g/m ²	0,08 à 0,15 mm
		Papier jet d'encre	1	64 à 200 g/m ²	0,08 à 0,25 mm
		Papier glacé ²	1	Jusqu'à 220 g/m ²	Jusqu'à 0,25 mm

	Format du papier	Types de papier	Nombre de feuilles	Grammage	Épaisseur
		Carte photo ²	1	Jusqu'à 200 g/m ²	Jusqu'à 0,25 mm
		Fiche	1	Jusqu'à 120 g/m ²	Jusqu'à 0,15 mm
		Enveloppes	1	80 à 95 g/m ²	Jusqu'à 0,52 mm

¹ Lorsque vous utilisez du papier ordinaire 80 g/m²

² Le papier BP71 260 g/m² est spécialement conçu pour les appareils jet d'encre Brother.

³ Nous vous recommandons d'utiliser le bac universel pour le papier glacé.



Information associée

- Choix du support d'impression approprié

Chargement de documents

- [Charger des documents dans le chargeur automatique de documents \(ADF\)](#)
- [Charger des documents sur la vitre du scanner](#)
- [Zone non numérisable](#)

Charger des documents dans le chargeur automatique de documents (ADF)

Le chargeur automatique de documents peut contenir plusieurs pages et charge chaque feuille individuellement.

- NE tirez PAS sur le document pendant son chargement.
- N'utilisez PAS de papier gondolé, froissé, plié, déchiré ou comportant des agrafes, des trombones, de la colle ou du ruban adhésif.
- N'utilisez PAS de carton, de papier journal ni de tissu.
- Avant d'utiliser du papier comportant du liquide correcteur ou de l'encre, assurez-vous qu'il est complètement sec.

Utilisez du papier correspondant aux formats et grammages indiqués dans le tableau. Ventilez toujours les pages avant de les placer dans le chargeur automatique de documents.

Format et grammage des documents

Longueur ¹ :	148 à 355,6 mm
Largeur :	105 à 215,9 mm
Grammage :	64 à 105 g/m ²

¹ Jusqu'à 900 mm en cas d'utilisation de la fonction Papier long.

1. Dépliez le volet du support de sortie de document du chargeur automatique de documents.

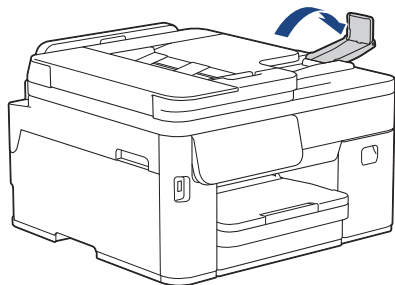

IMPORTANT

Pour éviter d'endommager le papier, NE PAS déplier le volet du support de sortie de document du chargeur automatique de documents lorsque vous chargez du papier long dans le chargeur automatique de documents.

2. Ventilez bien les pages.
3. Ajustez les guide-papier (1) en fonction du format du papier.

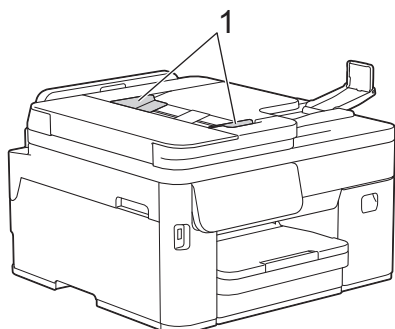

4. Placez votre document, **face imprimée vers le haut et bord supérieur en premier**, dans le chargeur automatique de documents, comme montré sur l'illustration, jusqu'à ce que vous sentiez que le document touche les rouleaux d'alimentation.

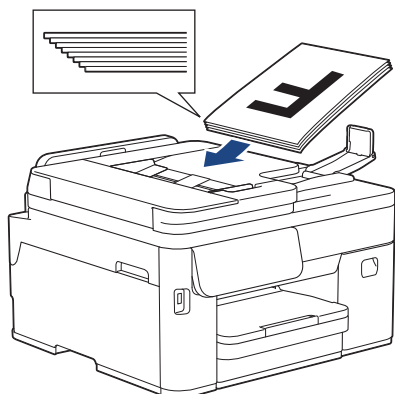

Si vous avez chargé un document de petite taille et que vous ne parvenez pas à le retirer, soulevez le support du chargeur automatique de documents (1) puis retirez le document.

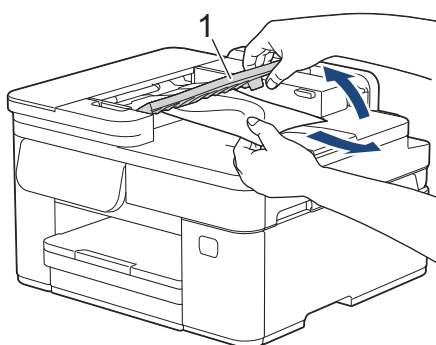

IMPORTANT

Ne laissez PAS de documents sur la vitre du scanner. Sinon, les documents pourraient se coincer dans le chargeur automatique de documents.



Information associée

- [Chargement de documents](#)

Rubriques connexes:

- [Copier un document](#)

Charger des documents sur la vitre du scanner

Utilisez la vitre du scanner pour faxer, copier ou numériser les pages une à une.

Formats de document pris en charge

Longueur :	Jusqu'à 297 mm
Largeur :	Jusqu'à 215,9 mm
Poids :	Jusqu'à 2 kg



Pour que vous puissiez utiliser la vitre du scanner, le chargeur automatique de documents doit être vide.

1. Soulevez le capot document.
2. Placez le document, **face imprimée vers le bas**, dans le coin supérieur gauche de la vitre du scanner, comme illustré.

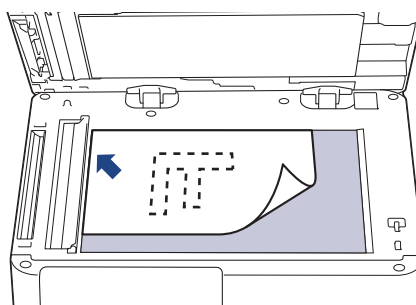
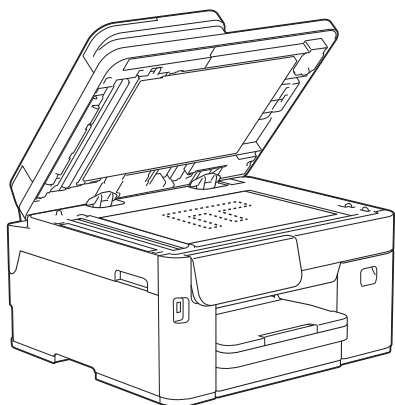

3. Fermez le capot document.

IMPORTANT

Si vous numérisez un livre ou un document épais, NE fermez PAS avec force le capot document et n'appuyez pas dessus.



Information associée

- [Chargement de documents](#)

Rubriques connexes:

- [Copier un document](#)

Zone non numérisable

La zone non numérisable d'une page dépend des réglages dans l'application que vous utilisez. Les zones non numérisables standard sont illustrées dans les figures ci-dessous.

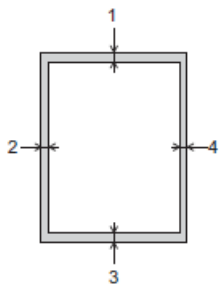

Utilisation	Format des documents	Haut (1) Bas (3)	Gauche (2) Droite (4)
Fax	A4	3 mm	3 mm ¹
	Letter		4 mm
	Legal		
Copie	Tous les formats de papier	3 mm	3 mm
Numérisation		1 mm	1 mm

¹ La zone non numérisable est de 1 mm lorsque vous utilisez le chargeur.



Information associée

- [Chargement de documents](#)

Imprimer

- [Imprimer à partir de l'ordinateur \(Windows\)](#)
- [Imprimer à partir de l'ordinateur \(Mac\)](#)
- [Imprimer à l'aide de Brother iPrint&Scan \(Windows/Mac\)](#)
- [Imprimer des données directement depuis une mémoire flash USB](#)
- [Imprimer une pièce jointe à un e-mail](#)
- [Universal Print](#)
- [Annuler un travail d'impression](#)

Imprimer à partir de l'ordinateur (Windows)

- [Imprimer une photo \(Windows\)](#)
- [Imprimer un document \(Windows\)](#)
- [Imprimer plus d'une page sur une même feuille de papier \(N en 1\) \(Windows\)](#)
- [Imprimer sous forme de poster \(Windows\)](#)
- [Imprimer automatiquement sur les deux faces du papier \(impression recto verso automatique\) \(Windows\)](#)
- [Imprimer automatiquement sous forme de livret \(Windows\)](#)
- [Impression sécurisée \(Windows\)](#)
- [Imprimer un document couleur en échelle de gris \(Windows\)](#)
- [Imprimer sur du papier long \(Windows\)](#)
- [Imprimer sur une enveloppe \(Windows\)](#)
- [Utiliser un profil d'impression prédéfini \(Windows\)](#)
- [Modifier les paramètres d'impression par défaut \(Windows\)](#)
- [Paramètres du pilote d'imprimante \(Windows\)](#)

Imprimer une photo (Windows)



- Vérifiez que vous avez chargé le bon support dans le bac à papier.
- Pour un résultat optimal, nous recommandons d'utiliser du papier Brother.
- Lorsque vous imprimez sur du papier photo, chargez une feuille supplémentaire du même papier photo dans le bac à papier.

1. Sélectionnez la commande d'impression dans votre application.
2. Sélectionnez le nom de votre modèle, puis cliquez sur le bouton des préférences ou des propriétés de l'imprimante.

La fenêtre du pilote d'imprimante s'affiche.

3. Cliquez sur l'onglet **Elémentaire**.
4. Cliquez sur la liste déroulante **Type de support**, puis sélectionnez le type de papier que vous utilisez.

IMPORTANT

Pour bénéficier de la qualité d'impression optimale pour les réglages que vous avez sélectionnés, réglez toujours l'option **Type de support** en fonction du type de papier chargé.

5. Cliquez sur la liste déroulante **Format papier**, puis sélectionnez votre format de papier.
6. Si nécessaire, cochez la case **Mode sans bordure**.
7. Pour **Couleur / Echelle de gris**, sélectionnez **Couleur**.
8. Dans le champ **Orientation**, sélectionnez l'option **Portrait** ou **Paysage** pour définir l'orientation de l'impression.



Si votre application fournit un paramètre similaire, nous vous recommandons de définir l'orientation de l'impression à l'aide de l'application.

9. Saisissez le nombre de copies souhaitées (de 1 à 999) dans le champ **Copies**.
10. Changez les autres paramètres de l'imprimante si nécessaire.
11. Cliquez sur **OK**.
12. Terminez l'opération d'impression.



Information associée

- [Imprimer à partir de l'ordinateur \(Windows\)](#)

Rubriques connexes:

- [Paramètres du pilote d'imprimante \(Windows\)](#)
- [Paramètres de papier](#)
- [Modifier les paramètres d'impression par défaut \(Windows\)](#)

Imprimer un document (Windows)

- Assurez-vous d'avoir chargé le format de papier adéquat dans le bac à papier.
- Lorsque vous modifiez les paramètres d'impression d'une application, ces modifications ne s'appliquent qu'aux documents imprimés au moyen de cette application. Pour modifier les paramètres d'impression pour toutes les applications Windows, vous devez définir les propriétés du pilote d'imprimante.
Plus d'informations ►► *Information associée: Modifier les paramètres d'impression par défaut (Windows)*



L'impression recto verso peut être définie par défaut selon votre modèle. En cas d'impression recto, désactivez les paramètres de l'impression recto verso dans les options du pilote d'imprimante.

1. Sélectionnez la commande d'impression dans votre application.
2. Sélectionnez le nom de votre modèle, puis cliquez sur le bouton des préférences ou des propriétés de l'imprimante.
La fenêtre du pilote d'imprimante s'affiche.
3. Cliquez sur l'onglet **Elémentaire**.
4. Cliquez sur la liste déroulante **Type de support**, puis sélectionnez le type de papier que vous utilisez.

IMPORTANT

Pour bénéficier de la qualité d'impression optimale pour les réglages que vous avez sélectionnés, réglez toujours l'option **Type de support** en fonction du type de papier chargé.

5. Cliquez sur la liste déroulante **Format papier**, puis sélectionnez votre format de papier.
6. Pour **Couleur / Echelle de gris**, sélectionnez l'option **Couleur** ou **Echelle de gris**.
7. Dans le champ **Orientation**, sélectionnez l'option **Portrait** ou **Paysage** pour définir l'orientation de l'impression.



Si votre application fournit un paramètre similaire, nous vous recommandons de définir l'orientation de l'impression à l'aide de l'application.

8. Saisissez le nombre de copies souhaitées (de 1 à 999) dans le champ **Copies**.
9. Pour imprimer plusieurs pages sur une seule feuille ou imprimer une page d'un document sur plusieurs feuilles, cliquez sur la liste déroulante **Imp. multi-pages** et sélectionnez vos options.
10. Cliquez sur la liste déroulante **Recto verso/Livret**, puis sélectionnez l'option souhaitée.
11. (MFC-J5110DW/MFC-J5115DW/MFC-J5117DW) Cliquez sur la liste déroulante **Alimentation**, puis sélectionnez la source de papier.



- Vous pouvez également définir le format et le type de papier pour chaque bac à l'aide du panneau de commande de l'appareil.
- Vous pouvez également définir la priorité de chaque bac à l'aide du panneau de commande de l'appareil.

Plus d'informations ►► *Information associée: Paramètres de papier*

12. Changez les autres paramètres de l'imprimante si nécessaire.
13. Cliquez sur **OK**.
14. Terminez l'opération d'impression.



Information associée

- [Imprimer à partir de l'ordinateur \(Windows\)](#)

Rubriques connexes:

- [Paramètres du pilote d'imprimante \(Windows\)](#)
 - [Paramètres de papier](#)
 - [Modifier les paramètres d'impression par défaut \(Windows\)](#)
-

Imprimer plus d'une page sur une même feuille de papier (N en 1) (Windows)



L'impression recto verso peut être définie par défaut selon votre modèle. En cas d'impression recto, désactivez les paramètres de l'impression recto verso dans les options du pilote d'imprimante.

1. Sélectionnez la commande d'impression dans votre application.
2. Sélectionnez le nom de votre modèle, puis cliquez sur le bouton des préférences ou des propriétés de l'imprimante.
La fenêtre du pilote d'imprimante s'affiche.
3. Cliquez sur l'onglet **Elémentaire**.
4. Dans le champ **Orientation**, sélectionnez l'option **Portrait** ou **Paysage** pour définir l'orientation de l'impression.



Si votre application fournit un paramètre similaire, nous vous recommandons de définir l'orientation de l'impression à l'aide de l'application.

5. Cliquez sur la liste déroulante **Imp. multi-pages** et sélectionnez l'option **2 en 1**, **4 en 1**, **9 en 1** ou **16 en 1**.
6. Cliquez sur la liste déroulante **Ordre des pages**, puis sélectionnez l'ordre des pages.
7. Cliquez sur la liste déroulante **Bordure**, puis sélectionnez le type de bordure.
8. Changez les autres paramètres de l'imprimante si nécessaire.
9. Cliquez sur **OK**.
10. Terminez l'opération d'impression.



Information associée

- [Imprimer à partir de l'ordinateur \(Windows\)](#)

Rubriques connexes:

- [Paramètres du pilote d'imprimante \(Windows\)](#)

Imprimer sous forme de poster (Windows)

Agrandissez votre format d'impression et imprimez le document en mode Affiche.

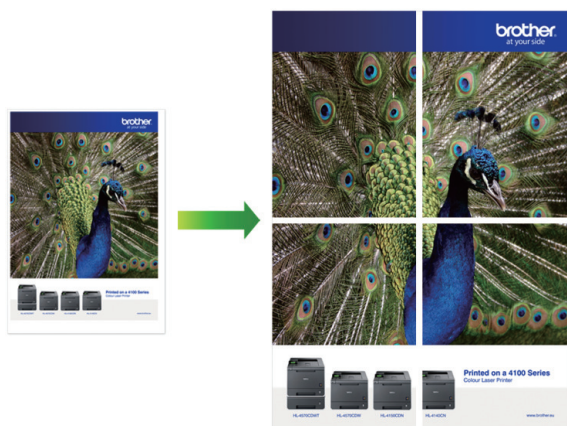

1. Sélectionnez la commande d'impression dans votre application.
2. Sélectionnez le nom de votre modèle, puis cliquez sur le bouton des préférences ou des propriétés de l'imprimante.
La fenêtre du pilote d'imprimante s'affiche.
3. Cliquez sur l'onglet **Elémentaire**.
4. Cliquez sur la liste déroulante **Imp. multi-pages** et sélectionnez l'option **1 page sur 2x2 feuilles** ou **1 page sur 3x3 feuilles**.
5. Changez les autres paramètres de l'imprimante si nécessaire.
6. Cliquez sur **OK**.
7. Terminez l'opération d'impression.



Information associée

- [Imprimer à partir de l'ordinateur \(Windows\)](#)

Rubriques connexes:

- [Paramètres du pilote d'imprimante \(Windows\)](#)

Imprimer automatiquement sur les deux faces du papier (impression recto verso automatique) (Windows)



- Vérifiez que le couvercle d'élimination du boudage est fermé correctement.
- Si le papier est gondolé, aplatissez-le et remettez-le dans le bac à papier.
- Utilisez du papier ordinaire. N'utilisez PAS de papier de qualité supérieure.
- Si le papier est fin, il risque de gondoler.

1. Sélectionnez la commande d'impression dans votre application.
2. Sélectionnez le nom de votre modèle, puis cliquez sur le bouton des préférences ou des propriétés de l'imprimante.

La fenêtre du pilote d'imprimante s'affiche.

3. Cliquez sur l'onglet **Elémentaire**.
4. Dans le champ **Orientation**, sélectionnez l'option **Portrait** ou **Paysage** pour définir l'orientation de l'impression.



Si votre application fournit un paramètre similaire, nous vous recommandons de définir l'orientation de l'impression à l'aide de l'application.

5. Cliquez sur la liste déroulante **Recto verso/Livret**, puis sélectionnez **Recto verso**.
6. Cliquez sur le bouton **Paramètres recto verso**.
7. Sélectionnez une des options proposées dans le menu **Type de recto verso**.

Lorsque l'option recto-verso est sélectionnée, vous avez le choix entre quatre types de reliure recto-verso pour chaque orientation :

Option pour Portrait	Description
Bord long (gauche)	
Bord long (droite)	

Option pour Portrait	Description
----------------------	-------------

Bord court (haut)

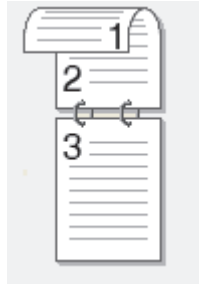

Bord court (bas)

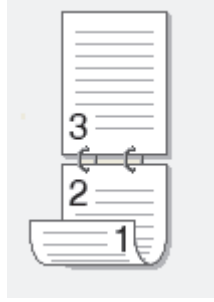

Option pour Paysage	Description
---------------------	-------------

Bord long (haut)

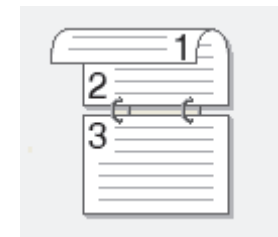

Bord long (bas)

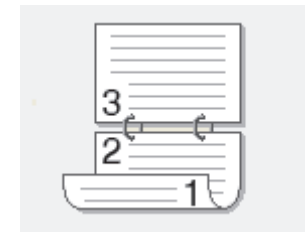

Bord court (droite)

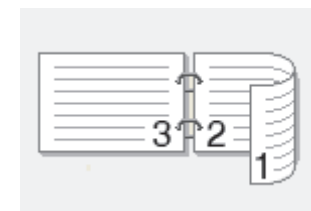

Bord court (gauche)

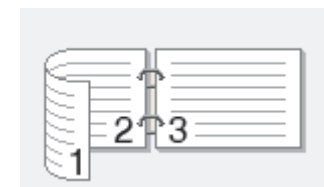

- Sélectionnez la case **Marge de reliure** si vous voulez spécifier le décalage pour la reliure en pouces ou en millimètres.
- Cliquez sur **OK** pour revenir à la fenêtre du pilote d'imprimante.
- Changez les autres paramètres de l'imprimante si nécessaire.



La fonction Sans bordure n'est pas disponible lorsque cette option est utilisée.

- Cliquez sur **OK**.

12. Terminez l'opération d'impression.



Information associée

- [Imprimer à partir de l'ordinateur \(Windows\)](#)

Rubriques connexes:

- [Imprimer automatiquement sous forme de livret \(Windows\)](#)
 - [Paramètres du pilote d'imprimante \(Windows\)](#)
-

Imprimer automatiquement sous forme de livret (Windows)

Utilisez cette option pour imprimer un document au format livret avec l'impression recto verso. Les pages du document sont classées en fonction de leur numérotation, ce qui permet de les plier directement en leur centre sans avoir à en changer l'ordre.



- Vérifiez que le couvercle d'élimination du bourrage est fermé correctement.
- Si le papier est gondolé, aplatissez-le et remettez-le dans le bac à papier.
- Utilisez du papier ordinaire. N'utilisez PAS de papier de qualité supérieure.
- Si le papier est fin, il risque de gondoler.

1. Sélectionnez la commande d'impression dans votre application.
2. Sélectionnez le nom de votre modèle, puis cliquez sur le bouton des préférences ou des propriétés de l'imprimante.
La fenêtre du pilote d'imprimante s'affiche.
3. Cliquez sur l'onglet **Elémentaire**.
4. Dans le champ **Orientation**, sélectionnez l'option **Portrait** ou **Paysage** pour définir l'orientation de l'impression.



Si votre application fournit un paramètre similaire, nous vous recommandons de définir l'orientation de l'impression à l'aide de l'application.

5. Cliquez sur la liste déroulante **Recto verso/Livret**, puis sélectionnez l'option **Livret**.
6. Cliquez sur le bouton **Paramètres recto verso**.
7. Sélectionnez une des options proposées dans le menu **Type de recto verso**.

Deux types de sens de reliure en recto verso sont disponibles pour chaque orientation :

Option pour Portrait	Description
Reliure gauche	
Reliure droite	

Option pour Paysage	Description
---------------------	-------------

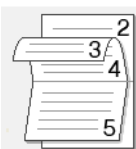

Reliure en haut

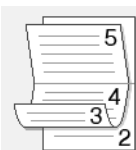

Reliure en bas



8. Sélectionnez une des options dans le menu **Méthode d'impression de livret**.

Option	Description
Toutes les pages ensemble	Chaque page est imprimée au format livret (quatre pages sur chaque feuille de papier, deux pages par face). Pliez votre impression en son milieu pour créer le livret. 
Diviser en jeux	Cette option imprime l'intégralité du livret en plusieurs petits lots distincts. Il est toujours possible de plier le document au centre des lots sans avoir à changer l'ordre des pages. Vous pouvez spécifier le nombre de feuilles dans chaque petit lot (de 1 à 15). Cette option est utile lors du pliage d'un livret imprimé comportant de nombreuses pages. 

9. Sélectionnez la case **Marge de reliure** si vous voulez spécifier le décalage pour la reliure en pouces ou en millimètres.
10. Cliquez sur **OK** pour revenir à la fenêtre du pilote d'imprimante.
11. Changez les autres paramètres de l'imprimante si nécessaire.



La fonction Sans bordure n'est pas disponible lorsque vous utilisez cette option.

12. Cliquez sur **OK**.
13. Terminez l'opération d'impression.



Information associée

- [Imprimer à partir de l'ordinateur \(Windows\)](#)

Rubriques connexes:

- [Imprimer automatiquement sur les deux faces du papier \(impression recto verso automatique\) \(Windows\)](#)
- [Paramètres du pilote d'imprimante \(Windows\)](#)

Impression sécurisée (Windows)

Modèles associés: MFC-J5110DW/MFC-J5115DW/MFC-J5117DW

La fonction d'impression sécurisée empêche l'impression de documents confidentiels ou sensibles tant que vous ne saisissez pas un mot de passe sur le panneau de commande de l'appareil.

Les données sécurisées sont effacées de l'appareil dès que vous l'éteignez.

1. Sélectionnez la commande d'impression dans votre application.
2. Sélectionnez le nom de votre modèle, puis cliquez sur le bouton des préférences ou des propriétés de l'imprimante.
La fenêtre du pilote d'imprimante s'affiche.
3. Cliquez sur l'onglet **Avancé**.
4. Cliquez sur le bouton **Paramètres** dans le champ **Impression sécurisée**.
5. Cochez la case **Impression sécurisée**.
6. Saisissez votre mot de passe à quatre chiffres dans la zone **Mot de passe**.
7. Entrez le nom de l'utilisateur et le nom du travail dans les champs **Nom d'utilisateur** et **Nom de la tâche**, si nécessaire.
8. Cliquez sur **OK** pour fermer la fenêtre **Paramètres d'impression sécurisée**.
9. Cliquez sur **OK**.
10. Terminez l'opération d'impression.
11. Sur le panneau de commande de l'appareil, glissez le doigt vers la gauche ou vers la droite ou appuyez sur ◀ ou sur ▶ pour afficher l'option [Impression sécurisée], puis appuyez dessus.
12. Appuyez sur ▲ ou sur ▼ pour afficher les noms des utilisateurs, puis appuyez sur votre nom d'utilisateur.
13. Saisissez votre mot de passe à quatre chiffres, puis appuyez sur [OK].
14. Appuyez sur ▲ ou sur ▼ pour afficher le travail d'impression, puis appuyez dessus.
15. Saisissez le nombre de copies souhaitées.
16. Appuyez sur [Marche].
L'appareil imprime les données.

Les données sécurisées seront effacées de la mémoire de l'appareil après l'impression.



Information associée

- [Imprimer à partir de l'ordinateur \(Windows\)](#)

Imprimer un document couleur en échelle de gris (Windows)

Le mode Echelle de gris permet d'imprimer plus rapidement que le mode Couleur. Si votre document contient de la couleur, sélectionner le mode Echelle de gris imprime votre document en 256 niveaux d'échelle de gris.



1. Sélectionnez la commande d'impression dans votre application.
2. Sélectionnez le nom de votre modèle, puis cliquez sur le bouton des préférences ou des propriétés de l'imprimante.
La fenêtre du pilote d'imprimante s'affiche.
3. Cliquez sur l'onglet **Elémentaire**.
4. Pour **Couleur / Echelle de gris**, sélectionnez **Echelle de gris**.
5. Changez les autres paramètres de l'imprimante si nécessaire.
6. Cliquez sur **OK**.
7. Terminez l'opération d'impression.



Information associée

- [Imprimer à partir de l'ordinateur \(Windows\)](#)

Imprimer sur du papier long (Windows)

Modèles associés: MFC-J5110DW/MFC-J5115DW/MFC-J5117DW

Assurez-vous d'avoir chargé **une seule feuille** de papier long (largeur : 88,9 - 215,9 mm / hauteur : 355,7 - 1200 mm) dans le bac universel.

1. Sélectionnez la commande d'impression dans votre application.
2. Sélectionnez le nom de votre modèle, puis cliquez sur le bouton des préférences ou des propriétés de l'imprimante.
La fenêtre du pilote d'imprimante s'affiche.
3. Cliquez sur l'onglet **Elémentaire**.
4. Cliquez sur la liste déroulante **Type de support**, puis sélectionnez le type de papier que vous utilisez.

IMPORTANT

Pour bénéficier de la qualité d'impression optimale pour les réglages que vous avez sélectionnés, réglez toujours l'option **Type de support** en fonction du type de papier chargé.

5. Cliquez sur la liste déroulante **Format papier** et sélectionnez **Définie par l'utilisateur...** Saisissez la largeur, la hauteur et d'autres informations dans la fenêtre **Taille définie par l'utilisateur**, puis cliquez sur **OK**.
6. Pour **Couleur / Echelle de gris**, sélectionnez l'option **Couleur** ou **Echelle de gris**.
7. Dans le champ **Orientation**, sélectionnez l'option **Portrait** ou **Paysage** pour définir l'orientation de l'impression.



Si votre application fournit un paramètre similaire, nous vous recommandons de définir l'orientation de l'impression à l'aide de l'application.

8. Saisissez le nombre de copies souhaitées (de 1 à 999) dans le champ **Copies**.
9. Changez les autres paramètres de l'imprimante si nécessaire.
10. Cliquez sur **OK**.
11. Terminez l'opération d'impression.

IMPORTANT

Si les cartouches d'encre ont atteint la fin de leur durée de vie lorsque vous imprimez sur du papier long, vous pouvez les remplacer par de nouvelles cartouches d'encre de la même couleur et continuer l'impression.

La tonalité de couleur après le remplacement de la cartouche peut être différente.



Information associée

- [Imprimer à partir de l'ordinateur \(Windows\)](#)

Rubriques connexes:

- [Chargement de papier long dans le bac universel](#)

Imprimer sur une enveloppe (Windows)

- Vérifiez que vous avez chargé les enveloppes correctes dans le bac à papier. Pour plus d'informations sur la procédure à suivre pour charger des enveloppes, >> *Information associée*
- Lorsque vous créez un document à imprimer sur des enveloppes, réglez le format du document à l'avance dans votre application.

1. Sélectionnez la commande d'impression dans votre application.
2. Sélectionnez le nom de votre modèle, puis cliquez sur le bouton des préférences ou des propriétés de l'imprimante.
La fenêtre du pilote d'imprimante s'affiche.
3. Cliquez sur l'onglet **Elémentaire**.
4. Cliquez sur la liste déroulante **Type de support**, puis sélectionnez le type de papier que vous utilisez.
5. Cliquez sur la liste déroulante **Format papier**, puis sélectionnez votre format d'enveloppe.
6. Pour **Couleur / Echelle de gris**, sélectionnez l'option **Couleur** ou **Echelle de gris**.
7. Dans le champ **Orientation**, sélectionnez l'option **Portrait** ou **Paysage** pour définir l'orientation de l'impression.



Si votre application fournit un paramètre similaire, nous vous recommandons de définir l'orientation de l'impression à l'aide de l'application.

8. Saisissez le nombre de copies souhaitées (de 1 à 999) dans le champ **Copies**.
9. Changez les autres paramètres de l'imprimante si nécessaire.
10. Cliquez sur **OK**.
11. Terminez l'opération d'impression.



Information associée

- [Imprimer à partir de l'ordinateur \(Windows\)](#)

Rubriques connexes:

- [Charger des enveloppes dans le bac à papier n° 1](#)
- [Chargement de papier dans la fente d'alimentation manuelle](#)

Utiliser un profil d'impression prédéfini (Windows)

Les **Profils d'impression** sont des préréglages permettant d'accéder rapidement à des configurations d'impression fréquemment utilisées.

1. Sélectionnez la commande d'impression dans votre application.
2. Sélectionnez le nom de votre modèle, puis cliquez sur le bouton des préférences ou des propriétés de l'imprimante.

La fenêtre du pilote d'imprimante s'affiche.

3. Cliquez sur l'onglet **Profils d'impression**.

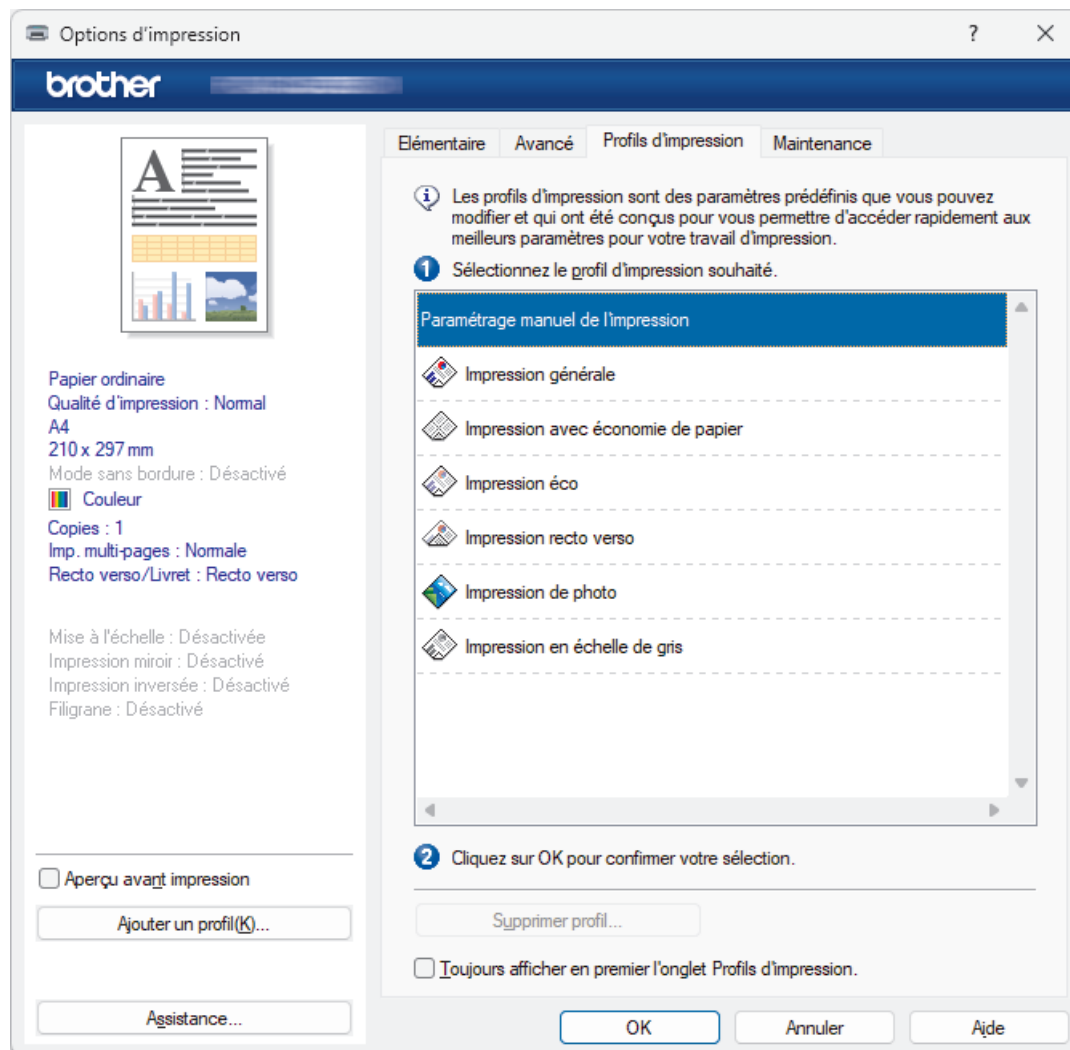

4. Choisissez votre profil dans la liste des profils d'impression.

Les paramètres du profil apparaissent dans la partie gauche de la fenêtre du pilote d'imprimante.

5. Effectuez l'une des actions suivantes :

- Si les paramètres conviennent pour votre travail d'impression, cliquez sur **OK**.
- Pour modifier les paramètres, revenez à l'onglet **Elémentaire** ou **Avancé**, modifiez les paramètres, puis cliquez sur **OK**.



Pour afficher l'onglet **Profils d'impression** dans la fenêtre lors de votre prochaine impression, cochez la case **Toujours afficher en premier l'onglet Profils d'impression**.



Information associée



- [Imprimer à partir de l'ordinateur \(Windows\)](#)

Rubriques connexes:

- [Paramètres du pilote d'imprimante \(Windows\)](#)
-

Modifier les paramètres d'impression par défaut (Windows)

Lorsque vous modifiez les paramètres d'impression d'une application, ces modifications ne s'appliquent qu'aux documents imprimés au moyen de cette application. Pour modifier les paramètres d'impression pour toutes les applications Windows, vous devez définir les propriétés du pilote d'imprimante.

1. Maintenez la touche  enfoncée et appuyez sur la touche  du clavier de l'ordinateur pour lancer **Exécuter**.
2. Saisissez "**control printers**" dans le champ **Ouvrir** : et cliquez sur **OK**.

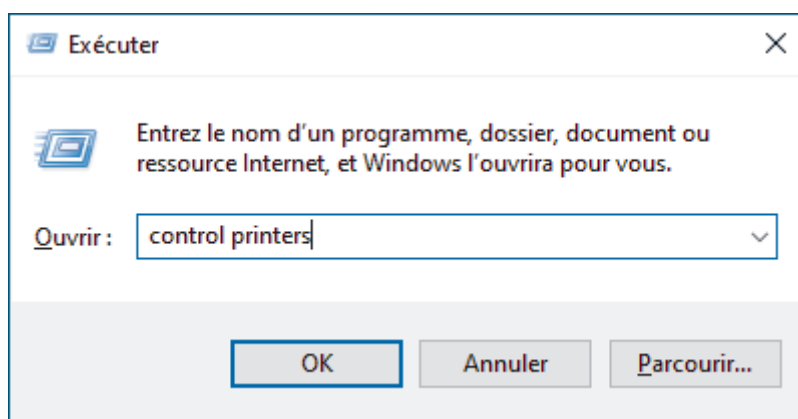

La fenêtre **Périphériques et imprimantes** s'affiche.



Si la fenêtre **Périphériques et imprimantes** ne s'affiche pas, cliquez sur **Périphériques > Autres périphériques et paramètres d'imprimante** .

3. Cliquez avec le bouton droit sur l'icône du modèle, puis sélectionnez **Propriétés de l'imprimante**. (Si les options de pilote d'imprimante s'affichent, sélectionnez votre pilote d'imprimante.)
La boîte de dialogue des propriétés de l'imprimante s'affiche.
4. Cliquez sur l'onglet **Général**, puis cliquez sur le bouton **Options d'impression** ou **Préférences...**
La boîte de dialogue du pilote d'imprimante s'affiche.
5. Sélectionnez les réglages d'impression que vous souhaitez utiliser comme paramètres par défaut pour tous vos programmes Windows.
6. Cliquez sur **OK**.
7. Fermez la boîte de dialogue des propriétés de l'imprimante.



Information associée

- [Imprimer à partir de l'ordinateur \(Windows\)](#)

Rubriques connexes:

- [Paramètres du pilote d'imprimante \(Windows\)](#)

Paramètres du pilote d'imprimante (Windows)



- Lorsque vous modifiez les paramètres d'impression d'une application, ces modifications ne s'appliquent qu'aux documents imprimés au moyen de cette application.

Plus d'informations >> *Information associée: Imprimer un document (Windows)*

- Pour modifier les paramètres d'impression par défaut, vous devez configurer les propriétés du pilote d'imprimante.

Plus d'informations >> *Information associée: Modifier les paramètres d'impression par défaut (Windows)*

>> Onglet **Elémentaire**

>> Onglet **Avancé**

Onglet Elémentaire

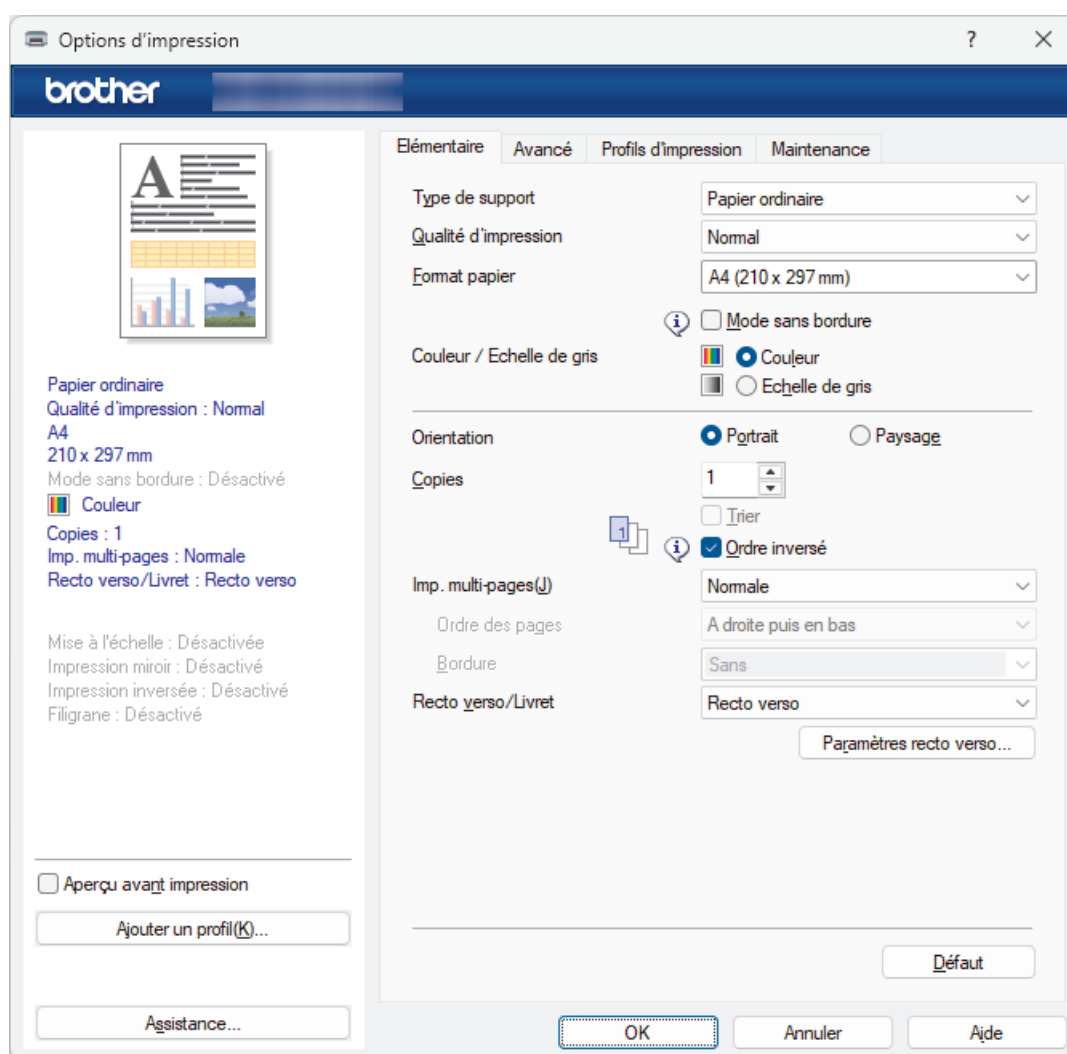

1. Type de support

Sélectionnez le type de support à utiliser. Pour obtenir des résultats d'impression optimaux, l'appareil ajuste automatiquement ses paramètres d'impression en fonction du type de support sélectionné.

2. Qualité d'impression

Sélectionnez la qualité d'impression souhaitée. La qualité d'impression et la vitesse étant liées, plus la qualité est élevée, plus l'impression du document demande de temps.

3. Format papier

Sélectionnez le format de papier à utiliser. Vous avez le choix entre des formats de papier standard ou la création d'un format de papier personnalisé.

Mode sans bordure

Sélectionnez cette option pour imprimer des photos sans bordures. Les données d'image créées étant légèrement plus grandes que le format de papier utilisé, les bords des photos seront recadrés.

Il se peut que vous ne puissiez pas sélectionner l'option Sans bordure pour certaines combinaisons de type et qualité de support, ou depuis certaines applications.

4. Couleur / Echelle de gris

Sélectionnez l'impression en couleur ou en échelle de gris. La vitesse d'impression est plus élevée en mode échelle de gris qu'en mode couleur. Si votre document contient de la couleur et que vous sélectionnez le mode échelle de gris, votre document sera imprimé en 256 niveaux d'échelle de gris.

5. Orientation

Sélectionnez l'orientation (paysage ou portrait) de vos impressions.

Si votre application fournit un paramètre similaire, nous vous recommandons de définir l'orientation à l'aide de l'application.

6. Copies

Saisissez le nombre de copies que vous souhaitez imprimer (1 à 999) dans ce champ .

Trier

Sélectionnez cette option pour imprimer des lots de documents comportant plusieurs pages dans l'ordre original des pages. Lorsque cette option est sélectionnée, un exemplaire complet du document est imprimé puis réimprimé autant de fois que nécessaire pour obtenir le nombre de copies sélectionné. Si cette option n'est pas sélectionnée, chaque page du document est imprimée jusqu'à l'obtention du nombre de copies choisi avant de passer à l'impression de la page suivante.

Ordre inversé

Sélectionnez cette option pour imprimer votre document dans l'ordre inverse. La dernière page de votre document sera imprimée en premier.

7. Imp. multi-pages

Sélectionnez cette option si vous voulez imprimer plusieurs pages sur une même feuille de papier ou imprimer une page de votre document sur plusieurs feuilles.

Ordre des pages

Sélectionnez l'ordre des pages si vous imprimez plusieurs pages sur une seule feuille de papier.

Bordure

Sélectionnez le type de bordure à utiliser si vous imprimez plusieurs pages sur une seule feuille de papier.

8. Recto verso/Livret

Sélectionnez cette option pour imprimer sur les deux côtés du papier ou pour imprimer un document au format livret avec l'impression recto-verso.

Bouton Paramètres recto verso

Cliquez sur ce bouton pour sélectionner le type de reliure recto verso. Quatre types de reliure recto verso sont disponibles pour chaque orientation.

9. (MFC-J5110DW/MFC-J5115DW/MFC-J5117DW) Alimentation

Sélectionnez la source de papier en fonction des conditions ou de vos besoins en matière d'impression.

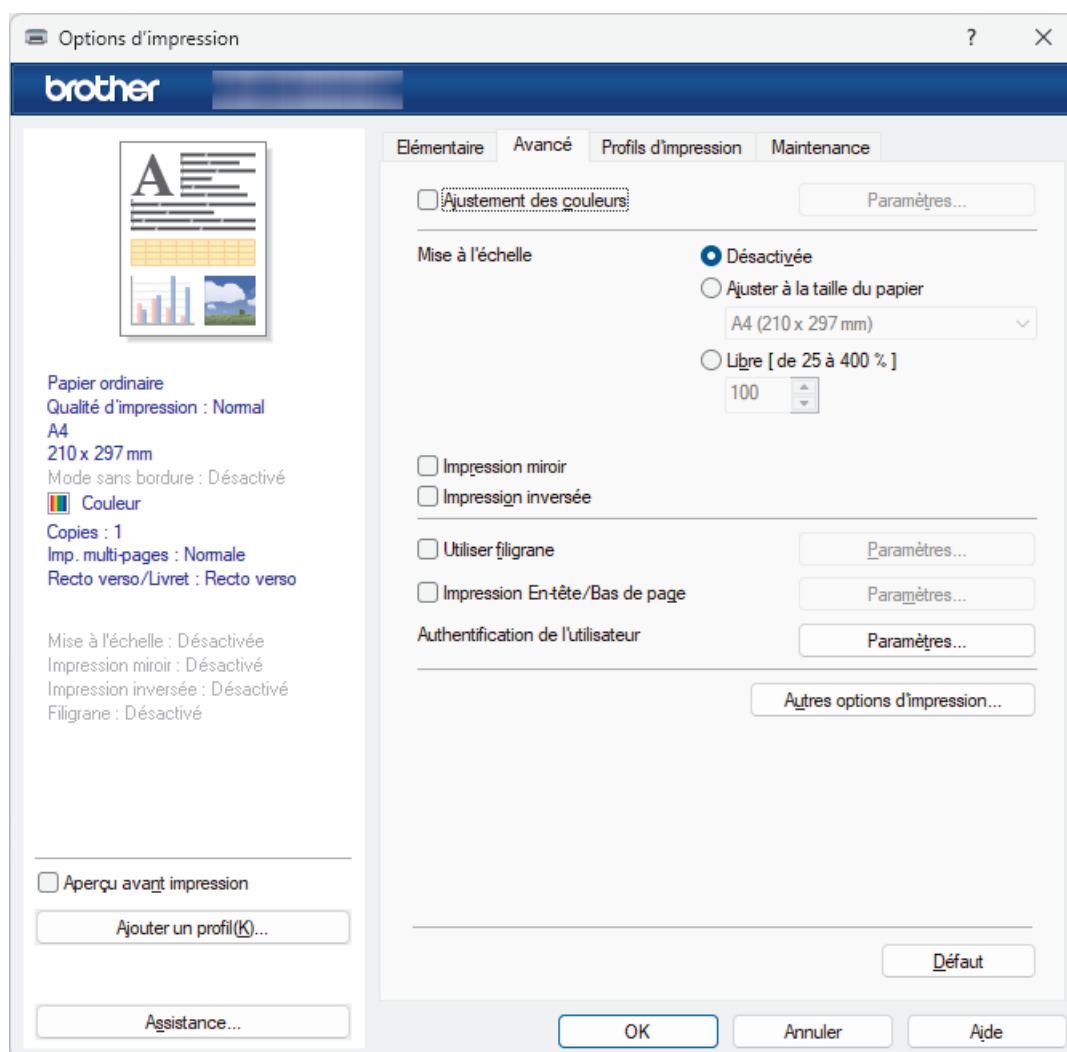

1. Ajustement des couleurs

Sélectionnez cette option pour utiliser la fonction d'amélioration des couleurs. Cette fonction analyse votre image afin d'améliorer sa netteté, la balance des blancs et la densité des couleurs. Ce processus peut prendre plusieurs minutes en fonction de la taille de l'image et des caractéristiques techniques de votre ordinateur.

2. Mise à l'échelle

Sélectionnez ces options pour agrandir ou réduire la taille des pages dans votre document.

Ajuster à la taille du papier

Sélectionnez cette option pour agrandir ou réduire les pages de document pour les adapter à un format de papier spécifique. Lorsque vous sélectionnez cette option, sélectionnez le format de papier souhaité dans la liste déroulante.

Libre [de 25 à 400 %]

Sélectionnez cette option pour agrandir ou réduire les pages de document manuellement. Lorsque vous sélectionnez cette option, saisissez une valeur dans le champ.

3. Impression miroir

Sélectionnez cette option pour inverser l'image imprimée sur la page à l'horizontale de la gauche vers la droite.

4. Impression inversée

Sélectionnez cette option pour faire pivoter l'image imprimée de 180 °.

5. Utiliser filigrane

Sélectionnez cette option pour imprimer un logo ou du texte sur votre document sous forme de filigrane. Sélectionnez un des filigranes prédéfinis, ajoutez un nouveau filigrane ou utilisez un fichier image que vous avez créé.

6. Impression En-tête/Bas de page

Sélectionnez cette option pour imprimer la date, l'heure et le nom de connexion de l'utilisateur sur le document.

7. (MFC-J5110DW/MFC-J5115DW/MFC-J5117DW) Impression sécurisée

Cette fonction permet de garantir que les documents confidentiels et sensibles ne sont pas imprimés tant que vous n'avez pas saisi un mot de passe à partir du panneau de commande de l'appareil.

8. Authentification de l'utilisateur

Cette fonction permet de confirmer les restrictions pour chaque utilisateur.

9. Bouton Autres options d'impression

Paramètres de couleur avancés

Sélectionnez la méthode que l'appareil utilise pour disposer les points de façon à faire ressortir les demi-teintes.

Réduire les bavures

Certains types de supports d'impression peuvent nécessiter un temps de séchage plus long. Modifiez cette option en cas de bourrages papier ou de problèmes de maculage sur les impressions.

Récupérer les données couleur de l'imprimante

Sélectionnez cette option pour optimiser la qualité d'impression en utilisant les réglages par défaut de l'appareil qui sont conçus spécifiquement pour votre appareil Brother. Utilisez cette option lorsque vous avez remplacé l'appareil ou changé son adresse réseau.

Imprimer une archive

Sélectionnez cette option pour enregistrer les données d'impression sous forme de fichier PDF sur votre ordinateur.

Réduire les lignes irrégulières

Sélectionnez cette option pour ajuster l'alignement d'impression si le texte imprimé devient flou ou si les images sont décolorées après le transport de l'appareil.



Information associée

- [Imprimer à partir de l'ordinateur \(Windows\)](#)

Rubriques connexes:

- [Imprimer une photo \(Windows\)](#)
- [Imprimer un document \(Windows\)](#)
- [Imprimer plus d'une page sur une même feuille de papier \(N en 1\) \(Windows\)](#)
- [Imprimer sous forme de poster \(Windows\)](#)
- [Imprimer automatiquement sur les deux faces du papier \(impression recto verso automatique\) \(Windows\)](#)
- [Imprimer automatiquement sous forme de livret \(Windows\)](#)
- [Utiliser un profil d'impression prédéfini \(Windows\)](#)
- [Modifier les paramètres d'impression par défaut \(Windows\)](#)
- [Modifier les options d'impression pour améliorer vos résultats d'impression](#)

Imprimer à partir de l'ordinateur (Mac)

- [Impression avec AirPrint \(macOS\)](#)

Imprimer à l'aide de Brother iPrint&Scan (Windows/Mac)

- [Imprimer des photos ou des documents à l'aide de Brother iPrint&Scan \(Windows/Mac\)](#)
- [Imprimer automatiquement sur les deux faces du papier à l'aide de Brother iPrint&Scan \(impression recto verso automatique\) \(Windows/Mac\)](#)
- [Imprimer plusieurs pages sur une même feuille de papier à l'aide de Brother iPrint&Scan \(N en 1\) \(Windows/Mac\)](#)
- [Imprimez un document couleur en échelle de gris à l'aide de Brother iPrint&Scan \(Windows/Mac\)](#)

Imprimer des photos ou des documents à l'aide de Brother iPrint&Scan (Windows/Mac)



- Vérifiez que vous avez chargé le bon support dans le bac à papier.
- Pour un résultat optimal, nous recommandons d'utiliser du papier Brother.
- Lorsque vous imprimez sur du papier photo, chargez une feuille supplémentaire du même papier photo dans le bac à papier.

1. Lancez Brother iPrint&Scan.

- Windows

Double-cliquez sur l'icône  (**Brother iPrint&Scan**).

- Mac

Dans la barre de menu **Finder**, cliquez sur **Aller > Applications**, puis double-cliquez sur l'icône iPrint&Scan.

L'écran Brother iPrint&Scan s'affiche.

2. Si votre appareil Brother n'est pas sélectionné, cliquez sur le bouton **Ajouter un appareil / Sélectionnez votre machine**, puis sélectionnez le nom de votre modèle dans la liste. Cliquez sur **OK**.

3. Cliquez sur **Imprimer**.

4. Sélectionnez le type de document.

5. Sélectionnez le fichier à imprimer, puis effectuez l'une des opérations suivantes :

- Windows

Cliquez sur **Suivant**.

- Mac

Cliquez sur **Ouvrir**, puis cliquez sur **Suivant** si vous y êtes invité.

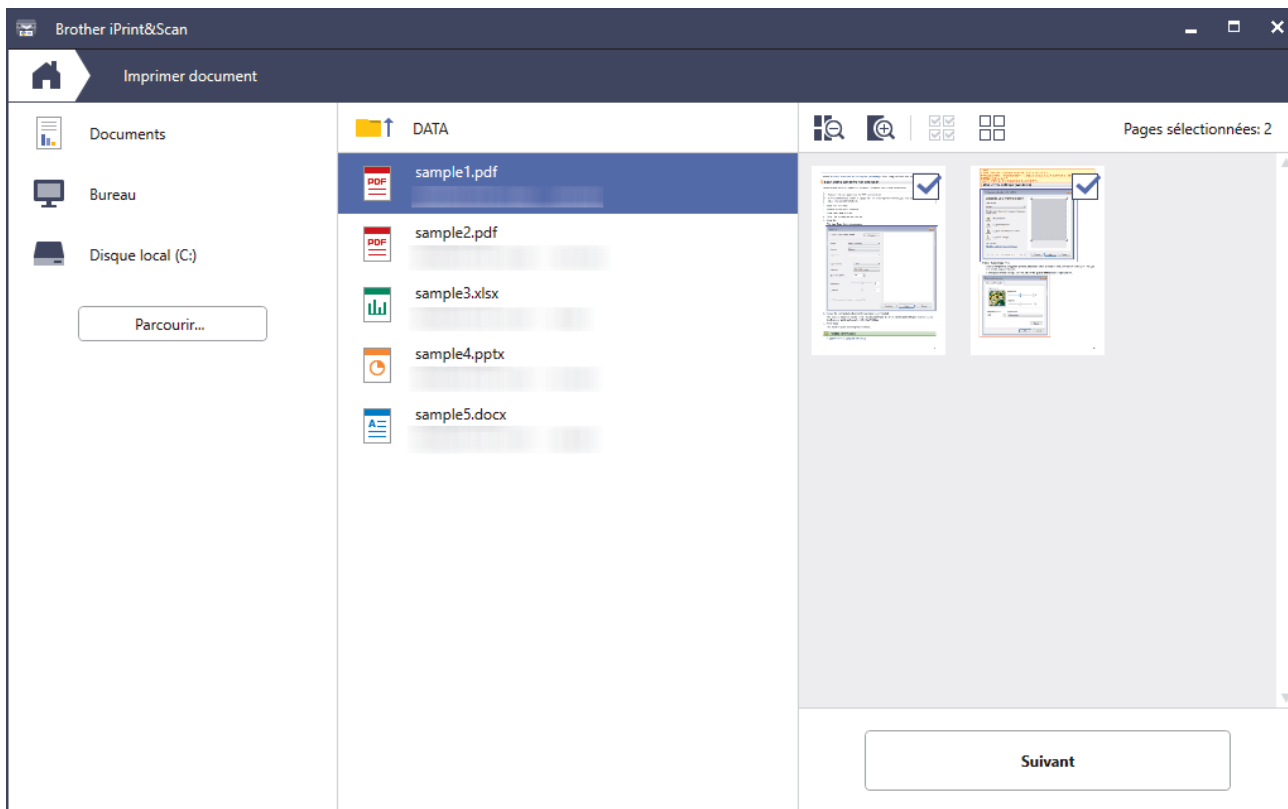

- L'écran qui s'affiche peut être différent, en fonction de la version logicielle.
- Utilisez la dernière version de Brother iPrint&Scan. ►► *Information associée*
- Lors de l'impression de documents comptant de nombreuses pages, vous pouvez également sélectionner les pages que vous voulez imprimer.

6. Si besoin, modifiez d'autres paramètres de l'imprimante.

7. Cliquez sur **Imprimer**.

IMPORTANT

Pour l'impression de photos :

Pour bénéficier d'une qualité d'impression optimale pour les réglages sélectionnés, réglez toujours l'option **Type de support** en fonction du type de papier chargé.



Information associée

- [Imprimer à l'aide de Brother iPrint&Scan \(Windows/Mac\)](#)

Rubriques connexes:

- [Accéder à Brother iPrint&Scan \(Windows/Mac\)](#)

Imprimer automatiquement sur les deux faces du papier à l'aide de Brother iPrint&Scan (impression recto verso automatique) (Windows/Mac)



- Vérifiez que le couvercle d'élimination du bourrage est fermé correctement.
- Si le papier est gondolé, aplatissez-le et remettez-le dans le bac à papier.
- Utilisez du papier ordinaire. N'utilisez PAS de papier de qualité supérieure.
- Si le papier est fin, il risque de gondoler.

1. Lancez Brother iPrint&Scan.

- Windows

Double-cliquez sur l'icône  (**Brother iPrint&Scan**).

- Mac

Dans la barre de menu **Finder**, cliquez sur **Aller > Applications**, puis double-cliquez sur l'icône iPrint&Scan.

L'écran Brother iPrint&Scan s'affiche.

2. Si votre appareil Brother n'est pas sélectionné, cliquez sur le bouton **Ajouter un appareil / Sélectionnez votre machine**, puis sélectionnez le nom de votre modèle dans la liste. Cliquez sur **OK**.

3. Cliquez sur **Imprimer**.

4. Cliquez sur **Document / PDF**.

5. Sélectionnez le fichier à imprimer, puis effectuez l'une des opérations suivantes :

- Windows

Cliquez sur **Suivant**.

- Mac

Cliquez sur **Ouvrir**, puis cliquez sur **Suivant** si vous y êtes invité.



Lors de l'impression de documents comptant de nombreuses pages, vous pouvez également sélectionner les pages que vous voulez imprimer.

6. Sélectionnez l'une des options dans la liste déroulante **Recto verso**.

Deux types de reliure en recto verso sont disponibles :

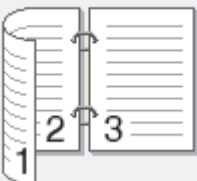
Option	Description
Activer (retourner sur le bord long)	

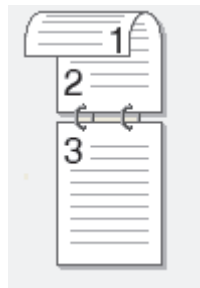
Option**Description****Activer (retourner sur le bord court)**

-
7. Si besoin, modifiez d'autres paramètres de l'imprimante.
 8. Cliquez sur **Imprimer**.

**Information associée**

- [Imprimer à l'aide de Brother iPrint&Scan \(Windows/Mac\)](#)
-

Imprimer plusieurs pages sur une même feuille de papier à l'aide de Brother iPrint&Scan (N en 1) (Windows/Mac)



1. Lancez Brother iPrint&Scan.

- Windows

Double-cliquez sur l'icône  (Brother iPrint&Scan).

- Mac

Dans la barre de menu **Finder**, cliquez sur **Aller > Applications**, puis double-cliquez sur l'icône iPrint&Scan.

L'écran Brother iPrint&Scan s'affiche.

2. Si votre appareil Brother n'est pas sélectionné, cliquez sur le bouton **Ajouter un appareil / Sélectionnez votre machine**, puis sélectionnez le nom de votre modèle dans la liste. Cliquez sur **OK**.

3. Cliquez sur **Imprimer**.

4. Cliquez sur **Document / PDF**.

5. Sélectionnez le fichier à imprimer, puis effectuez l'une des opérations suivantes :

- Windows

Cliquez sur **Suivant**.

- Mac

Cliquez sur **Ouvrir**, puis cliquez sur **Suivant** si vous y êtes invité.



Lors de l'impression de documents comptant de nombreuses pages, vous pouvez également sélectionner les pages que vous voulez imprimer.

6. Cliquez sur la liste déroulante **Mise en page**, puis sélectionnez le nombre de pages à imprimer sur chaque feuille.

7. Changez les autres paramètres de l'imprimante si nécessaire.

8. Cliquez sur **Imprimer**.





Information associée

- [Imprimer à l'aide de Brother iPrint&Scan \(Windows/Mac\)](#)

Imprimez un document couleur en échelle de gris à l'aide de Brother iPrint&Scan (Windows/Mac)

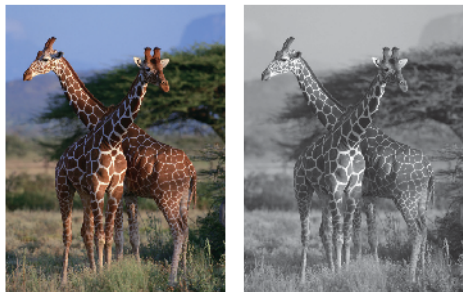
Le mode Echelle de gris permet d'imprimer plus rapidement que le mode Couleur. Si votre document contient de la couleur, sélectionner le mode Echelle de gris imprime votre document en 256 niveaux d'échelle de gris.



1. Lancez Brother iPrint&Scan.
 - Windows
Double-cliquez sur l'icône  (Brother iPrint&Scan).
 - Mac
Dans la barre de menu **Finder**, cliquez sur **Aller > Applications**, puis double-cliquez sur l'icône iPrint&Scan.
L'écran Brother iPrint&Scan s'affiche.
2. Si votre appareil Brother n'est pas sélectionné, cliquez sur le bouton **Ajouter un appareil / Sélectionnez votre machine**, puis sélectionnez le nom de votre modèle dans la liste. Cliquez sur **OK**.
3. Cliquez sur **Imprimer**.
4. Sélectionnez le type de document.
5. Sélectionnez le fichier à imprimer, puis effectuez l'une des opérations suivantes :
 - Windows
Cliquez sur **Suivant**.
 - Mac
Cliquez sur **Ouvrir**, puis cliquez sur **Suivant** si vous y êtes invité.



Lors de l'impression de documents comptant de nombreuses pages, vous pouvez également sélectionner les pages que vous voulez imprimer.

6. Cliquez sur la liste déroulante **Couleur / Mono** et sélectionnez l'option **Mono**.
7. Si besoin, modifiez d'autres paramètres de l'imprimante.
8. Cliquez sur **Imprimer**.



Information associée

- [Imprimer à l'aide de Brother iPrint&Scan \(Windows/Mac\)](#)

Imprimer des données directement depuis une mémoire flash USB

- [Imprimer des photos directement depuis une mémoire flash USB](#)
- [Imprimer des données directement à partir d'une mémoire flash USB](#)

Imprimer des photos directement depuis une mémoire flash USB

Même si votre appareil n'est pas connecté à votre ordinateur, vous pouvez imprimer des photos directement à partir d'une mémoire flash USB.

- [Informations importantes sur l'impression photo](#)
- [Aperçu et impression de photos depuis une mémoire flash USB](#)
- [Imprimer une planche-contact \(miniatures\) des photos depuis une mémoire flash USB](#)
- [Imprimer des photos par numéro d'image](#)
- [Paramètres d'impression pour les photos](#)

Informations importantes sur l'impression photo

Votre appareil est conçu pour être compatible avec les fichiers d'image des appareils photo numériques modernes et les mémoires flash USB. Prendre en compte les points ci-dessous pour éviter les problèmes d'impression photo :

- L'extension du nom du fichier image doit être .JPG (les autres extensions comme .JPEG, .TIF, .GIF, etc., ne sont pas reconnues).
- L'impression photo directe doit être effectuée séparément des opérations d'impression photo effectuées au moyen de l'ordinateur. (un fonctionnement simultané n'est pas possible).
- L'appareil peut lire un maximum de 999 fichiers ¹ sur une mémoire flash USB.

Prenez en compte les points suivants :

- Pendant l'impression d'une page d'index ou d'une image, l'appareil imprime toutes les images valides, même si une image (ou plusieurs) a été corrompue. Les images corrompues ne sont pas imprimées.
- Votre appareil prend en charge les mémoires flash USB qui ont été formatées par Windows.



Information associée

- [Imprimer des photos directement depuis une mémoire flash USB](#)

¹ Le dossier à l'intérieur des mémoires flash USB est également comptabilisé.

Aperçu et impression de photos depuis une mémoire flash USB

Vous pouvez prévisualiser vos photos sur l'écran LCD avant de les imprimer, ou imprimer des images enregistrées sur une mémoire flash USB.

Si vos photos sont des fichiers volumineux, l'affichage de chaque photo risque de ne pas être immédiat.

1. Insérez une mémoire flash USB dans la fente USB.

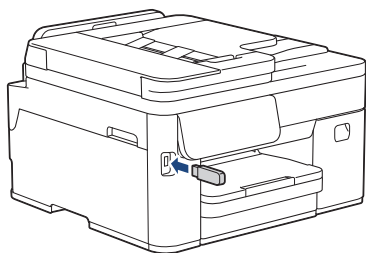

 Lorsque l'appareil est en mode veille prolongée, l'écran tactile n'affiche aucune information, même si vous connectez une mémoire flash USB dans la fente USB. Appuyez sur l'écran tactile pour réactiver l'appareil.

2. Appuyez sur [Impression JPEG] > [Sélectionnez les fichiers].
3. Appuyez sur ◀ ou sur ▶ pour afficher la photo à imprimer, puis appuyez sur celle-ci.

 Pour imprimer toutes les photos, appuyez sur [Tt impr], puis appuyez sur [Oui] pour confirmer.

4. Entrez le nombre de copies de l'une des façons suivantes :
 - Appuyez sur [-] ou sur [+] sur l'écran tactile.
 - Appuyez sur **x01** pour afficher le clavier sur l'écran tactile, puis utilisez ce clavier pour entrer le nombre de copies. Appuyez sur [OK].
5. Appuyez sur [OK].
6. Répétez les trois dernières étapes jusqu'à ce que vous ayez sélectionné toutes les photos à imprimer.
7. Appuyez sur [OK].
8. Vérifiez la liste d'options affichée.
9. Pour modifier les paramètres d'impression, appuyez sur  [Params impr.].
Lorsque vous avez terminé, appuyez sur [OK].
10. Appuyez sur [Marche].

Information associée

- [Imprimer des photos directement depuis une mémoire flash USB](#)

Rubriques connexes:

- [Paramètres d'impression pour les photos](#)

Imprimer une planche-contact (miniatures) des photos depuis une mémoire flash USB

Imprimez une planche-contact des photos pour afficher des versions miniatures d'aperçu de toutes les photos qui se trouvent sur votre mémoire flash USB.



- L'appareil attribue des numéros aux images (n°1, n°2, n°3 et ainsi de suite).
L'appareil ne reconnaît pas d'autres systèmes de numérotation ni les noms de fichiers utilisés par votre appareil photo numérique ou votre ordinateur pour identifier les photos.
- Seuls les noms de fichiers comportant au maximum 20 caractères seront correctement imprimés sur l'index.
- Les noms de fichier ne peuvent pas être imprimés correctement s'ils contiennent des caractères non alphanumériques. Ces caractères n'affectent toutefois pas les paramètres d'impression photo.

1. Insérez une mémoire flash USB dans la fente USB.



Lorsque l'appareil est en mode veille prolongée, l'écran tactile n'affiche aucune information, même si vous connectez une mémoire flash USB dans la fente USB. Appuyez sur l'écran tactile pour réactiver l'appareil.

2. Appuyez sur [Impression JPEG] > [Impression de l'index (Impress index)] > [Imprimer index].

3. Si vous souhaitez modifier les paramètres d'impression, appuyez sur  [Params impr.].

Lorsque vous avez terminé, appuyez sur [OK].

Option	Description
Type papier	Sélectionnez le type de papier.
Format papier	Sélectionnez le format de papier.

4. Appuyez sur [Marche].



Information associée

- [Imprimer des photos directement depuis une mémoire flash USB](#)

Rubriques connexes:

- [Imprimer des photos par numéro d'image](#)

Imprimer des photos par numéro d'image

Pour pouvoir imprimer une image individuelle, vous devez imprimer la page d'index de photos (miniatures) afin de connaître son numéro.

1. Insérez une mémoire flash USB dans la fente USB.



Lorsque l'appareil est en mode veille prolongée, l'écran tactile n'affiche aucune information, même si vous connectez une mémoire flash USB dans la fente USB. Appuyez sur l'écran tactile pour réactiver l'appareil.

2. Appuyez sur [Impression JPEG] > [Impression de l'index (Impress index)] > [Imprimer photos].
3. Saisissez les numéros des images à imprimer à partir de l'écran tactile. Une fois les numéros d'image sélectionnés, appuyez sur [OK].



- Vous pouvez entrer plusieurs numéros à la fois en utilisant une virgule ou un tiret. Par exemple, entrez **1, 3, 6** pour imprimer les images n° 1, n° 3 et n° 6. Imprimez une série d'images à l'aide d'un tiret. Par exemple, saisissez **1-5** pour imprimer les images n°1 à n°5.
- Vous pouvez saisir jusqu'à 12 caractères (y compris les virgules et tirets) pour les numéros d'image que vous voulez imprimer.

4. Entrez le nombre de copies de l'une des façons suivantes :
 - Appuyez sur [-] ou sur [+] sur l'écran tactile.
 - Appuyez sur **x01** pour afficher le clavier sur l'écran tactile, puis utilisez ce clavier pour entrer le nombre de copies. Appuyez sur [OK].
5. Pour modifier les paramètres d'impression, appuyez sur  [Params impr.].
Lorsque vous avez terminé, appuyez sur [OK].
6. Appuyez sur [Marche].



Information associée



- [Imprimer des photos directement depuis une mémoire flash USB](#)

Rubriques connexes:

- [Imprimer une planche-contact \(miniatures\) des photos depuis une mémoire flash USB](#)
- [Paramètres d'impression pour les photos](#)

Paramètres d'impression pour les photos

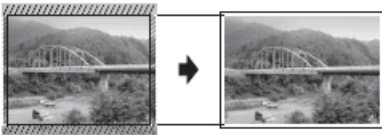
Appuyez sur  [Params impr.] pour afficher les paramètres répertoriés dans le tableau.

Option	Description
Qualité impr.	Permet de sélectionner la résolution d'impression pour votre type de document.
(MFC-J5110DW/MFC-J5115DW/MFC-J5117DW) Sélection bac	Sélectionnez le bac.
Type papier	Sélectionnez le type de papier.
Format papier	Sélectionnez le format de papier.
Imprimer tracé	Sélectionnez la disposition de l'impression.
Luminosité	Permet de régler la luminosité.
Contraste	Permet de régler le contraste. L'augmentation du contraste rendra l'image plus nette et plus vive.
Recadrer	<p>Permet de recadrer l'image autour de la marge pour l'adapter au format du papier ou au format d'impression.</p> <ul style="list-style-type: none"> Le réglage par défaut est Oui. Pour imprimer l'image entière, définissez ce réglage sur Non. Si vous réglez Recadrer sur Non, vous devez aussi régler Sans bordure sur Non. <p>Recadrage : Oui</p>  <p>Recadrage : Non</p> 
Sans bordure	Permet d'agrandir la zone imprimable jusqu'aux bords du papier. Le temps d'impression sera plus long.
Impress. date	Permet d'imprimer la date sur votre photo. La date sera imprimée dans le coin inférieur droit. Pour que vous puissiez utiliser ce réglage, les données photo doivent inclure la date.
Définir une nouvelle valeur par défaut (Régl.nouv.défaut)	Vous pouvez enregistrer les réglages d'impression que vous utilisez le plus souvent en tant que réglages par défaut.
Réinit.d'usine	Permet de rétablir tous les paramètres d'impression à leurs réglages d'usine.



Information associée

- [Imprimer des photos directement depuis une mémoire flash USB](#)

Rubriques connexes:

- [Aperçu et impression de photos depuis une mémoire flash USB](#)
- [Imprimer des photos par numéro d'image](#)

Imprimer des données directement à partir d'une mémoire flash USB

Modèles associés: MFC-J5110DW/MFC-J5115DW/MFC-J5117DW

Vous pouvez imprimer un fichier PDF directement à partir d'une mémoire flash USB.



Il n'est pas possible d'imprimer les fichiers PDF d'une taille supérieure ou égale à 2 Go.

IMPORTANT

Pour éviter d'endommager votre appareil, NE CONNECTEZ AUCUN appareil autre qu'une mémoire flash USB à l'interface directe USB.

1. Insérez une mémoire flash USB dans la fente USB.

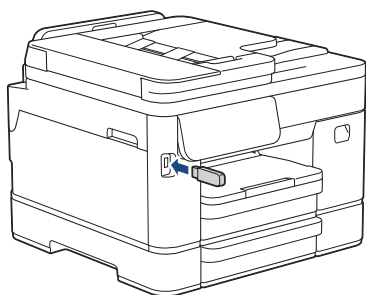

Lorsque l'appareil est en mode veille prolongée, l'écran tactile n'affiche aucune information, même si vous connectez une mémoire flash USB dans la fente USB. Appuyez sur l'écran tactile pour réactiver l'appareil.

2. Appuyez sur [Impression PDF].



Si Verrouillage fonction sécurisée est activé sur votre appareil, il peut être impossible d'accéder à la fonction Impression directe.

3. Appuyez sur ▲ ou sur ▼ pour afficher le fichier PDF à imprimer, puis appuyez dessus.
4. Entrez le nombre de copies de l'une des façons suivantes :
 - Appuyez sur [-] ou [+] sur l'écran tactile.
 - Appuyez sur $\times 001$ pour afficher le clavier sur l'écran tactile, puis utilisez ce clavier pour entrer le nombre de copies. Appuyez sur [OK].
5. Vérifiez la liste d'options affichée.
6. Pour modifier les paramètres d'impression, appuyez sur  [Params impr.].

Lorsque vous avez terminé, appuyez sur [OK].

Option	Description
Qualité impr.	Permet de sélectionner la résolution d'impression pour votre type de document.
Sélection bac	Sélectionnez le bac.
Format papier	Sélectionnez le format de papier.

Option	Description
Multi-pages	Activez cette option si vous voulez imprimer plusieurs pages sur une même feuille de papier ou imprimer une page de votre document sur plusieurs feuilles.
Recto-verso	Sélectionnez le type de reliure recto verso.
Trier	Activez cette option pour imprimer des lots de documents comportant plusieurs pages dans l'ordre original des pages.
Option PDF	Sélectionnez cette option pour imprimer un fichier PDF comportant des balises ou des marquages.
Définir une nouvelle valeur par défaut (Régl.nouv.défaut)	Vous pouvez enregistrer les réglages d'impression que vous utilisez le plus souvent en tant que réglages par défaut.
Réinit.d'usine	Permet de rétablir tous les paramètres d'impression à leurs réglages d'usine.

7. Appuyez sur [Démarrage mono] ou sur [Démarrage couleur].

IMPORTANT

NE retirez PAS la mémoire flash USB de l'interface directe USB tant que l'appareil n'a pas terminé l'impression.



Information associée

- Imprimer des données directement depuis une mémoire flash USB

Imprimer une pièce jointe à un e-mail

Vous pouvez imprimer des fichiers en les envoyant par e-mail à votre appareil Brother.

- Vous pouvez joindre jusqu'à 10 documents, avec un total de 20 Mo, à un e-mail.
- Cette fonction prend en charge les formats suivants :
 - Fichiers de documents : PDF, TXT, fichiers Microsoft Word, fichiers Microsoft Excel et fichiers Microsoft PowerPoint
 - Fichiers image : JPEG, BMP, GIF, PNG et TIFF
- L'appareil imprime par défaut le contenu de l'e-mail et les pièces jointes. Pour imprimer uniquement les pièces jointes à l'e-mail, modifiez les paramètres en fonction des besoins.

1. Faites glisser le doigt vers la gauche ou vers la droite, ou appuyez sur ◀ ou sur ▶ pour afficher l'option [Applis].

Appuyez sur [Applis].



- Si des informations relatives à la connexion Internet apparaissent sur l'écran LCD de l'appareil, prenez-en connaissance, puis appuyez sur [OK].
- Des mises à jour ou des annonces relatives à une fonctionnalité Brother Web Connect de votre appareil peuvent occasionnellement s'afficher sur l'écran LCD. Prenez connaissance de ces informations, puis appuyez sur [OK].

2. Appuyez sur [Imp. par e-mail].



- Si cette fonction est verrouillée, contactez votre administrateur réseau pour y accéder.
- Si des informations au sujet de [Imp. par e-mail] s'affichent, prenez-en connaissance puis appuyez sur [OK].

3. Appuyez sur [Activer].

Suivez les instructions à l'écran. L'impression e-mail est activée, puis l'appareil imprime la feuille d'instructions.

4. Envoyez votre e-mail à l'adresse e-mail indiquée sur la feuille. L'appareil imprime les pièces jointes à l'e-mail.



- Vous pouvez confirmer l'adresse électronique dans le menu de l'appareil.
Appuyez sur [Applis] > [Imp. par e-mail] > [Adresse appareil].
- Pour confirmer ou modifier les réglages, y compris les réglages d'adresse e-mail et d'imprimante, accédez à Gestion à partir du Web, cliquez sur **Fonctions en ligne > Paramètres des fonctions en ligne** dans la barre de navigation de gauche, puis cliquez sur le bouton **Page Paramètres des fonctions en ligne**.



Information associée

- [Imprimer](#)

Rubriques connexes:

- [Accéder à Gestion à partir du Web](#)

Universal Print

- [Vue d'ensemble de Universal Print](#)
- [Configurer Universal Print](#)
- [Ajouter une imprimante Universal Print sur votre ordinateur](#)
- [Annuler l'enregistrement de votre appareil du service Universal Print](#)

Vue d'ensemble de Universal Print

Universal Print est un service d'impression de Microsoft basé sur le cloud. Vous pouvez imprimer des documents depuis tout emplacement sur Internet, sans nécessité d'installation d'un pilote d'imprimante. Universal Print est disponible pour les utilisateurs Azure Active Directory (Azure AD) avec un abonnement Microsoft 365.

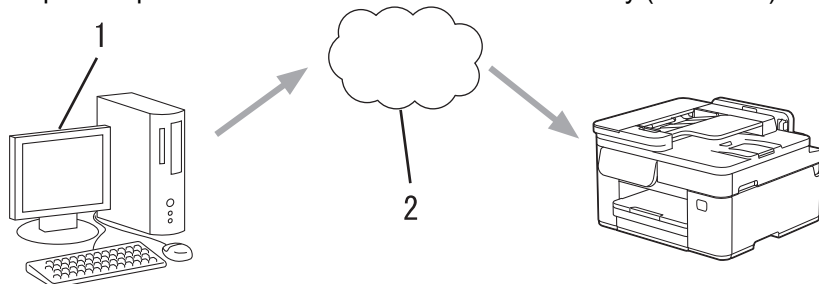

1. Ordinateur exécutant Windows 10 20H1 ou supérieur
2. Serveur cloud



Information associée

- [Universal Print](#)

Configurer Universal Print

- Assurez-vous de définir la date et l'heure correctes pour votre fuseau horaire.
- Si votre réseau utilise un serveur proxy, configurez les paramètres de serveur proxy.

Enregistrer votre appareil avec Universal Print à l'aide de l'application Gestion à partir du Web

1. Lancez Gestion à partir du Web. >> [Accéder à Gestion à partir du Web](#)
2. Dans la barre de navigation de gauche, cliquez sur **Réseau > Réseau > Protocole**.



Si la barre de navigation de gauche n'est pas visible, commencez à naviguer depuis ☰.

3. Cochez la case **Impression universelle**, puis cliquez sur **Paramètres avancés**.
4. Modifiez le nom de votre appareil dans le champ **Nom périph.**, si nécessaire.



L'utilisation des caractères suivants ?, /, \, ", :, <, >, | ou * peut provoquer une erreur de transmission.

5. Cliquez sur **Enregistrer**.
6. Un code utilisateur Universal Print s'affiche. Cliquez sur le bouton **Connexion**, puis entrez le code utilisateur.
7. Suivez les instructions à l'écran pour terminer l'enregistrement.

Assigner des utilisateurs Universal Print via le portail Microsoft Azure

8. Accédez au portail Microsoft Azure.
URL : portal.azure.com
9. Connectez-vous en tant qu'administrateur d'imprimante.
10. Sélectionnez le service **Impression universelle**.
11. Sélectionnez l'option **Imprimantes**, puis sélectionnez votre appareil dans la liste.
12. Sélectionnez l'option **Partager**.
13. Sélectionnez les utilisateurs que vous voulez affecter au service Universal Print, puis cliquez sur **Partage d'une imprimante**.



Information associée



- [Universal Print](#)

Rubriques connexes:

- [Accéder à Gestion à partir du Web](#)
- [Configurer la date et l'heure à l'aide de Gestion à partir du Web](#)
- [Configurer les paramètres du serveur proxy avec l'application Gestion à partir du Web](#)

Ajouter une imprimante Universal Print sur votre ordinateur

1. Effectuez l'une des actions suivantes :

- Pour Windows 11
 - a. Cliquez sur  > **Paramètres** > **Bluetooth et appareils** > **Imprimantes et scanners** > **Ajouter un périphérique**.
 - b. Sélectionnez **Professionnel ou scolaire** dans la liste déroulante **Afficher les imprimantes et les scanners associés**.
- Pour Windows 10
 - a. Cliquez sur  >  > **Périphériques** > **Imprimantes et scanners** > **Ajouter une imprimante ou un scanner**.
 - b. Sélectionnez **Scanneur et imprimante professionnelle ou scolaire** dans la liste déroulante.

2. Sélectionnez dans la liste votre appareil enregistré comme imprimante Universal Print, puis cliquez sur **Ajouter un périphérique**.

Vous pouvez maintenant imprimer avec l'appareil enregistré comme imprimante compatible Universal Print.



Information associée

- [Universal Print](#)

Annuler l'enregistrement de votre appareil du service Universal Print

Pour annuler l'enregistrement de votre appareil, vous devez le supprimer de l'application Gestion à partir du Web, puis le supprimer du portail Microsoft Azure.

1. Lancez Gestion à partir du Web. >> [Accéder à Gestion à partir du Web](#)
2. Dans la barre de navigation de gauche, cliquez sur **Réseau > Réseau > Protocole**.



Si la barre de navigation de gauche n'est pas visible, commencez à naviguer depuis ☰.

3. À côté de la case à cocher **Impression universelle**, cliquez sur **Paramètres avancés**.
4. Cliquez sur **Supprimer les données d'enregistrement**, puis suivez les instructions à l'écran.
5. Accédez au portail Microsoft Azure.
URL : portal.azure.com
6. Connectez-vous en tant qu'administrateur d'imprimante.
7. Sélectionnez le service **Impression universelle**.
8. Sélectionnez l'option **Imprimantes**, puis sélectionnez votre appareil dans la liste.
9. Cliquez sur **Supprimer le partage d'imprimante** puis sur **OK**.
10. Cliquez sur **Annuler l'enregistrement** puis sur **OK**.



Information associée

- [Universal Print](#)

Rubriques connexes:

- [Accéder à Gestion à partir du Web](#)

Annuler un travail d'impression

1. Appuyez sur .



Pour annuler plusieurs travaux d'impression, maintenez  pendant quatre secondes environ.



Information associée

- [Imprimer](#)

Numériser

- Numériser à l'aide du bouton Numériser de votre appareil
- Numériser avec Brother iPrint&Scan (Windows/Mac)
- Numériser depuis votre ordinateur (Windows)
- Numériser depuis votre ordinateur (Mac)
- Configurer les réglages de numérisation à l'aide de Gestion à partir du Web

Numériser à l'aide du bouton Numériser de votre appareil

- Configurer le bouton Numériser de votre appareil
- Numériser des photos et des graphiques
- Numériser des documents comme fichier PDF unique
- Enregistrer les données numérisées sur une mémoire flash USB
- Numériser plusieurs cartes de visite et photos (recadrage automatique)
- Numériser vers un fichier texte modifiable à l'aide de la fonction OCR
- Enregistrer les données numérisées en tant que pièce jointe pour e-mail
- Envoyer des données numérisées à une adresse e-mail
- Numérisation vers FTP
- Numériser vers un serveur SSH (SFTP)
- Numérisation vers réseau (Windows)
- Numériser vers SharePoint
- Web Services pour la numérisation sur votre réseau (Windows)

Configurer le bouton Numériser de votre appareil

Pour numériser à l'aide du bouton Numériser de votre appareil, ajoutez votre appareil à Brother iPrint&Scan.

1. Accédez à la page **Téléchargement** de votre modèle sur support.brother.com/downloads, puis téléchargez et installez le logiciel compatible avec votre système d'exploitation (Windows ou Mac).
 - Windows :
Téléchargez et installez le pack de logiciels **EasySetup** ou **Package Pilote & Logiciel**. Brother iPrint&Scan est inclus dans cette installation.
 - Mac :
Téléchargez et installez l'application **Brother iPrint&Scan** et l'**iPrint&Scan Push Scan Tool**.
2. Lancez Brother iPrint&Scan.
 - Windows :
Double-cliquez sur l'icône  (**Brother iPrint&Scan**) figurant sur le bureau de votre ordinateur.
 - Mac :
Dans la barre de menu **Finder**, cliquez sur **Aller > Applications**, puis double-cliquez sur l'icône iPrint&Scan.
L'écran Brother iPrint&Scan s'affiche.
3. Si votre appareil Brother n'est pas sélectionné, cliquez sur le bouton **Ajouter un appareil / Sélectionnez votre machine**, puis suivez les instructions à l'écran pour sélectionner votre appareil Brother.
4. Cliquez sur le bouton **Paramètres de numérisation de la machine**, puis suivez les instructions à l'écran pour modifier les paramètres de numérisation, y compris le type de fichier et l'emplacement d'enregistrement des fichiers.



Information associée

- [Numériser à l'aide du bouton Numériser de votre appareil](#)

Numériser des photos et des graphiques

Envoyez les photos ou les graphiques numérisés directement à votre ordinateur.

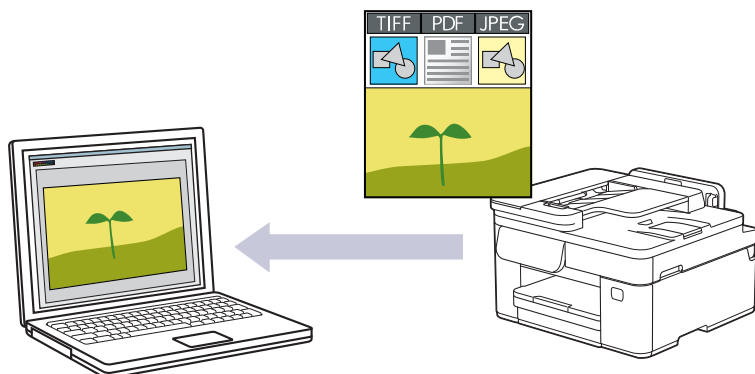

- **Pour numériser à partir de votre appareil :**

Vous devez d'abord configurer le bouton Numériser de votre appareil, y compris des paramètres tels que le type de fichier et l'emplacement d'enregistrement des fichiers. ►► *Information associée: Configurer le bouton Numériser de votre appareil*

- **Pour numériser à partir de votre ordinateur :**

►► *Information associée: Numériser avec Brother iPrint&Scan (Windows/Mac)*

1. Chargez votre document.
2. Appuyez sur [Numériser] > [vers PC] > [vers image].
3. Si l'appareil est connecté via le réseau, sélectionnez le nom de l'ordinateur auquel envoyer les données.



Si un message s'affiche sur l'écran LCD pour vous inviter à saisir un code PIN, utilisez l'écran LCD pour entrer le code PIN à quatre chiffres pour l'ordinateur, puis appuyez sur [OK].

4. Pour modifier les réglages, appuyez sur  [Options].



Pour utiliser  [Options], vous devez connecter un ordinateur exécutant Brother iPrint&Scan.

5. Appuyez sur [Paramètres de numérisation] > [Déf. depuis app.].
6. Sélectionnez les paramètres de numérisation à modifier.



Les options disponibles peuvent différer en fonction de votre modèle et des réglages.

Option	Description
Num. r-v	Permet de sélectionner le mode de numérisation recto verso.
Param. couleur	Permet de sélectionner le format de couleur pour votre document.
Résolution	Permet de sélectionner la résolution de votre document.
Type fichier (Type de fichier)	Permet de sélectionner le format de fichier de votre document.
Taille doc.	Sélectionnez la taille de votre document.
Luminosité	Sélectionnez le niveau de luminosité.

Option	Description
Contraste	Sélectionnez le niveau de contraste.
Redress. auto.	Permet de corriger la position des documents de travers lorsqu'ils sont numérisés.
Ignor. pag. vierges	Lorsque ce réglage est activé, les pages blanches sont ignorées.
Ignorer sensib. page vierge	Sélectionnez le niveau de sensibilité pour la détection des pages vierges dans les données numérisées. Plus la sensibilité est élevée, plus l'appareil détecte facilement les pages vierges.
Suppr. la coul. d'arrière-plan	Permet de modifier la quantité de couleur d'arrière-plan à supprimer.
Paramètres marge	Permet de régler les marges de votre document.



- Si votre appareil affiche le bouton [OK], appuyez sur [OK].
- Pour enregistrer les réglages en tant que raccourci, appuyez sur [Enr. comme racc. (Enr. comme racc)]. Il vous sera demandé si vous souhaitez en faire un raccourci une touche. Suivez les instructions affichées à l'écran.

7. Appuyez sur [Marche].

L'appareil commence la numérisation. Si vous utilisez la vitre du scanner de l'appareil, suivez les instructions affichées sur l'écran LCD pour terminer le travail de numérisation.



Information associée

- [Numériser à l'aide du bouton Numériser de votre appareil](#)

Rubriques connexes:

- [Configurer le bouton Numériser de votre appareil](#)
- [Numériser avec Brother iPrint&Scan \(Windows/Mac\)](#)

Numériser des documents comme fichier PDF unique

Associez plusieurs pages pour créer un seul document PDF.

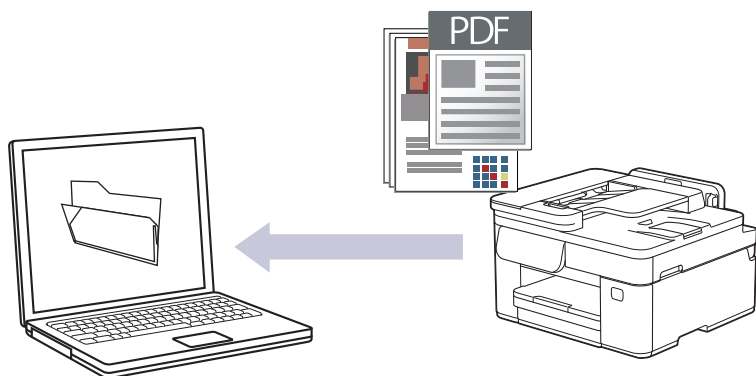

- **Pour numériser à partir de votre appareil :**

Vous devez d'abord configurer le bouton Numériser de votre appareil, y compris des paramètres tels que le type de fichier et l'emplacement d'enregistrement des fichiers. >> *Information associée: Configurer le bouton Numériser de votre appareil*

- **Pour numériser à partir de votre ordinateur :**

>> *Information associée: Numériser avec Brother iPrint&Scan (Windows/Mac)*



Lors de la numérisation de plusieurs pages vers un fichier PDF, définissez le type de fichier sur votre appareil sur [PDF multipage].

1. Chargez votre document.
2. Appuyez sur [Numériser] > [vers PC] > [vers fichier].
3. Si l'appareil est connecté via le réseau, sélectionnez le nom de l'ordinateur auquel envoyer les données.



Si un message s'affiche sur l'écran LCD pour vous inviter à saisir un code PIN, utilisez l'écran LCD pour entrer le code PIN à quatre chiffres pour l'ordinateur, puis appuyez sur [OK].

4. Pour modifier les réglages, appuyez sur  [Options].



Pour utiliser  [Options], vous devez connecter un ordinateur exécutant Brother iPrint&Scan.

5. Appuyez sur [Paramètres de numérisation] > [Déf. depuis app.].
6. Sélectionnez les paramètres de numérisation à modifier.



Les options disponibles peuvent différer en fonction de votre modèle et des réglages.

Option	Description
Num. r-v	Permet de sélectionner le mode de numérisation recto verso.
Param. couleur	Permet de sélectionner le format de couleur pour votre document.
Résolution	Permet de sélectionner la résolution de votre document.
Type fichier (Type de fichier)	Permet de sélectionner le format de fichier de votre document.

Option	Description
Taille doc.	Sélectionnez la taille de votre document.
Luminosité	Sélectionnez le niveau de luminosité.
Contraste	Sélectionnez le niveau de contraste.
Redress. auto.	Permet de corriger la position des documents de travers lorsqu'ils sont numérisés.
Ignor. pag. vierges	Lorsque ce réglage est activé, les pages blanches sont ignorées.
Ignorer sensib. page vierge	Sélectionnez le niveau de sensibilité pour la détection des pages vierges dans les données numérisées. Plus la sensibilité est élevée, plus l'appareil détecte facilement les pages vierges.
Suppr. la coul. d'arrière-plan	Permet de modifier la quantité de couleur d'arrière-plan à supprimer.
Paramètres marge	Permet de régler les marges de votre document.



- Si votre appareil affiche le bouton [OK], appuyez sur [OK].
- Pour enregistrer les réglages en tant que raccourci, appuyez sur [Enr. comme racc. (Enr. comme racc)]. Il vous sera demandé si vous souhaitez en faire un raccourci une touche. Suivez les instructions affichées à l'écran.

7. Appuyez sur [Marche].

L'appareil commence la numérisation. Si vous utilisez la vitre du scanner de l'appareil, suivez les instructions affichées sur l'écran LCD pour terminer le travail de numérisation.



Information associée

- [Numériser à l'aide du bouton Numériser de votre appareil](#)

Rubriques connexes:

- [Configurer le bouton Numériser de votre appareil](#)
- [Numériser avec Brother iPrint&Scan \(Windows/Mac\)](#)

Enregistrer les données numérisées sur une mémoire flash USB

Permet de numériser des documents et de les enregistrer directement sur une mémoire flash USB sans passer par un ordinateur.

1. Chargez votre document.
2. Insérez une mémoire flash USB dans la fente USB.

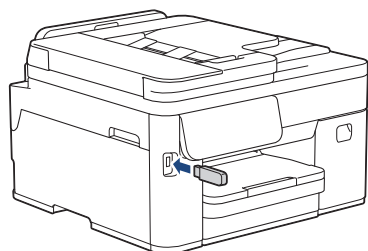

3. Appuyez sur [Num. vers support (Scan vs support)].
4. Pour modifier les réglages, appuyez sur  [Options], puis passez à l'étape suivante.
5. Sélectionnez les paramètres de numérisation à modifier.



Les options disponibles peuvent différer en fonction de votre modèle et des réglages.

Option	Description
Num. r-v	Permet de sélectionner le mode de numérisation recto verso.
Param. couleur	Permet de sélectionner le format de couleur pour votre document.
Résolution	Permet de sélectionner la résolution de votre document.
Type fichier (Type de fichier)	Permet de sélectionner le format de fichier de votre document.
Taille doc.	Sélectionnez la taille de votre document.
Luminosité	Sélectionnez le niveau de luminosité.
Contraste	Sélectionnez le niveau de contraste.
Nom de fichier	Permet de sélectionner ou modifier un nom de fichier.
Style de nom de fichier	Sélectionnez l'ordre d'affichage de la date, du numéro de décompte et d'autres éléments dans le nom de fichier.
Rognage auto	Permet de numériser plusieurs documents placés sur la vitre du scanner vers une carte mémoire ou une mémoire flash USB. L'appareil se charge de numériser chaque document et de créer des fichiers distincts ou un fichier unique à plusieurs pages.
Redress. auto.	Permet de corriger la position des documents de travers lorsqu'ils sont numérisés.
Ignor. pag. vierges	Lorsque ce réglage est activé, les pages blanches sont ignorées.
Ignorer sensib. page vierge	Sélectionnez le niveau de sensibilité pour la détection des pages vierges dans les données numérisées. Plus la sensibilité est élevée, plus l'appareil détecte facilement les pages vierges.

Option	Description
Suppr. la coul. d'arrière-plan	Permet de modifier la quantité de couleur d'arrière-plan à supprimer.
Paramètres marge	Permet de régler les marges de votre document.



- Si votre appareil affiche le bouton [OK], appuyez sur [OK].
- Pour définir vos propres paramètres par défaut : une fois les modifications apportées, appuyez sur l'option [Définir une nouvelle valeur par défaut (Régl.nouv.défaut)] puis appuyez sur [Oui].
- Pour rétablir les réglages d'origine, appuyez sur l'option [Réinit.d'usine], puis sur [Oui].
- Pour enregistrer les réglages en tant que raccourci, appuyez sur [Enr. comme racc. (Enr. comme racc)]. Il vous sera demandé si vous souhaitez en faire un raccourci une touche. Suivez les instructions affichées à l'écran.

6. Appuyez sur [Marche].

Si vous utilisez la vitre du scanner, consultez la page suivante, puis appuyez sur [Continuer]. Si vous ne voulez pas numériser d'autres pages, appuyez sur [Terminer]. Une fois la numérisation terminée, veillez à choisir [Terminer] avant de retirer la mémoire flash USB de l'appareil.

IMPORTANT

L'écran LCD affiche un message pendant la lecture des données. NE retirez PAS le cordon d'alimentation ou la mémoire flash USB de l'appareil tant que la lecture n'est pas terminée. Vous risqueriez de perdre vos données ou d'endommager la mémoire flash USB.



Information associée

- Numériser à l'aide du bouton Numériser de votre appareil

Numériser plusieurs cartes de visite et photos (recadrage automatique)

Vous pouvez numériser plusieurs documents placés sur la vitre du scanner. L'appareil numérise chaque document et utilise la fonction de rognage automatique pour créer des fichiers distincts ou un fichier unique comportant plusieurs pages.

Conseils pour le rognage automatique

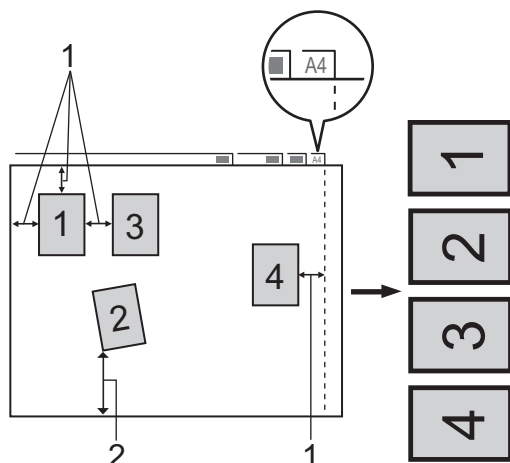

1. 10 mm ou plus
 2. 20 mm ou plus (du bas)
- Ce paramètre n'est disponible que pour des documents de format rectangulaire ou carré.
 - Si votre document est trop long ou large, cette fonctionnalité ne fonctionne pas comme décrit ici.
 - Vous devez placer les documents à distance des bords de la vitre du scanner, comme représenté sur l'illustration.
 - Vous devez laisser une distance d'au moins 10 mm entre les documents.
 - Le rognage automatique permet de corriger l'inclinaison du document sur la vitre du scanner. Toutefois, si votre document est penché de plus de 45 degrés avec une taille inférieure à 300 x 300 ppp ou de 10 degrés avec une taille d'image de 600 x 600 ppp, cette fonction n'est pas disponible.
 - Le chargeur doit être vide pour pouvoir utiliser Rognage auto.
 - La fonction de rognage automatique est utilisable pour un nombre maximum de 16 documents, selon leur taille.



Pour numériser des documents avec la fonction de recadrage automatique, vous devez placer les documents sur la vitre du scanner.

1. Placez les documents sur la vitre du scanner.
2. Insérez une mémoire flash USB dans votre appareil.
3. Appuyez sur [Num. vers support (Scan vs support)] >  [Options] > [Rognage auto].
4. Appuyez sur [Oui].
5. Appuyez sur [OK].
6. Appuyez sur [Marche].

L'appareil commence la numérisation. Suivez les instructions affichées à l'écran LCD pour terminer la tâche de numérisation.



Information associée

- [Numériser à l'aide du bouton Numériser de votre appareil](#)

Numériser vers un fichier texte modifiable à l'aide de la fonction OCR

Votre appareil peut convertir les caractères d'un document numérisé en texte à l'aide de la technologie de reconnaissance optique des caractères (OCR). Vous pouvez modifier ce texte à l'aide de l'application de traitement de texte de votre choix.

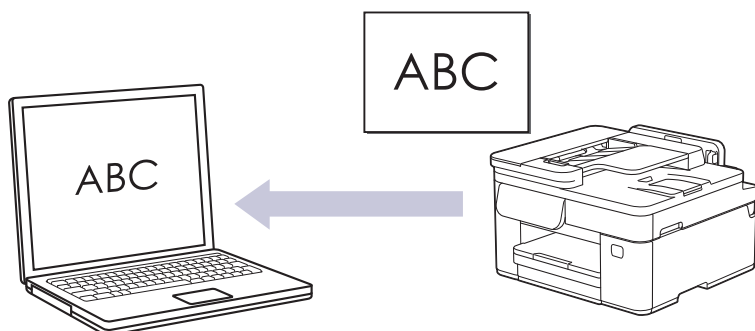



- La fonction Numérisation vers OCR est disponible pour certaines langues.
- **Pour numériser à partir de votre appareil :**
Vous devez d'abord configurer le bouton Numériser de votre appareil, y compris des paramètres tels que le type de fichier et l'emplacement d'enregistrement des fichiers. >> *Information associée: Configurer le bouton Numériser de votre appareil*
- **Pour numériser à partir de votre ordinateur :**
>> *Information associée: Numériser avec Brother iPrint&Scan (Windows/Mac)*

1. Chargez votre document.
2. Appuyez sur [Numériser] > [vers PC] > [vers OCR].
3. Si l'appareil est connecté via le réseau, sélectionnez le nom de l'ordinateur auquel envoyer les données.

 Si un message s'affiche sur l'écran LCD pour vous inviter à saisir un code PIN, utilisez l'écran LCD pour entrer le code PIN à quatre chiffres pour l'ordinateur, puis appuyez sur [OK].

4. Pour modifier les réglages, appuyez sur  [Options].

 Pour utiliser  [Options], vous devez connecter un ordinateur exécutant Brother iPrint&Scan.

5. Appuyez sur [Paramètres de numérisation] > [Déf. depuis app.].
6. Sélectionnez les paramètres de numérisation à modifier.

 Les options disponibles peuvent différer en fonction de votre modèle et des réglages.

Option	Description
Num. r-v	Permet de sélectionner le mode de numérisation recto verso.
Param. couleur	Permet de sélectionner le format de couleur pour votre document.
Résolution	Permet de sélectionner la résolution de votre document.
Type fichier (Type de fichier)	Permet de sélectionner le format de fichier de votre document.
Taille doc.	Sélectionnez la taille de votre document.

Option	Description
Luminosité	Sélectionnez le niveau de luminosité.
Contraste	Sélectionnez le niveau de contraste.
Redress. auto.	Permet de corriger la position des documents de travers lorsqu'ils sont numérisés.
Ignor. pag. vierges	Lorsque ce réglage est activé, les pages blanches sont ignorées.
Ignorer sensibil. page vierge	Sélectionnez le niveau de sensibilité pour la détection des pages vierges dans les données numérisées. Plus la sensibilité est élevée, plus l'appareil détecte facilement les pages vierges.
Suppr. la coul. d'arrière-plan	Permet de modifier la quantité de couleur d'arrière-plan à supprimer.
Paramètres marge	Permet de régler les marges de votre document.



- Si votre appareil affiche le bouton [OK], appuyez sur [OK].
- Pour enregistrer les réglages en tant que raccourci, appuyez sur [Enr. comme racc. (Enr. comme racc)]. Il vous sera demandé si vous souhaitez en faire un raccourci une touche. Suivez les instructions affichées à l'écran.

7. Appuyez sur [Marche].

L'appareil commence la numérisation. Si vous utilisez la vitre du scanner de l'appareil, suivez les instructions affichées sur l'écran LCD pour terminer le travail de numérisation.



Information associée

- [Numériser à l'aide du bouton Numériser de votre appareil](#)

Rubriques connexes:

- [Configurer le bouton Numériser de votre appareil](#)
- [Numériser avec Brother iPrint&Scan \(Windows/Mac\)](#)

Enregistrer les données numérisées en tant que pièce jointe pour e-mail

Envoyer les données numérisées depuis votre appareil en tant que pièce jointe à votre programme de messagerie électronique.

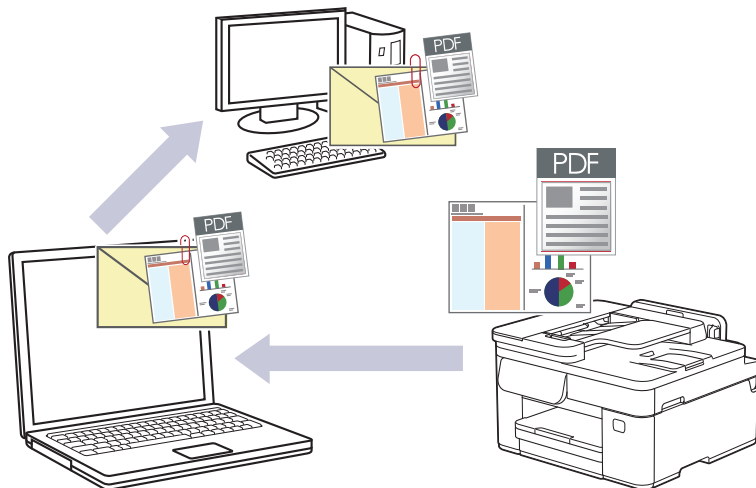

- **Pour numériser à partir de votre appareil :**

Vous devez d'abord configurer le bouton Numériser de votre appareil, y compris des paramètres tels que le type de fichier et l'emplacement d'enregistrement des fichiers. >> *Information associée: Configurer le bouton Numériser de votre appareil*

- **Pour numériser à partir de votre ordinateur :**

>> *Information associée: Numériser avec Brother iPrint&Scan (Windows/Mac)*

- Pour utiliser cette fonctionnalité à l'aide du bouton de numérisation de l'appareil, veillez à sélectionner l'une de ces applications dans Brother iPrint&Scan :

- Windows : Microsoft Outlook
- Mac : Apple Mail

Pour les autres applications et services de messagerie Web, utilisez la fonction Numérisation vers image ou Numérisation vers fichier pour numériser un document, puis joignez le fichier numérisé à un message e-mail.

1. Chargez votre document.
2. Appuyez sur [Numériser] > [vers PC] > [vers e-mail].
3. Si l'appareil est connecté via le réseau, sélectionnez le nom de l'ordinateur auquel envoyer les données.



Si un message s'affiche sur l'écran LCD pour vous inviter à saisir un code PIN, utilisez l'écran LCD pour entrer le code PIN à quatre chiffres pour l'ordinateur, puis appuyez sur [OK].

4. Pour modifier les réglages, appuyez sur  [Options].



Pour utiliser  [Options], vous devez connecter un ordinateur exécutant Brother iPrint&Scan.

5. Appuyez sur [Paramètres de numérisation] > [Déf. depuis app.].
6. Sélectionnez les paramètres de numérisation à modifier.



Les options disponibles peuvent différer en fonction de votre modèle et des réglages.

Option	Description
Num. r-v	Permet de sélectionner le mode de numérisation recto verso.
Param. couleur	Permet de sélectionner le format de couleur pour votre document.
Résolution	Permet de sélectionner la résolution de votre document.
Type fichier (Type de fichier)	Permet de sélectionner le format de fichier de votre document.
Taille doc.	Sélectionnez la taille de votre document.
Luminosité	Sélectionnez le niveau de luminosité.
Contraste	Sélectionnez le niveau de contraste.
Redress. auto.	Permet de corriger la position des documents de travers lorsqu'ils sont numérisés.
Ignor. pag. vierges	Lorsque ce réglage est activé, les pages blanches sont ignorées.
Ignorer sensib. page vierge	Sélectionnez le niveau de sensibilité pour la détection des pages vierges dans les données numérisées. Plus la sensibilité est élevée, plus l'appareil détecte facilement les pages vierges.
Suppr. la coul. d'arrière-plan	Permet de modifier la quantité de couleur d'arrière-plan à supprimer.
Paramètres marge	Permet de régler les marges de votre document.



- Si votre appareil affiche le bouton [OK], appuyez sur [OK].
- Pour enregistrer les réglages en tant que raccourci, appuyez sur [Enr. comme racc. (Enr. comme racc)]. Il vous sera demandé si vous souhaitez en faire un raccourci une touche. Suivez les instructions affichées à l'écran.

7. Appuyez sur [Marche].

L'appareil numérise le document et l'enregistre sous forme de fichier joint. L'appareil lance ensuite votre programme de messagerie et ouvre un nouvel e-mail vide avec le fichier numérisé en pièce jointe.



Information associée

- [Numériser à l'aide du bouton Numériser de votre appareil](#)

Rubriques connexes:

- [Configurer le bouton Numériser de votre appareil](#)
- [Numériser avec Brother iPrint&Scan \(Windows/Mac\)](#)

Envoyer des données numérisées à une adresse e-mail

Envoyez les données numérisées à une adresse e-mail directement depuis votre appareil Brother, sans utiliser d'ordinateur.

- Pour envoyer des données numérisées vers une adresse e-mail, vous devez configurer votre appareil pour communiquer avec votre réseau et votre serveur de messagerie utilisé pour envoyer et recevoir les e-mails.
- Vous pouvez configurer ces éléments à partir du panneau de commande de l'appareil ou de Gestion à partir du Web.
- Pour utiliser la fonction Numérisation vers serveur de messagerie, votre appareil doit être connecté à un réseau et avoir accès à un serveur SMTP. Vous aurez besoin des paramètres de messagerie SMTP suivants avant de pouvoir continuer :
 - Adresse du serveur
 - Numéro de port
 - Nom d'utilisateur
 - Type de cryptage (SSL ou TLS)
 - Certificat de serveur de messagerie (le cas échéant)

Si vous ne disposez pas de ces paramètres, contactez votre fournisseur de services de messagerie ou votre administrateur réseau.

1. [Chargez votre document.](#)
2. Appuyez sur [Numériser] > [vers le serveur de e-mail].



(MFC-J5115DW/MFC-J5117DW)

- Si vous avez enregistré votre adresse e-mail avec votre nom d'utilisateur, le bouton [vers MonE-mail] apparaît lorsque vous vous connectez à l'appareil via la fonction Verrouillage fonction sécurisée, l'authentification Active Directory ou l'authentification LDAP.
- Pour envoyer les données numérisées à votre adresse e-mail, appuyez sur [vers MonE-mail]. Lorsque votre adresse e-mail apparaît sur l'écran LCD, appuyez sur [Suivant].
- Pour activer cette fonction dans la gestion à partir du Web, cliquez sur **Numérisation > Numérisation vers serveur de messagerie** dans la barre de navigation de gauche. Dans le champ **Envoyer vers mon adresse e-mail**, sélectionnez **Oui**.

3. Pour entrer l'adresse e-mail du destinataire, effectuez l'une des opérations suivantes :
 - Pour saisir l'adresse e-mail de façon manuelle, appuyez sur [Manuel], puis tapez l'adresse e-mail à l'aide des boutons correspondant aux caractères sur l'écran LCD. Lorsque vous avez terminé, appuyez sur [OK].
 - Si l'adresse e-mail est conservée dans le carnet d'adresses de l'appareil, appuyez sur [Carnet d'adresses], puis sélectionnez l'adresse e-mail.
Appuyez sur [OK].
4. Confirmez l'adresse e-mail, puis appuyez sur [Suivant].
5. Pour modifier les paramètres, appuyez sur  [Options], puis passez à l'étape suivante.
6. Sélectionnez les paramètres de numérisation à modifier.



Les options disponibles peuvent différer en fonction de votre modèle et des réglages.

Option	Description
Num. r-v	Permet de sélectionner le mode de numérisation recto verso.
Param. couleur	Permet de sélectionner le format de couleur pour votre document.
Résolution	Permet de sélectionner la résolution de votre document.
Type fichier (Type de fichier)	Permet de sélectionner le format de fichier de votre document.
Taille doc.	Sélectionnez la taille de votre document.
Sujet émetteur	Modifiez l'objet d'un e-mail.
Luminosité	Sélectionnez le niveau de luminosité.
Contraste	Sélectionnez le niveau de contraste.
Nom de fichier	Permet de sélectionner ou modifier un nom de fichier.
Style de nom de fichier	Sélectionnez l'ordre d'affichage de la date, du numéro de décompte et d'autres éléments dans le nom de fichier.
Paramètres marge	Permet de régler les marges de votre document.
Aperçu (MFC-J5110DW/MFC-J5115DW/ MFC-J5117DW)	Afficher l'aperçu d'un résultat de numérisation sur l'écran LCD avant que les données numérisées ne soient enregistrées.



- Si votre appareil affiche le bouton [OK], appuyez sur [OK].
- Pour définir vos propres paramètres par défaut : une fois les modifications apportées, appuyez sur l'option [Définir une nouvelle valeur par défaut (Régl.nouv.défaut)] puis appuyez sur [Oui].
- Pour rétablir les réglages d'origine, appuyez sur l'option [Réinit.d'usine], puis sur [Oui].
- Pour enregistrer les réglages en tant que raccourci, appuyez sur [Enr. comme racc. (Enr. comme racc)]. Il vous sera demandé si vous souhaitez en faire un raccourci une touche. Suivez les instructions affichées à l'écran.
- (MFC-J5110DW/MFC-J5115DW/MFC-J5117DW) Pour afficher un aperçu des résultats de la numérisation avant que les données numérisées ne soient enregistrées, appuyez sur  [Aperçu], puis sur [Marche]. L'appareil numérise le document et affiche les résultats de la numérisation sur l'écran LCD. Si les résultats de la numérisation sont corrects, appuyez sur [Marche] pour l'enregistrer et terminer le traitement.

7. Appuyez sur [Marche].

L'appareil commence la numérisation. Si vous utilisez la vitre du scanner de l'appareil, suivez les instructions affichées sur l'écran LCD pour terminer le travail de numérisation.



Information associée

- [Numériser à l'aide du bouton Numériser de votre appareil](#)

Numérisation vers FTP

Numérisez directement les documents vers un serveur FTP lorsque vous devez partager des informations numérisées. Pour encore plus de confort, configurez différents profils afin d'enregistrer vos destinations Numérisation vers FTP favorites.

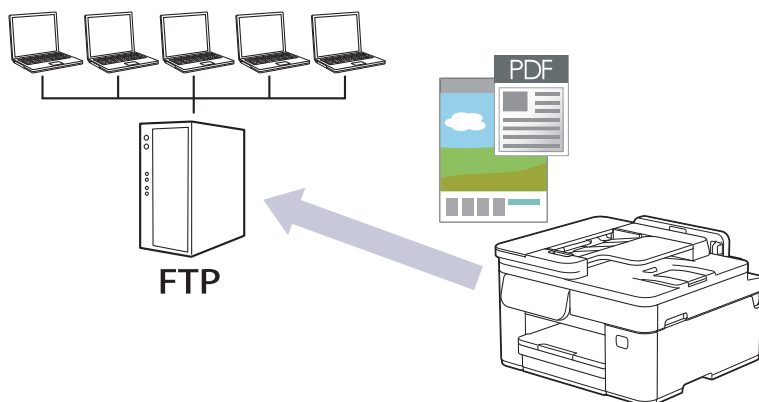

- Configurer un profil de numérisation vers FTP
- Télécharger les données numérisées vers un serveur FTP

Configurer un profil de numérisation vers FTP

Configurez un profil Numérisation vers FTP pour numériser et transférer les données numérisées directement vers un site FTP.

1. Lancez Gestion à partir du Web. ➤ ➤ [Accéder à Gestion à partir du Web](#)
2. (MFC-J5010DW/MFC-J5013DW/MFC-J5110DW) Dans la barre de navigation de gauche, cliquez sur **Numérisation > Numérisation vers FTP/réseau**.



Si la barre de navigation de gauche n'est pas visible, commencez à naviguer depuis ☰.

3. (MFC-J5115DW/MFC-J5117DW) Dans la barre de navigation de gauche, cliquez sur **Numérisation > Numérisation vers FTP/SFTP/réseau/SharePoint**.



Si la barre de navigation de gauche n'est pas visible, commencez à naviguer depuis ☰.

4. Sélectionnez l'option **FTP**, puis cliquez sur **Envoyer**.
5. (MFC-J5010DW/MFC-J5013DW/MFC-J5110DW) Cliquez sur le menu **Numérisation vers profil FTP/réseau**.
6. (MFC-J5115DW/MFC-J5117DW) Cliquez sur le menu **Numérisation vers profil FTP/SFTP/réseau/SharePoint**.
7. Sélectionnez le profil à configurer ou à modifier.



L'utilisation des caractères suivants ?, /, \, ", :, <, >, | ou * peut provoquer une erreur de transmission.

Option	Description
Nom du profil	Saisissez un nom pour ce profil de serveur (jusqu'à 15 caractères alphanumériques). L'appareil affiche ce nom sur l'écran LCD.
Adresse de l'hôte	Saisissez l'adresse de l'hôte (par exemple, ftp.exemple.com ; 64 caractères maximum) ou l'adresse IP (par exemple, 192.23.56.189).
Numéro de port	Modifiez le paramètre Numéro de port utilisé pour accéder au serveur FTP. Par défaut, ce paramètre correspond au port 21. Dans la plupart des cas, il n'est pas nécessaire de modifier ce paramètre.
Nom d'utilisateur	Saisissez le nom (32 caractères maximum) d'un utilisateur autorisé à écrire des données sur le serveur FTP.
Mot de passe	Saisissez le mot de passe (32 caractères maximum) associé au nom d'utilisateur saisi dans le champ Nom d'utilisateur . Saisissez une nouvelle fois le mot de passe dans le champ Retapez le mot de passe .
SSL/TLS	Réglez l'option SSL/TLS pour numériser en toute sécurité via la communication SSL/TLS. Si besoin, modifiez le réglage Certificat AC .
Répertoire enregistrement	Saisissez le chemin du dossier sur le serveur FTP auquel vous voulez envoyer vos données numérisées. Ne saisissez pas de barre oblique au début du chemin.
Nom de fichier	Sélectionnez un nom de fichier parmi les noms prédéfinis fournis ou à partir de noms définis par l'utilisateur. Vous pouvez définir les noms définis par l'utilisateur et le style du nom de fichier dans le menu Nom du fichier numérisé de la barre de navigation.
Qualité	Sélectionnez un réglage de qualité. Si vous choisissez l'option Sélection utilisateur , l'appareil invite les utilisateurs à sélectionner un réglage à chaque utilisation du profil de numérisation.

Option	Description
Type de fichier	Sélectionnez le type de fichier à utiliser pour le document numérisé. Si vous choisissez l'option Sélection utilisateur , l'appareil invite les utilisateurs à sélectionner un réglage à chaque utilisation du profil de numérisation.
Taille du document	Sélectionnez le format de votre document dans la liste. Cela est nécessaire pour s'assurer que la taille du fichier numérisé est correcte. Si vous choisissez l'option Sélection utilisateur , l'appareil invite les utilisateurs à sélectionner un réglage à chaque utilisation du profil de numérisation.
Redressement automatique (Redress. auto. ADF)	Sélectionnez Oui pour configurer l'appareil de façon qu'il corrige automatiquement les désalignements pendant la numérisation des pages.
Ignorer les pages vierges	Sélectionnez l'option Oui pour supprimer les pages blanches du document des résultats de la numérisation.
Ignorer sensibil. page vierge	Sélectionnez le niveau de sensibilité pour la détection des pages vierges dans les données numérisées. Plus la sensibilité est élevée, plus l'appareil détecte facilement les pages vierges.
Numérisation recto-verso	Sélectionnez l'option Long ou Court pour numériser les deux côtés du document, en fonction de la disposition de votre original.
Supprimer la couleur de fond	Modifiez la quantité d'arrière-plan en couleur qui est enlevé.
Paramètres de marge	Permet de régler les marges de votre document.
Luminosité	Sélectionnez le niveau de luminosité.
Contraste	Sélectionnez le niveau de contraste.
Mode passif	Réglez l'option Mode passif sur Oui ou Non en fonction de la configuration de votre serveur FTP et de votre pare-feu réseau. Le réglage par défaut est Activé. Dans la plupart des cas, il n'est pas nécessaire de modifier ce paramètre.

8. Cliquez sur **Envoyer**.



Information associée

- [Numérisation vers FTP](#)

Rubriques connexes:

- [Accéder à Gestion à partir du Web](#)

Télécharger les données numérisées vers un serveur FTP

- >> MFC-J5010DW/MFC-J5013DW/MFC-J5110DW
- >> MFC-J5115DW/MFC-J5117DW

MFC-J5010DW/MFC-J5013DW/MFC-J5110DW

1. Chargez votre document.
2. Appuyez sur [Numériser] > [vers FTP].
3. Les profils de serveur que vous avez configurés à l'aide de l'application Gestion à partir du Web sont répertoriés. Sélectionnez le profil de votre choix. Si le profil n'est pas complet (par exemple, si la qualité ou le type de fichier ne sont pas spécifiés), vous serez invité à saisir les informations manquantes.



MFC-J5110DW Pour afficher un aperçu des résultats de la numérisation avant que les données numérisées ne soient enregistrées, appuyez sur  [Aperçu], puis sur [Marche]. L'appareil numérise le document et affiche les résultats de la numérisation sur l'écran LCD. Si les résultats de la numérisation sont corrects, appuyez sur [Marche] pour l'enregistrer et terminer le traitement.

4. Appuyez sur [Marche].
L'appareil commence la numérisation. Si vous utilisez la vitre du scanner, suivez les instructions affichées sur l'écran tactile pour terminer le travail de numérisation.

MFC-J5115DW/MFC-J5117DW

1. Chargez votre document.
2. Appuyez sur [Numériser] > [vers FTP/SFTP].
3. Les profils de serveur que vous avez configurés à l'aide de l'application Gestion à partir du Web sont répertoriés. Sélectionnez le profil de votre choix. Si le profil n'est pas complet (par exemple, si la qualité ou le type de fichier ne sont pas spécifiés), vous serez invité à saisir les informations manquantes.



Pour afficher un aperçu des résultats de la numérisation avant que les données numérisées ne soient enregistrées, appuyez sur  [Aperçu], puis sur [Marche]. L'appareil numérise le document et affiche les résultats de la numérisation sur l'écran LCD. Si les résultats de la numérisation sont corrects, appuyez sur [Marche] pour l'enregistrer et terminer le traitement.

4. Appuyez sur [Marche].
L'appareil commence la numérisation. Si vous utilisez la vitre du scanner, suivez les instructions affichées sur l'écran tactile pour terminer le travail de numérisation.



Information associée

- Numérisation vers FTP

Numériser vers un serveur SSH (SFTP)

Modèles associés: MFC-J5115DW/MFC-J5117DW

Utilisez le protocole Secure Shell pour établir un flux de données privé et sécurisé lors de la numérisation de documents vers une destination du réseau. Pour encore plus de confort, configurez différents profils afin d'enregistrer vos destinations Numérisation vers SFTP favorites.

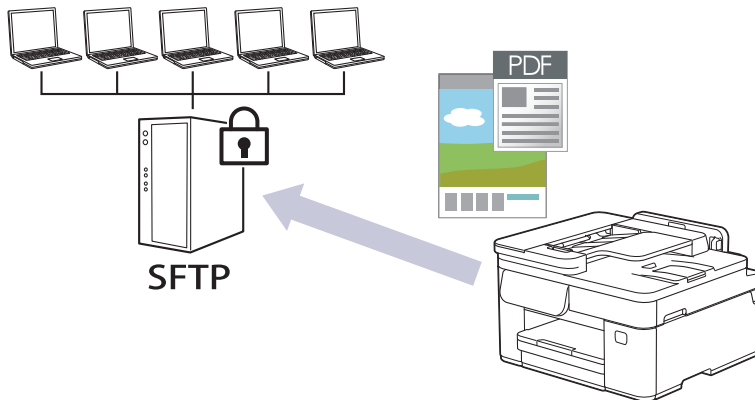

- Configurer un profil Numérisation vers SFTP
- Créer une paire de clés cliente à l'aide de l'application Gestion à partir du Web
- Exporter une paire de clés cliente à l'aide de l'application Gestion à partir du Web
- Importer une clé publique serveur à l'aide de Gestion à partir du Web
- Transférer les données numérisées sur un serveur SFTP

Configurer un profil Numérisation vers SFTP

Modèles associés: MFC-J5115DW/MFC-J5117DW

Configurez un profil Numérisation vers SFTP pour numériser et charger directement les données numérisées vers un emplacement SFTP.

1. Lancez Gestion à partir du Web. >> [Accéder à Gestion à partir du Web](#)
2. Dans la barre de navigation de gauche, cliquez sur **Numérisation > Numérisation vers FTP/SFTP/réseau/SharePoint**.



Si la barre de navigation de gauche n'est pas visible, commencez à naviguer depuis ☰.

3. Sélectionnez l'option **SFTP**, puis cliquez sur **Envoyer**.
4. Cliquez sur le menu **Numérisation vers profil FTP/SFTP/réseau/SharePoint**.
5. Sélectionnez le profil à configurer ou à modifier.



L'utilisation des caractères suivants ?, /, \, ", :, <, >, | ou * peut provoquer une erreur de transmission.

Option	Description
Nom du profil	Saisissez un nom pour ce profil de serveur (jusqu'à 15 caractères alphanumériques). L'appareil affiche ce nom sur l'écran LCD.
Adresse de l'hôte	Saisissez l'adresse de l'hôte (par exemple, ftp.exemple.com ; 64 caractères maximum) ou l'adresse IP (par exemple, 192.23.56.189).
Nom d'utilisateur	Saisissez le nom (32 caractères maximum) d'un utilisateur autorisé à écrire des données sur le serveur SFTP.
Méthode d'authentification	Sélectionnez Mot de passe ou Clé publique . Effectuez l'une des actions suivantes : <ul style="list-style-type: none">• Lorsque vous sélectionnez Mot de passe, saisissez le mot de passe (32 caractères maximum) associé au nom d'utilisateur que vous avez saisi dans le champ Nom d'utilisateur. Saisissez une nouvelle fois le mot de passe dans le champ Retapez le mot de passe.• Lorsque vous sélectionnez Clé publique, indiquez le type d'authentification dans la liste déroulante Paire clé/client.
Clé publique de serveur	Sélectionnez le type d'authentification.
Répertoire enregistrement	Saisissez le chemin du dossier sur le serveur SFTP auquel vous voulez envoyer vos données numérisées. Ne saisissez pas de barre oblique au début du chemin.
Nom de fichier	Sélectionnez un nom de fichier parmi les noms prédéfinis fournis ou à partir de noms définis par l'utilisateur. Vous pouvez définir les noms définis par l'utilisateur et le style du nom de fichier dans le menu Nom du fichier numérisé de la barre de navigation.
Qualité	Sélectionnez un réglage de qualité. Si vous choisissez l'option Sélection utilisateur , l'appareil invite les utilisateurs à sélectionner un réglage à chaque utilisation du profil de numérisation.
Type de fichier	Sélectionnez le type de fichier à utiliser pour le document numérisé. Si vous choisissez l'option Sélection utilisateur , l'appareil invite les utilisateurs à sélectionner un réglage à chaque utilisation du profil de numérisation.

Option	Description
Taille du document	Sélectionnez le format de votre document dans la liste. Cela est nécessaire pour s'assurer que la taille du fichier numérisé est correcte. Si vous choisissez l'option Sélection utilisateur , l'appareil invite les utilisateurs à sélectionner un réglage à chaque utilisation du profil de numérisation.
Redressement automatique (Redress. auto. ADF)	Sélectionnez Oui pour configurer l'appareil de façon qu'il corrige automatiquement les désalignements pendant la numérisation des pages.
Ignorer les pages vierges	Sélectionnez l'option Oui pour supprimer les pages blanches du document des résultats de la numérisation.
Ignorer sensibil. page vierge	Sélectionnez le niveau de sensibilité pour la détection des pages vierges dans les données numérisées. Plus la sensibilité est élevée, plus l'appareil détecte facilement les pages vierges.
Numérisation recto-verso	Sélectionnez l'option Long ou Court pour numériser les deux côtés du document, en fonction de la disposition de votre original.
Supprimer la couleur de fond	Modifiez la quantité d'arrière-plan en couleur qui est enlevé.
Paramètres de marge	Permet de régler les marges de votre document.
Luminosité	Sélectionnez le niveau de luminosité.
Contraste	Sélectionnez le niveau de contraste.
Numéro de port	Modifiez le paramètre Numéro de port utilisé pour accéder au serveur SFTP. Par défaut, ce paramètre correspond au port 22. Dans la plupart des cas, il n'est pas nécessaire de modifier ce paramètre.

6. Cliquez sur **Envoyer**.



Information associée

- [Numériser vers un serveur SSH \(SFTP\)](#)

Rubriques connexes:

- [Accéder à Gestion à partir du Web](#)

Créer une paire de clés cliente à l'aide de l'application Gestion à partir du Web

Modèles associés: MFC-J5115DW/MFC-J5117DW

1. Lancez Gestion à partir du Web. >> [Accéder à Gestion à partir du Web](#)
2. Dans la barre de navigation de gauche, cliquez sur **Réseau > Sécurité > Paire clé/client**.



Si la barre de navigation de gauche n'est pas visible, commencez à naviguer depuis ☰.

3. Cliquez sur **Créer une nouvelle paire clé/client**.
4. Dans le champ **Nom de la paire clé/client**, saisissez le nom voulu (20 caractères maximum).
5. Cliquez sur la liste déroulante **Algorithme de clé publique** et sélectionnez l'algorithme qui vous intéresse.
6. Cliquez sur **Envoyer**.

La paire de clés cliente est créée et enregistrée dans la mémoire de votre appareil. Le nom de la paire de clés cliente et l'algorithme de clé publique s'affichent dans **Liste des paires clé/client**.



Information associée

- [Numériser vers un serveur SSH \(SFTP\)](#)

Rubriques connexes:

- [Accéder à Gestion à partir du Web](#)

Exporter une paire de clés cliente à l'aide de l'application Gestion à partir du Web

Modèles associés: MFC-J5115DW/MFC-J5117DW

1. Lancez Gestion à partir du Web. >> [Accéder à Gestion à partir du Web](#)
2. Dans la barre de navigation de gauche, cliquez sur **Réseau > Sécurité > Paire clé/client**.



Si la barre de navigation de gauche n'est pas visible, commencez à naviguer depuis ☰.

3. Cliquez sur **Exporter clé publique** affiché avec **Liste des paires clé/client**.
4. Cliquez sur **Envoyer**.

La paire de clés cliente est exportée sur votre ordinateur.



Information associée

- [Numériser vers un serveur SSH \(SFTP\)](#)

Rubriques connexes:

- [Accéder à Gestion à partir du Web](#)

Importer une clé publique serveur à l'aide de Gestion à partir du Web

Modèles associés: MFC-J5115DW/MFC-J5117DW

1. Lancez Gestion à partir du Web. >> [Accéder à Gestion à partir du Web](#)
2. Dans la barre de navigation de gauche, cliquez sur **Réseau > Sécurité > Clé publique de serveur**.



Si la barre de navigation de gauche n'est pas visible, commencez à naviguer depuis ☰.

3. Cliquez sur **Importer une clé publique de serveur**.
4. Spécifiez le fichier à importer.
5. Cliquez sur **Envoyer**.

La clé publique serveur est importée sur votre appareil.



Information associée

- [Numériser vers un serveur SSH \(SFTP\)](#)

Rubriques connexes:

- [Accéder à Gestion à partir du Web](#)

Transférer les données numérisées sur un serveur SFTP

Modèles associés: MFC-J5115DW/MFC-J5117DW

1. [Chargez votre document.](#)
2. Appuyez sur [Numériser] > [vers FTP/SFTP].
3. Les profils de serveur que vous avez configurés à l'aide de l'application Gestion à partir du Web sont répertoriés. Sélectionnez le profil de votre choix. Si le profil n'est pas complet (par exemple, si la qualité ou le type de fichier ne sont pas spécifiés), vous serez invité à saisir les informations manquantes.



Pour afficher un aperçu des résultats de la numérisation avant que les données numérisées ne soient enregistrées, appuyez sur  [Aperçu], puis sur [Marche]. L'appareil numérise le document et affiche les résultats de la numérisation sur l'écran LCD. Si les résultats de la numérisation sont corrects, appuyez sur [Marche] pour l'enregistrer et terminer le traitement.

4. Appuyez sur [Marche].

L'appareil commence la numérisation. Si vous utilisez la vitre du scanner, suivez les instructions affichées sur l'écran tactile pour terminer le travail de numérisation.



Information associée

- [Numériser vers un serveur SSH \(SFTP\)](#)

Numérisation vers réseau (Windows)

Numérisez directement les documents vers un serveur CIFS de votre réseau local. Pour encore plus de confort, vous pouvez configurer différents profils afin d'enregistrer vos destinations Numérisation vers réseau favorites.

- [Configurer un profil de numérisation vers réseau](#)
- [Télécharger les données numérisées vers un serveur CIFS](#)

Configurer un profil de numérisation vers réseau

Configurez un profil Numérisation vers réseau pour numériser et transférer les données numérisées directement vers un dossier d'un serveur CIFS.

1. Lancez Gestion à partir du Web. >> [Accéder à Gestion à partir du Web](#)
2. (MFC-J5010DW/MFC-J5013DW/MFC-J5110DW) Dans la barre de navigation de gauche, cliquez sur **Numérisation > Numérisation vers FTP/réseau**.



Si la barre de navigation de gauche n'est pas visible, commencez à naviguer depuis ☰.

3. (MFC-J5115DW/MFC-J5117DW) Dans la barre de navigation de gauche, cliquez sur **Numérisation > Numérisation vers FTP/SFTP/réseau/SharePoint**.



Si la barre de navigation de gauche n'est pas visible, commencez à naviguer depuis ☰.

4. Sélectionnez l'option **Réseau**, puis cliquez sur **Envoyer**.



(MFC-J5115DW/MFC-J5117DW)

Si vous voulez envoyer les données vers votre dossier désigné sur le serveur CIFS, sélectionnez **Oui** pour l'option **Envoyer vers mon dossier**.

5. (MFC-J5010DW/MFC-J5013DW/MFC-J5110DW) Cliquez sur le menu **Numérisation vers profil FTP/réseau**.
6. (MFC-J5115DW/MFC-J5117DW) Cliquez sur le menu **Numérisation vers profil FTP/SFTP/réseau/SharePoint**.
7. Sélectionnez le profil à configurer ou à modifier.



L'utilisation des caractères suivants ?, /, \, ", :, <, >, | ou * peut provoquer une erreur de transmission.

Option	Description
Nom du profil	Saisissez un nom pour ce profil de serveur (jusqu'à 15 caractères alphanumériques). L'appareil affiche ce nom sur l'écran LCD.
Chemin d'accès au dossier réseau	Saisissez le chemin du dossier sur le serveur CIFS auquel vous voulez envoyer vos données numérisées.
Nom de fichier	Sélectionnez un nom de fichier parmi les noms prédéfinis fournis ou à partir de noms définis par l'utilisateur. Vous pouvez définir les noms définis par l'utilisateur et le style du nom de fichier dans le menu Nom du fichier numérisé de la barre de navigation.
Qualité	Sélectionnez un réglage de qualité. Si vous choisissez l'option Sélection utilisateur , l'appareil invite les utilisateurs à sélectionner un réglage à chaque utilisation du profil de numérisation.
Type de fichier	Sélectionnez le type de fichier à utiliser pour le document numérisé. Si vous choisissez l'option Sélection utilisateur , l'appareil invite les utilisateurs à sélectionner un réglage à chaque utilisation du profil de numérisation.
Taille du document	Sélectionnez le format de votre document dans la liste. Cela est nécessaire pour s'assurer que la taille du fichier numérisé est correcte. Si vous choisissez l'option Sélection utilisateur , l'appareil invite les utilisateurs à sélectionner un réglage à chaque utilisation du profil de numérisation.
Redressement automatique (Redress. auto. ADF)	Sélectionnez Oui pour configurer l'appareil de façon qu'il corrige automatiquement les désalignements pendant la numérisation des pages.

Option	Description
Ignorer les pages vierges	Sélectionnez l'option Oui pour supprimer les pages blanches du document des résultats de la numérisation.
Ignorer sensibil. page vierge	Sélectionnez le niveau de sensibilité pour la détection des pages vierges dans les données numérisées. Plus la sensibilité est élevée, plus l'appareil détecte facilement les pages vierges.
Numérisation recto-verso	Sélectionnez l'option Long ou Court pour numériser les deux côtés du document, en fonction de la disposition de votre original.
Supprimer la couleur de fond	Modifiez la quantité d'arrière-plan en couleur qui est enlevé.
Paramètres de marge	Permet de régler les marges de votre document.
Luminosité	Sélectionnez le niveau de luminosité.
Contraste	Sélectionnez le niveau de contraste.
Utiliser le code PIN pour authentification	Pour protéger ce profil par code PIN, sélectionnez Oui , puis saisissez un code PIN à quatre chiffres dans le champ Code PIN .
Méthode d'authentification	Sélectionnez la méthode d'authentification.
Nom d'utilisateur	Tapez un nom d'utilisateur (96 caractères maximum) autorisé à écrire des données dans le dossier spécifié dans le champ Chemin d'accès au dossier réseau . Si le nom d'utilisateur fait partie d'un domaine, saisissez-le comme suit (au choix) : utilisateur@domaine domaine\utilisateur
Mot de passe	Saisissez le mot de passe (32 caractères maximum) associé au nom d'utilisateur saisi dans le champ Nom d'utilisateur . Saisissez une nouvelle fois le mot de passe dans le champ Retapez le mot de passe .
Adresse du serveur Kerberos	Entrez l'adresse du serveur Kerberos (par exemple : kerberos.example.com ; 64 caractères maximum).

8. Cliquez sur **Envoyer**.
9. Vous devez configurer le SNTP (serveur de synchronisation réseau) ou bien régler la date, l'heure et le fuseau horaire correctement via le panneau de commande. L'heure doit concorder avec celle utilisée par le serveur Kerberos et le serveur CIFS.



Information associée

- [Numérisation vers réseau \(Windows\)](#)

Rubriques connexes:

- [Configurer la date et l'heure à l'aide de Gestion à partir du Web](#)
- [Accéder à Gestion à partir du Web](#)

Télécharger les données numérisées vers un serveur CIFS

1. Chargez votre document.
2. Appuyez sur [Numériser] > [vers réseau].



(MFC-J5115DW/MFC-J5117DW)

- Si vous avez enregistré votre nom d'utilisateur, l'option [VersMonDossier] apparaît lorsque vous vous connectez à l'appareil via l'authentification Active Directory ou l'authentification LDAP.
- Pour envoyer les données numérisées vers le dossier désigné sur le serveur CIFS, appuyez sur [VersMonDossier].
- Pour activer cette fonction dans Gestion à partir du Web, dans la barre de navigation de gauche, cliquez sur **Numérisation > Numérisation vers FTP/SFTP/réseau/SharePoint**. Dans le champ **Envoyer vers mon dossier**, sélectionnez **Oui**.

3. Les profils de serveur que vous avez configurés à l'aide de l'application Gestion à partir du Web sont répertoriés. Sélectionnez le profil de votre choix. Si le profil n'est pas complet (par exemple, si la qualité ou le type de fichier ne sont pas spécifiés), vous serez invité à saisir les informations manquantes.



MFC-J5110DW/MFC-J5115DW/MFC-J5117DWPour afficher un aperçu des résultats de la numérisation avant que les données numérisées ne soient enregistrées, appuyez sur  [Aperçu], puis sur [Marche]. L'appareil numérise le document et affiche les résultats de la numérisation sur l'écran LCD. Si les résultats de la numérisation sont corrects, appuyez sur [Marche] pour l'enregistrer et terminer le traitement.

4. Appuyez sur [Marche].

L'appareil commence la numérisation. Si vous utilisez la vitre du scanner, suivez les instructions affichées sur l'écran tactile pour terminer le travail de numérisation.



Information associée

- [Numérisation vers réseau \(Windows\)](#)

Numériser vers SharePoint

Modèles associés: MFC-J5115DW/MFC-J5117DW

Numérisez directement les documents vers un serveur SharePoint lorsque vous devez partager des informations numérisées. Pour encore plus de confort, configurez différents profils afin d'enregistrer vos destinations Numérisation vers SharePoint favorites.

- [Configurer un profil de numérisation vers SharePoint](#)
- [Charger les données numérisées vers un serveur SharePoint](#)

Configurer un profil de numérisation vers SharePoint

Modèles associés: MFC-J5115DW/MFC-J5117DW

Configurez un profil Numérisation vers SharePoint pour numériser et transférer les données numérisées directement vers un site SharePoint.

1. Lancez Gestion à partir du Web. >> [Accéder à Gestion à partir du Web](#)
2. Dans la barre de navigation de gauche, cliquez sur **Numérisation > Numérisation vers FTP/SFTP/réseau/SharePoint**.



Si la barre de navigation de gauche n'est pas visible, commencez à naviguer depuis ☰.

3. Sélectionnez l'option **SharePoint**, puis cliquez sur **Envoyer**.
4. Cliquez sur le menu **Numérisation vers profil FTP/SFTP/réseau/SharePoint**.
5. Sélectionnez le profil à configurer ou à modifier.



L'utilisation des caractères suivants ?, /, \, ", :, <, >, | ou * peut provoquer une erreur de transmission.

Option	Description
Nom du profil	Saisissez un nom pour ce profil de serveur (jusqu'à 15 caractères alphanumériques). L'appareil affiche ce nom sur l'écran LCD.
Adresse du site SharePoint	Copiez-collez l'adresse de destination complète qui se trouve dans la barre d'adresse de votre navigateur (par exemple : http://AdresseSiteSharePoint/Shared%20Documents/Forms/AllItems.aspx) ou l'adresse IP (par exemple : http://192.168.0.1/Shared%20Documents/Forms/AllItems.aspx).
SSL/TLS	Si l'adresse dans le champ Adresse du site SharePoint commence par « https:// », vous pouvez vérifier le certificat du serveur en cochant la case Vérifier le certificat de serveur .
Nom de fichier	Sélectionnez un nom de fichier parmi les noms prédéfinis fournis ou à partir de noms définis par l'utilisateur. Vous pouvez définir les noms définis par l'utilisateur et le style du nom de fichier dans le menu Nom du fichier numérisé de la barre de navigation.
Qualité	Sélectionnez un réglage de qualité. Si vous choisissez l'option Sélection utilisateur , l'appareil invite les utilisateurs à sélectionner un réglage à chaque utilisation du profil de numérisation.
Type de fichier	Sélectionnez le type de fichier à utiliser pour le document numérisé. Si vous choisissez l'option Sélection utilisateur , l'appareil invite les utilisateurs à sélectionner un réglage à chaque utilisation du profil de numérisation.
Taille du document	Sélectionnez le format de votre document dans la liste. Cela est nécessaire pour s'assurer que la taille du fichier numérisé est correcte. Si vous choisissez l'option Sélection utilisateur , l'appareil invite les utilisateurs à sélectionner un réglage à chaque utilisation du profil de numérisation.
Redressement automatique (Redress. auto. ADF)	Sélectionnez Oui pour configurer l'appareil de façon qu'il corrige automatiquement les désalignements pendant la numérisation des pages.
Ignorer les pages vierges	Sélectionnez l'option Oui pour supprimer les pages blanches du document des résultats de la numérisation.

Option	Description
Ignorer sensibil. page vierge	Sélectionnez le niveau de sensibilité pour la détection des pages vierges dans les données numérisées. Plus la sensibilité est élevée, plus l'appareil détecte facilement les pages vierges.
Numérisation recto-verso	Sélectionnez l'option Long ou Court pour numériser les deux côtés du document, en fonction de la disposition de votre original.
Supprimer la couleur de fond	Modifiez la quantité d'arrière-plan en couleur qui est enlevé.
Paramètres de marge	Permet de régler les marges de votre document.
Luminosité	Sélectionnez le niveau de luminosité.
Contraste	Sélectionnez le niveau de contraste.
Utiliser le code PIN pour authentification	Pour protéger ce profil par code PIN, sélectionnez Oui , puis saisissez un code PIN à quatre chiffres dans le champ Code PIN .
Méthode d'authentification	Sélectionnez la méthode d'authentification. Si vous sélectionnez Auto , la méthode d'authentification est automatiquement détectée.
Nom d'utilisateur	Tapez un nom d'utilisateur (96 caractères maximum) autorisé à écrire des données dans le dossier spécifié dans le champ Adresse du site SharePoint . Si le nom d'utilisateur fait partie d'un domaine, saisissez-le comme suit (au choix) : utilisateur@domaine domaine\utilisateur
Mot de passe	Saisissez le mot de passe (32 caractères maximum) associé au nom d'utilisateur saisi dans le champ Nom d'utilisateur . Saisissez une nouvelle fois le mot de passe dans le champ Retapez le mot de passe .
Adresse du serveur Kerberos	Entrez l'adresse du serveur Kerberos (par exemple : kerberos.example.com ; 64 caractères maximum).

6. Cliquez sur **Envoyer**.



Information associée

- [Numériser vers SharePoint](#)

Rubriques connexes:

- [Accéder à Gestion à partir du Web](#)

Charger les données numérisées vers un serveur SharePoint

Modèles associés: MFC-J5115DW/MFC-J5117DW

1. [Chargez votre document.](#)
2. Appuyez sur [Numériser] > [vers SharePoint].
3. Les profils de serveur que vous avez configurés à l'aide de l'application Gestion à partir du Web sont répertoriés. Sélectionnez le profil de votre choix. Si le profil n'est pas complet (par exemple, si la qualité ou le type de fichier ne sont pas spécifiés), vous serez invité à saisir les informations manquantes.



Pour afficher un aperçu des résultats de la numérisation avant que les données numérisées ne soient enregistrées, appuyez sur  [Aperçu], puis sur [Marche]. L'appareil numérise le document et affiche les résultats de la numérisation sur l'écran LCD. Si les résultats de la numérisation sont corrects, appuyez sur [Marche] pour l'enregistrer et terminer le traitement.

4. Appuyez sur [Marche].
L'appareil commence la numérisation. Si vous utilisez la vitre du scanner, suivez les instructions affichées sur l'écran tactile pour terminer le travail de numérisation.



Information associée

- [Numériser vers SharePoint](#)



Web Services pour la numérisation sur votre réseau (Windows)

Le protocole Web Services vous permet de numériser à l'aide d'un appareil sur le réseau. Vous devez installer le pilote via Web Services.

- [Utiliser le protocole Web Services pour installer les pilotes utilisés pour le pilote de scanner \(Windows\)](#)
- [Numériser avec Web Services à partir de votre appareil \(Windows\)](#)
- [Configurer les paramètres de numérisation pour le protocole de services Web \(Windows\)](#)

Utiliser le protocole Web Services pour installer les pilotes utilisés pour le pilote de scanner (Windows)

- Assurez-vous d'avoir installé le logiciel et les pilotes corrects pour votre appareil.
- Vérifiez que l'ordinateur hôte et l'appareil Brother se trouvent sur le même sous-réseau ou que le routeur est correctement configuré pour transférer des données entre les deux appareils.
- Vous devez configurer l'adresse IP sur votre appareil Brother avant de configurer ce paramètre.

1. Maintenez la touche  enfoncée et appuyez sur la touche  du clavier de l'ordinateur pour lancer **Exécuter**.
2. Saisissez "**control printers**" dans le champ **Ouvrir** : et cliquez sur **OK**.

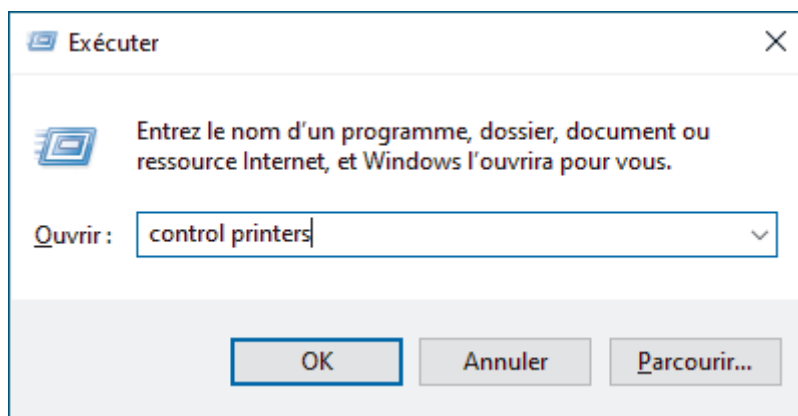

La fenêtre **Périphériques et imprimantes** s'affiche.

 Si la fenêtre **Périphériques et imprimantes** ne s'affiche pas, cliquez sur **Périphériques > Autres périphériques et paramètres d'imprimante** .

3. Cliquez sur **Ajouter un périphérique**.

 Le nom Web Services pour l'appareil Brother est le nom de votre modèle et l'adresse MAC.

4. Sélectionnez l'appareil que vous comptez installer, puis suivez les instructions à l'écran.

 Pour désinstaller les pilotes, cliquez sur **supprimer le périphérique**.

Information associée

- [Web Services pour la numérisation sur votre réseau \(Windows\)](#)

Numériser avec Web Services à partir de votre appareil (Windows)

Si vous avez installé le pilote pour la numérisation via Web Services, vous pouvez accéder au menu de numérisation de Web Services à partir de l'écran LCD de l'appareil Brother.

- Certains caractères des messages affichés sur l'écran LCD peuvent être remplacés par des espaces si la langue de votre système d'exploitation est différente de celle de votre appareil Brother.
- Si l'écran LCD affiche un message d'erreur de mémoire insuffisante, choisissez une taille plus petite dans le paramètre **Format papier** ou une résolution plus faible dans le paramètre **Résolution (ppp)**.



1. [Chargez votre document](#).
2. Appuyez sur [Numériser] > [Num WS].
3. Appuyez sur ▲ ou ▼ pour sélectionner le type de numérisation souhaité, puis appuyez dessus.
4. Sélectionnez le nom de l'ordinateur où vous souhaitez envoyer les données numérisées.
5. Appuyez sur [Marche].
L'appareil commence la numérisation.



Information associée

- [Web Services pour la numérisation sur votre réseau \(Windows\)](#)

Configurer les paramètres de numérisation pour le protocole de services Web (Windows)

1. Maintenez la touche  enfoncée et appuyez sur la touche  du clavier de l'ordinateur pour lancer **Exécuter**.
2. Saisissez "**control printers**" dans le champ **Ouvrir** : et cliquez sur **OK**.

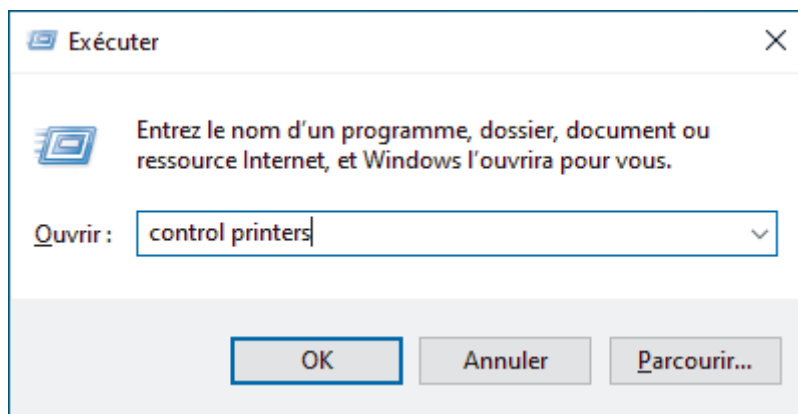

La fenêtre **Périphériques et imprimantes** s'affiche.



Si la fenêtre **Périphériques et imprimantes** ne s'affiche pas, cliquez sur **Périphériques > Autres périphériques et paramètres d'imprimante** .

3. Cliquez avec le bouton droit sur l'icône de l'appareil, puis sélectionnez **Profils de numérisation....** La boîte de dialogue **Profils de numérisation** s'affiche.
4. Sélectionnez le profil de numérisation à utiliser.
5. Assurez-vous que le scanner sélectionné dans la liste **Scanneur** est un appareil prenant en charge Web Services pour la numérisation, puis cliquez sur le bouton **Par défaut**.
6. Cliquez sur **Modifier....**
La boîte de dialogue **Modifier le profil par défaut** s'affiche.
7. Sélectionnez les paramètres **Source**, **Format papier**, **Format de couleurs**, **Type du fichier**, **Résolution (ppp)**, **Luminosité** et **Contraste**. (Les options disponibles varient en fonction de votre modèle.)
8. Cliquez sur le bouton **Enregistrer le profil**.
Ces paramètres prennent effet lorsque vous effectuez une numérisation à l'aide du protocole Web Services.



Information associée

- [Web Services pour la numérisation sur votre réseau \(Windows\)](#)

Numériser avec Brother iPrint&Scan (Windows/Mac)

1. [Chargez votre document.](#)
 2. Lancez Brother iPrint&Scan.
 - Windows :
Double-cliquez sur l'icône  (**Brother iPrint&Scan**) figurant sur le bureau de votre ordinateur.
Plus d'informations >> [Information associée](#)
 - Mac :
Dans la barre de menu **Finder**, cliquez sur **Aller > Applications**, puis double-cliquez sur l'icône iPrint&Scan.
- L'écran Brother iPrint&Scan s'affiche.

REMARQUE

Pour télécharger la dernière application :

- Pour Windows :
Rendez-vous sur la page **Téléchargement** de votre modèle sur support.brother.com/downloads, puis téléchargez et installez Brother iPrint&Scan.
- Pour Mac :
Téléchargez et installez Brother iPrint&Scan depuis l'Apple App Store.

3. Si votre appareil Brother n'est pas sélectionné, cliquez sur le bouton **Ajouter un appareil / Sélectionnez votre machine**, puis sélectionnez le nom de votre modèle dans la liste. Cliquez sur **OK**.
4. Cliquez sur l'icône **Numérisation**.
5. Configurez les paramètres de numérisation, puis cliquez sur le bouton **Numérisation** pour lancer la numérisation.
6. Une fois que tous les documents ont été numérisés, sélectionnez l'option pour enregistrer et partager les données numérisées.
7. Configurez les paramètres détaillés, notamment les champs **Nom de fichier** et **Type de fichier**.



Pour combiner plusieurs numérisations en un seul fichier, sélectionnez PDF comme **Type de fichier**.

8. Terminez le processus de numérisation.



Information associée

- [Numériser](#)

Rubriques connexes:

- [Accéder à Brother iPrint&Scan \(Windows/Mac\)](#)

Numériser depuis votre ordinateur (Windows)

Il existe plusieurs façons d'utiliser votre ordinateur pour numériser des photos et des documents sur votre appareil. Utilisez les applications logicielles que nous vous avons fournies ou votre application de numérisation préférée.

- [Numériser avec Kofax PaperPort™ 14SE ou d'autres applications Windows](#)
- [Numérisation à l'aide de Télécopie et numérisation Windows](#)

Numériser avec Kofax PaperPort™ 14SE ou d'autres applications Windows

Vous pouvez utiliser l'application Kofax PaperPort™ 14SE pour vos numérisations.

Pour télécharger l'application Kofax PaperPort™ 14SE, cliquez sur  (**Brother Utilities**), sélectionnez **Autres actions** dans la barre de navigation gauche, puis cliquez sur **PaperPort**.



Les étapes suivantes décrivent les instructions à suivre pour la numérisation avec PaperPort™ 14SE. Pour les autres applications Windows, les étapes sont similaires. PaperPort™ 14SE prend en charge les pilotes TWAIN et WIA. Le pilote TWAIN (recommandé) est utilisé dans cette procédure.

Selon le modèle d'appareil utilisé, il est possible que Kofax PaperPort™ 14SE ne soit pas inclus. Si tel est le cas, utilisez d'autres applications prenant en charge la numérisation.

1. [Chargez votre document](#).

2. Lancez PaperPort™ 14SE.

Effectuez l'une des actions suivantes :

- Windows 11

Cliquez sur  > **Tous** > **Kofax PaperPort 14** > **PaperPort**.

- Windows 10

Cliquez sur  > **Kofax PaperPort 14** > **PaperPort**.

3. Cliquez sur le menu **Bureau**, puis cliquez sur **Paramètres de numérisation** dans le ruban **Bureau**.

Le panneau **Numériser ou importer une photo** apparaît à gauche de l'écran.

4. Cliquez sur **Sélectionner...**

5. Dans la liste des scanners disponibles, sélectionnez votre modèle avec **TWAIN: TW** dans le nom.

6. Cliquez sur **OK**.

7. Cochez la case **Afficher la boîte de dialogue du scanner** dans le panneau **Numériser ou importer une photo**.

8. Cliquez sur **Numériser**.

La boîte de dialogue de configuration du scanner s'affiche.

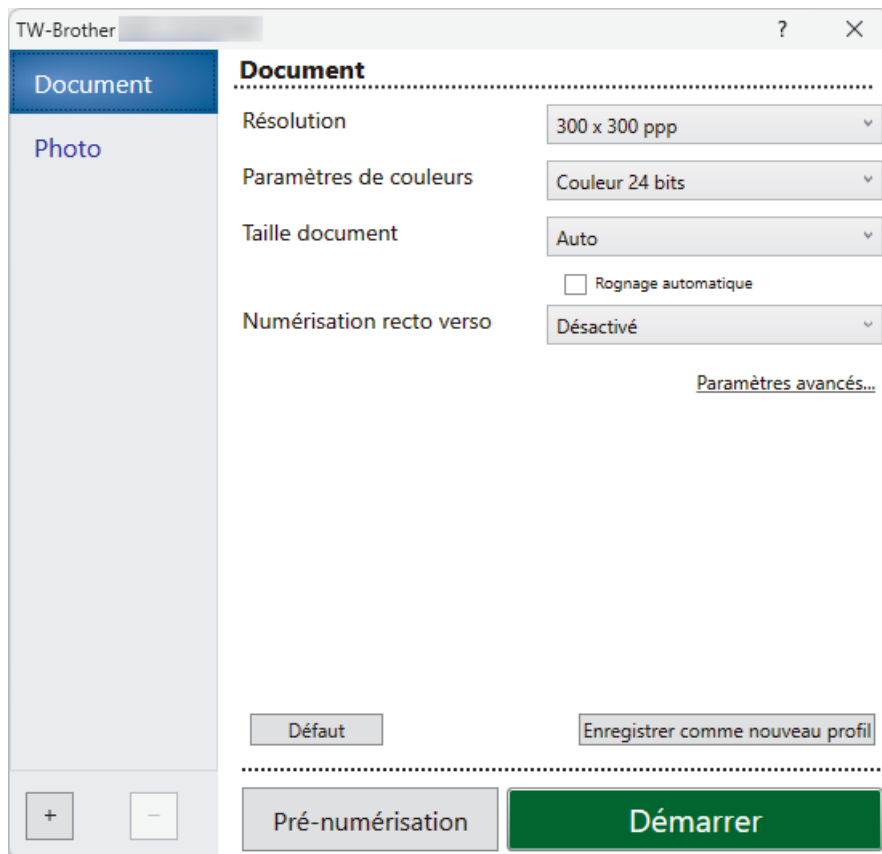

9. Au besoin, modifiez les paramètres dans la boîte de dialogue Configuration du scanner.
10. Cliquez sur la liste déroulante **Taille document**, puis sélectionnez le format de document.



Pour numériser les deux faces du document :

La numérisation recto verso automatique est uniquement disponible lorsque vous utilisez le chargeur automatique de documents.

Il est impossible d'utiliser la pré-numérisation pour afficher l'aperçu d'une image numérisée.

11. Cliquez sur **Pré-numérisation** pour afficher un aperçu de votre image et en éliminer les parties inutiles avant la numérisation.
12. Cliquez sur **Démarrer**.
L'appareil commence la numérisation.



Information associée

- Numériser depuis votre ordinateur (Windows)
 - Paramètres du pilote TWAIN (Windows)

Paramètres du pilote TWAIN (Windows)

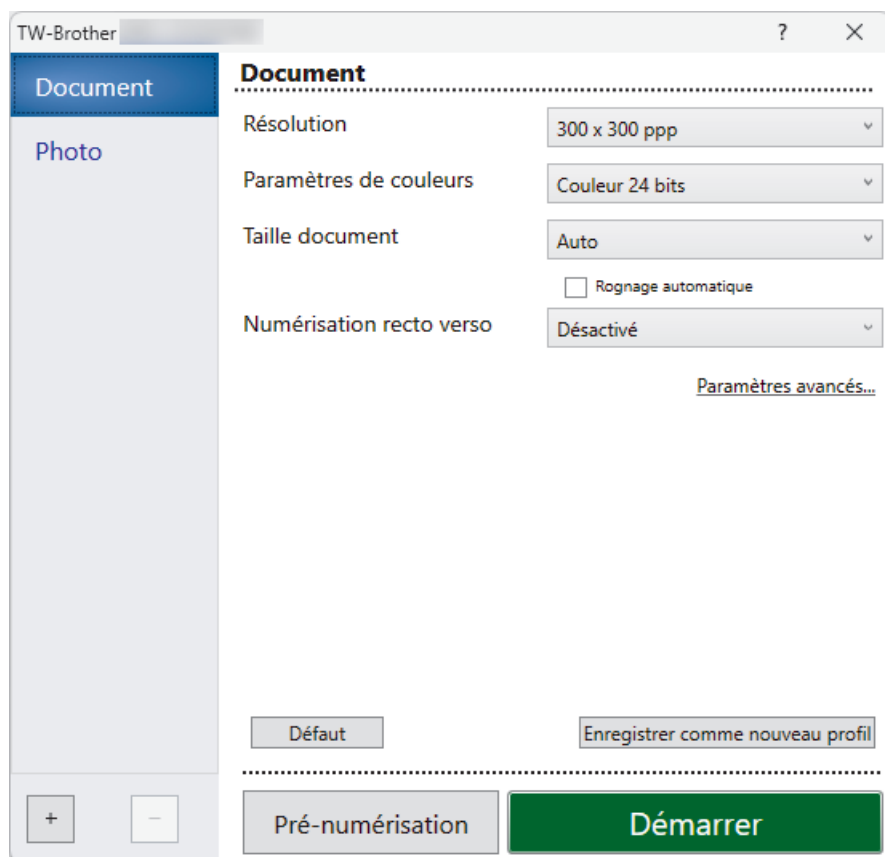

Notez que le nom des paramètres et les valeurs associées dépendent de l'appareil.

1. Scan

Sélectionnez l'option **Photo** ou **Document**, en fonction du type de document que vous voulez numériser.

Numérisation (type d'image)		Résolution	Réglage de couleur
Photo	Numérisation de photos.	300 x 300 ppp	Couleur 24 bits
Document	Numérisation de documents de type texte.	300 x 300 ppp	Couleur 24 bits

2. Résolution

Sélectionnez une résolution de numérisation dans la liste déroulante **Résolution**. Les résolutions supérieures exigent davantage de mémoire et augmentent le temps de transfert, mais permettent d'obtenir une image numérisée plus nette et de meilleure qualité.

3. Paramètres de couleurs

Sélectionnez parmi une plage de profondeurs de couleur de numérisation.

- **Noir et blanc**

Utilisation pour la numérisation de texte ou de dessin au trait.

- **Gris véritable**

Utilisation pour la numérisation de photos ou de graphiques. Ce mode permet de réaliser des images plus fidèles grâce à l'utilisation de 256 nuances de gris.

- **Couleur 24 bits**

Permet de créer une image avec la reproduction des couleurs la plus précise. Ce mode utilise jusqu'à 16,8 millions de couleurs pour numériser l'image, mais nécessite le plus de mémoire et le temps de transfert le plus long.

4. Taille document

Sélectionnez le format exact de votre document parmi une sélection de formats de numérisation prédéfinis.

Si vous sélectionnez **Format personnalisé**, la boîte de dialogue **Taille personnalisée document** s'affiche ; elle permet de spécifier le format du document.

5. Rognage automatique

Numérisez plusieurs documents placés sur la vitre du scanner. L'appareil se charge de numériser chaque document et de créer des fichiers distincts ou un fichier unique à plusieurs pages.

6. Numérisation recto verso

Numérisez les deux faces du document. Lorsque vous utilisez la fonction de numérisation recto verso automatique, vous devez sélectionner l'option **Reliure à bord long** ou **Reliure à bord court** dans la liste déroulante **Numérisation recto verso**, de sorte que lorsque vous retournez les pages, elles sont orientées dans le sens que vous voulez.

7. Paramètres avancés

Configurez les paramètres avancés en cliquant sur le lien **Paramètres avancés** dans la boîte de dialogue de configuration du scanner.

- **Correction de documents**

- **Redressement automatique**

Réglez l'appareil pour qu'il corrige automatiquement le désalignement lorsque les pages sont numérisées à partir de la vitre du scanner.

- **Paramètres de marge**

Permet de régler les marges de votre document.

- **Faire pivoter l'image**

Faites pivoter l'image numérisée.

- **Remplir de couleur**

Remplissez les bords sur les quatre côtés de l'image numérisée en utilisant la couleur et la plage.

- **Ignorer les pages vierges**

Efface les pages vierges figurant dans le document des résultats de numérisation.

- **Mode de sortie de taille fixe (Lettre/Légal)**

Numériser des documents de différents formats. L'appareil détecte chaque format de document et crée un fichier, avec les pages au format Letter et Legal incluses. Pour utiliser ce mode, sélectionnez l'option **Auto** dans la liste déroulante **Taille document**.

- **Qualité d'image**

- **Ajustement des tons de couleurs**

Réglez le ton de couleur.

- **Traitement en arrière-plan**

- **Supprimer la transparence / les motifs**

Permet d'éviter que l'encre ne traverse le papier.

- **Supprimer la couleur d'arrière-plan**

Supprime la couleur de base des documents pour assurer une meilleure lisibilité des données numérisées.

- **Suppression couleur**

Sélectionnez une couleur à supprimer de l'image numérisée.

- **Balisage des bords**

Accentue les caractères dans l'original.

- **Réduire le bruit**

Vous pouvez améliorer la qualité de vos images numérisées en choisissant cette option. L'option **Réduire le bruit** est disponible à condition de sélectionner l'option **Couleur 24 bits** et la résolution de numérisation **300 x 300 ppp**, **400 x 400 ppp** ou **600 x 600 ppp**.

- **Qualité d'image en noir et blanc**

- **Ajustement du seuil N&B**

Réglez le seuil pour générer une image monochrome.

- **Correction des caractères**

Corrigez les caractères interrompus ou incomplets de l'original pour les rendre plus lisibles.

- **Inversion blanc et noir**

Inversez le noir et le blanc sur l'image monochrome.

- **Contrôle de l'alimentation**

- **Mise en page**

Sélectionnez la mise en page.

- **Scan continu**

Sélectionnez cette option pour numériser plusieurs pages. Une fois que vous avez numérisé une page, indiquez si vous voulez continuer ou arrêter la numérisation de documents.



Information associée

- [Numériser avec Kofax PaperPort™ 14SE ou d'autres applications Windows](#)
-

Numérisation à l'aide de Télécopie et numérisation Windows

Vous pouvez aussi utiliser l'application Windows Télécopie et numérisation pour vos opérations de numérisation.

- Il est possible que l'application Télécopie et numérisation Windows ne soit pas installée sur votre ordinateur. Vous devez l'installer au préalable.
- Windows Télécopie et numérisation utilise le pilote de scanner WIA.
- Si vous prévoyez de recadrer une section de page numérisée, vous devez numériser le document original en utilisant la vitre du scanner (également appelée le plateau), pas à l'aide du chargeur automatique de documents.

1. [Chargez votre document.](#)
2. Lancez Télécopie et numérisation Windows.
3. Cliquez sur **Fichier > Nouveau > Numériser**.
4. Sélectionnez le scanner que vous voulez utiliser.
5. Cliquez sur **OK**.

La boîte de dialogue **Nouvelle numérisation** s'affiche.

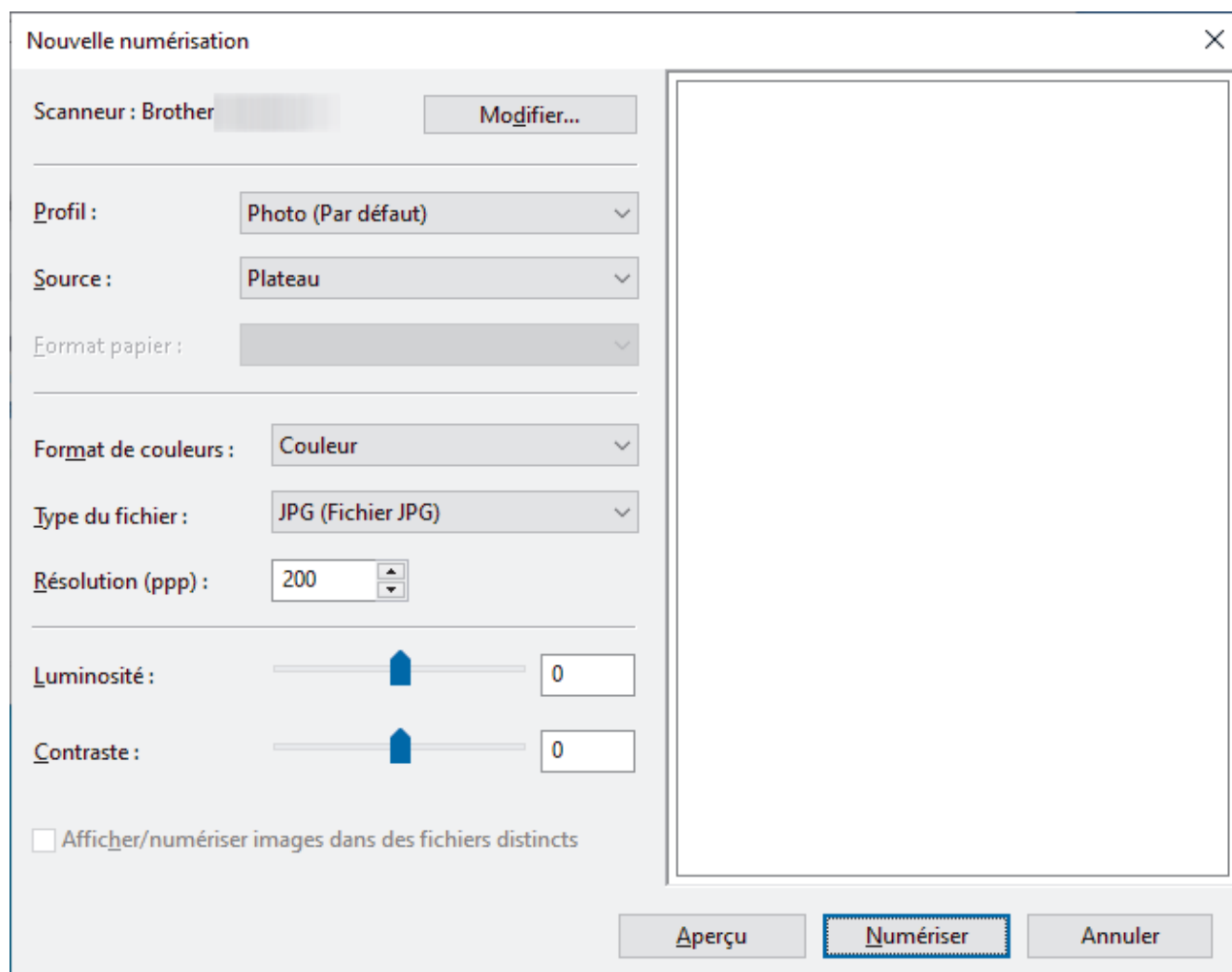

6. Au besoin, modifiez les paramètres dans la boîte de dialogue.
Si votre appareil prend en charge la numérisation recto verso et que vous souhaitez numériser les deux faces de votre document, sélectionnez **Chargeur (numérisation recto verso)** dans la liste déroulante **Source**.
7. Cliquez sur **Numériser**.
L'appareil commence à numériser le document.



Information associée

- Numériser depuis votre ordinateur (Windows)
- Paramètres du pilote WIA (Windows)

Paramètres du pilote WIA (Windows)

Nouvelle numérisation

Scanneur : Brother Modifier...

Profil : Photo (Par défaut) ▾

Source : Plateau ▾

Format papier : ▾

Format de couleurs : Couleur ▾

Type du fichier : JPG (Fichier JPG) ▾

Résolution (ppp) : 200

Luminosité : 0

Contraste : 0

Afficher/numériser images dans des fichiers distincts

Aperçu Numériser Annuler

Profil

Sélectionnez le profil de numérisation à utiliser dans la liste déroulante **Profil**.

Source

Sélectionnez l'option **Plateau**, **Chargeur (numérisation d'une face)** ou **Chargeur (numérisation recto verso)** dans la liste déroulante.

Format de papier

L'option **Format de papier** est disponible si vous sélectionnez l'option **Chargeur (numérisation d'une face)** ou **Chargeur (numérisation recto verso)** dans la liste déroulante **Source**.

Format de couleurs

Sélectionnez un format couleur de numérisation dans la liste déroulante **Format de couleurs**.

Type du fichier

Sélectionnez un format de fichier dans la liste déroulante **Type du fichier**.

Résolution (ppp)

Spécifiez une résolution de numérisation dans le champ **Résolution (ppp)**. Les résolutions supérieures exigent davantage de mémoire et augmentent le temps de transfert, mais permettent d'obtenir une image numérisée plus nette et de meilleure qualité.

Luminosité

Réglez le niveau de luminosité en déplaçant le curseur vers la droite ou la gauche pour éclaircir ou assombrir l'image. Si l'image numérisée est trop claire, réglez la luminosité sur une valeur inférieure et renumérisez le document. Si l'image est trop foncée, réglez la luminosité sur une valeur supérieure et renumérisez le document. Vous pouvez également saisir une valeur dans le champ pour régler le niveau de luminosité.

Contraste

Augmentez ou diminuez le niveau de contraste en déplaçant le curseur vers la gauche ou vers la droite. Une augmentation accentue les parties sombres et claires de l'image tandis qu'une diminution permet de révéler plus de détails dans les zones grises. Vous pouvez également taper une valeur dans le champ pour régler le niveau de contraste.



Information associée

- [Numérisation à l'aide de Télécopie et numérisation Windows](#)
-

Numériser depuis votre ordinateur (Mac)

- [Numérisation avec AirPrint \(macOS\)](#)

Configurer les réglages de numérisation à l'aide de Gestion à partir du Web

- [Définir le nom du fichier de numérisation à l'aide de Gestion à partir du Web](#)
- [Définir le rapport de numérisation par e-mail à l'aide de Gestion à partir du Web](#)

Définir le nom du fichier de numérisation à l'aide de Gestion à partir du Web

Définissez le nom du fichier réservé aux données numérisées à l'aide de Gestion à partir du Web.

1. Lancez Gestion à partir du Web. >> [Accéder à Gestion à partir du Web](#)
2. Dans la barre de navigation de gauche, cliquez sur **Numérisation** > **Nom du fichier numérisé**.



Si la barre de navigation de gauche n'est pas visible, commencez à naviguer depuis ☰.

3. Sélectionnez l'option **Style de nom de fichier** dans la liste déroulante.
4. Si vous avez sélectionné l'option permettant d'inclure la date dans le champ **Style de nom de fichier**, choisissez le format de date dans la liste déroulante.
5. Dans le champ **Heure**, sélectionnez **Oui** pour inclure les informations de temps dans le nom du fichier.
6. Dans le champ **Compteur**, saisissez l'option **Continu** ou **Réinitialiser après chaque tâche**.



Il est possible que des noms de fichier en double soient créés si vous sélectionnez **Réinitialiser après chaque tâche**.

7. Pour générer un préfixe de nom de fichier défini par l'utilisateur, saisissez un nom de fichier dans les champs définis par l'utilisateur pour chaque fonction de numérisation.



N'utilisez pas les caractères suivants : ? / \ *

8. Cliquez sur **Envoyer**.



Information associée

- [Configurer les réglages de numérisation à l'aide de Gestion à partir du Web](#)

Rubriques connexes:

- [Accéder à Gestion à partir du Web](#)

Définir le rapport de numérisation par e-mail à l'aide de Gestion à partir du Web

Lorsque vous numérisez un document, l'appareil envoie automatiquement un rapport de numérisation à l'adresse e-mail enregistrée.

1. Lancez Gestion à partir du Web. >> [Accéder à Gestion à partir du Web](#)
2. Dans la barre de navigation de gauche, cliquez sur **Numérisation** > **Numériser un rapport d'e-mail de tâche**.



Si la barre de navigation de gauche n'est pas visible, commencez à naviguer depuis ☰.

3. Dans le champ **Adresse de l'administrateur**, saisissez l'adresse e-mail.
4. Pour les fonctions de numérisation désirées, sélectionnez **Oui** pour envoyer un rapport de numérisation par e-mail.
5. Cliquez sur **Envoyer**.



Information associée

- [Configurer les réglages de numérisation à l'aide de Gestion à partir du Web](#)

Rubriques connexes:

- [Accéder à Gestion à partir du Web](#)

Copie

- Copier un document
- Agrandir ou réduire les images copiées
- Trier les copies
- Effectuer des copies à l'aide de la fonction Mise en page (N en 1 ou Poster)
- Copier sur les deux faces du papier (copie recto verso)
- Copier une carte d'identité
- Paramètres de copie

Copier un document

- >> MFC-J5010DW/MFC-J5013DW
- >> MFC-J5110DW/MFC-J5115DW/MFC-J5117DW

MFC-J5010DW/MFC-J5013DW

1. Assurez-vous d'avoir chargé le papier de format adéquat dans le bac à papier.
2. Chargez votre document.
3. Appuyez sur  [Copie].







L'écran tactile affiche :



4. Si nécessaire, modifiez les paramètres de copie.



Lorsque vous chargez du papier autre que du papier ordinaire au format A4, vous devez modifier les réglages [Format papier] et [Type papier] en appuyant sur  [Options].

Option	Description
 (Nombre de copies)	Entrez le nombre de copies de l'une des façons suivantes : <ul style="list-style-type: none"> • Appuyez sur – ou + sur l'écran tactile. • Appuyez sur  pour afficher le clavier sur l'écran tactile, puis utilisez ce clavier pour entrer le nombre de copies. Appuyez sur OK.
 (Options)	Appuyez sur  Options pour modifier les réglages de copie pour la copie suivante uniquement. Lorsque vous avez fini de modifier les options, appuyez sur OK.
ID	Pour faire une copie de carte d'identité avec la disposition 2en1 ID Vertical, sélectionnez la case à cocher ID.
Indications de la configuration actuelle	Appuyez sur la zone indiquée à l'écran afin de modifier les réglages de copie pour la prochaine copie uniquement. <ul style="list-style-type: none"> •  Taille doc. •  Agrand/Réduire •  Format papier



Une fois que vous avez sélectionné les nouvelles options, vous pouvez les enregistrer en appuyant sur [Enr. comme racc. (Enr. comme racc)].

Pour en faire un raccourci à une touche, vous devez sélectionner l'option [Copie couleur] ou [Copie monochrome] au niveau du raccourci. Appuyez sur  [Options] > [Raccourci monotouche], sélectionnez [Copie couleur] ou [Copie monochrome], modifiez d'autres réglages, puis appuyez sur [Enr. comme racc. (Enr. comme racc)].

5. Appuyez sur [Démarrage mono] ou sur [Démarrage couleur].



Pour arrêter la copie, appuyez sur .

MFC-J5110DW/MFC-J5115DW/MFC-J5117DW

1. Assurez-vous d'avoir chargé le papier de format adéquat dans le bac à papier.
2. [Chargez votre document.](#)
3. Appuyez sur  [Copie].

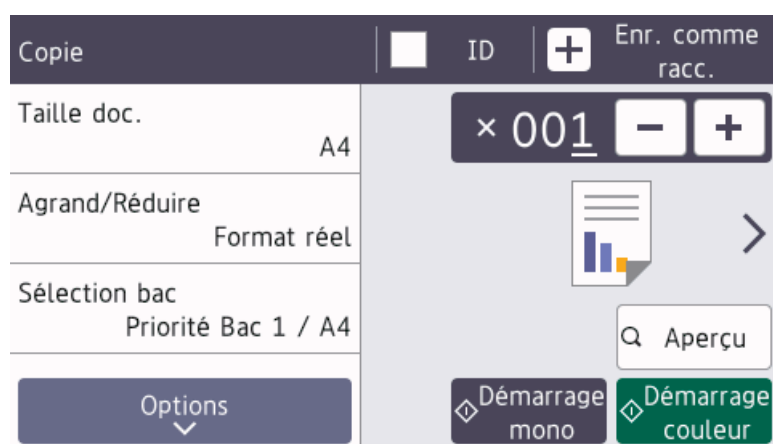

L'écran tactile affiche :



4. Si nécessaire, modifiez les paramètres de copie.



Lorsque vous chargez du papier autre que du papier ordinaire au format A4, vous devez modifier les réglages [Format papier] et [Type papier] en appuyant sur [Options].

Option	Description
 (Nombre de copies)	Entrez le nombre de copies de l'une des façons suivantes : <ul style="list-style-type: none"> • Appuyez sur - ou + sur l'écran tactile. • Appuyez sur  pour afficher le clavier sur l'écran tactile, puis utilisez ce clavier pour entrer le nombre de copies. Appuyez sur OK.
Options	Appuyez sur Options pour modifier les réglages de copie pour la copie suivante uniquement.
ID	Pour faire une copie de carte d'identité avec la disposition 2en1 ID Vertical, sélectionnez la case à cocher ID.
Copie rapide	Appuyez sur > pour accéder aux réglages de copie prédéfinis.
Indications de la configuration actuelle	Appuyez sur la zone indiquée à l'écran afin de modifier les réglages de copie pour la prochaine copie uniquement. <ul style="list-style-type: none"> • Taille doc. • Agrand/Réduire

Option	Description
	<ul style="list-style-type: none"> Sélection bac
 Aperçu	Afficher un aperçu du résultat copié sur l'écran LCD avant que l'appareil commence à imprimer.



- Une fois que vous avez sélectionné les nouvelles options, vous pouvez les enregistrer en appuyant sur [Enr. comme racc.].
Pour en faire un raccourci à une touche, vous devez sélectionner l'option [Copie couleur] ou [Copie monochrome] au niveau du raccourci. Appuyez sur [Options] > [Raccourci monotouche], sélectionnez [Copie couleur] ou [Copie monochrome], modifiez d'autres réglages, puis appuyez sur [Enr. comme racc.].
- Pour afficher un aperçu du résultat copié avant que l'appareil commence à imprimer, appuyez sur  [Aperçu], puis appuyez sur [Démarrage mono] ou sur [Démarrage couleur]. L'appareil numérise le document et affiche **uniquement la première page (une face)** du résultat copié sur l'écran LCD. Si le résultat copié est correct, appuyez sur [Marche] pour l'imprimer et terminer le traitement.

5. Appuyez sur [Démarrage mono] ou sur [Démarrage couleur].



Pour arrêter la copie, appuyez sur .



Information associée

- Copie



Rubriques connexes:

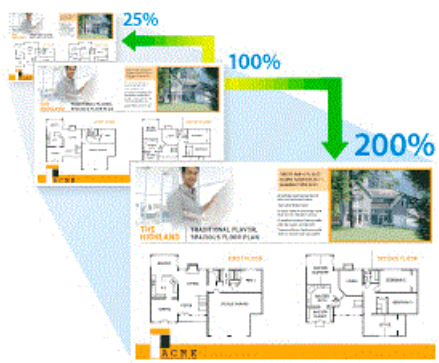

- Charger des documents dans le chargeur automatique de documents (ADF)
- Charger des documents sur la vitre du scanner
- Paramètres de copie

Agrandir ou réduire les images copiées

Sélectionnez un facteur d'agrandissement ou de réduction pour redimensionner les données copiées.



1. Chargez votre document.
2. Appuyez sur  [Copie].
3. Entrez le nombre de copies de l'une des façons suivantes :
 - Appuyez sur [-] ou [+] sur l'écran tactile.
 - Appuyez sur **x001** pour afficher le clavier sur l'écran tactile, puis utilisez ce clavier pour entrer le nombre de copies. Appuyez sur [OK].
4. Appuyez sur  [Options] > [Agrand/Réduire].
5. Appuyez sur ▲ ou sur ▼ pour afficher les options disponibles, puis appuyez sur l'option que vous voulez modifier.
6. Réglez la valeur pour l'option sélectionnée, si nécessaire.
7. Vérifiez la liste affichée des options sélectionnées.

 (MFC-J5110DW/MFC-J5115DW/MFC-J5117DW) Pour afficher un aperçu du résultat copié avant que l'appareil commence à imprimer, appuyez sur  [Aperçu], puis appuyez sur [Démarrage mono] ou sur [Démarrage couleur]. L'appareil numérise le document et affiche **uniquement la première page (une face)** du résultat copié sur l'écran LCD. Si le résultat copié est correct, appuyez sur [Marche] pour l'imprimer et terminer le traitement.

8. Lorsque vous avez fini de modifier les paramètres, appuyez sur [Démarrage mono] ou sur [Démarrage couleur].

 Si vous avez sélectionné l'option [Ajuster page (Ajuster à la page)], l'appareil ajuste le format de la copie en fonction du format de papier que vous avez placé dans l'appareil.



- L'option [Ajuster page (Ajuster à la page)] ne fonctionne pas correctement si le document placé sur la vitre du scanner est de travers. À l'aide des lignes repères pour document situées sur la gauche et le haut, placez le document face imprimée vers le bas dans le coin supérieur gauche de la vitre du scanner.
- L'option [Ajuster page (Ajuster à la page)] n'est pas disponible pour les documents au format Legal.

✓ Information associée

- Copie

Trier les copies

Classez des copies multiples. Les pages sont empilées selon l'ordre dans lequel elles sont chargées (1, 2, 3, et ainsi de suite).

1. Chargez votre document.
2. Appuyez sur  [Copie].
3. Entrez le nombre de copies de l'une des façons suivantes :
 - Appuyez sur [-] ou [+] sur l'écran tactile.
 - Appuyez sur **x001** pour afficher le clavier sur l'écran tactile, puis utilisez ce clavier pour entrer le nombre de copies. Appuyez sur [OK].
4. Appuyez sur  [Options] > [Empil./Trier] > [Trier].
5. Vérifiez la liste affichée des réglages sélectionnés.



(MFC-J5110DW/MFC-J5115DW/MFC-J5117DW) Pour afficher un aperçu du résultat copié avant que l'appareil commence à imprimer, appuyez sur  [Aperçu], puis appuyez sur [Démarrage mono] ou sur [Démarrage couleur]. L'appareil numérise le document et affiche **uniquement la première page (une face)** du résultat copié sur l'écran LCD. Si le résultat copié est correct, appuyez sur [Marche] pour l'imprimer et terminer le traitement.

6. Lorsque vous avez fini de modifier les paramètres, appuyez sur [Démarrage mono] ou sur [Démarrage couleur]. Si vous avez placé le document dans le chargeur automatique de documents, l'appareil numérise le document et lance l'impression.
7. Si vous utilisez la vitre du scanner, répétez les étapes suivantes pour chacune des pages du document :
 - Posez la page suivante sur la vitre du scanner, puis appuyez sur [Continuer] pour numériser la page.
 - Une fois toutes les pages numérisées, appuyez sur [Terminer].





Information associée

- [Copie](#)





Effectuer des copies à l'aide de la fonction Mise en page (N en 1 ou Poster)

La fonction de copie N en 1 permet d'économiser du papier en copiant deux ou quatre pages de votre document sur une seule page. La fonction de création d'affiche subdivise votre document en plusieurs sections, puis agrandit les sections de façon à ce que vous puissiez les assembler pour créer une affiche. Pour imprimer un poster, utilisez la vitre du scanner.



- Assurez-vous que le format de papier défini correspond au format Letter ou A4.
 - Vous ne pouvez effectuer qu'une copie en mode Poster à la fois.
1. Chargez votre document.
 2. Appuyez sur  [Copie].
 3. Entrez le nombre de copies de l'une des façons suivantes :
 - Appuyez sur [-] ou [+] sur l'écran tactile.
 - Appuyez sur **x001** pour afficher le clavier sur l'écran tactile, puis utilisez ce clavier pour entrer le nombre de copies. Appuyez sur [OK].
 4. Appuyez sur  [Options] > [Mise en page].
 5. Appuyez sur ▲ ou sur ▼ pour afficher les options, puis appuyez sur l'option souhaitée.

Option	Description
Désact. (1en1) (Non (1en1)) -	
2en1 (Portrait)	

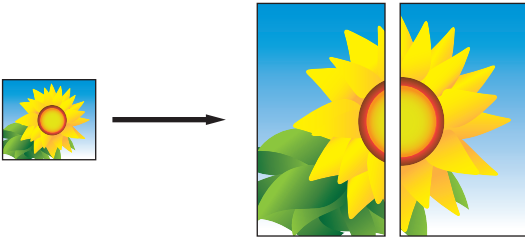
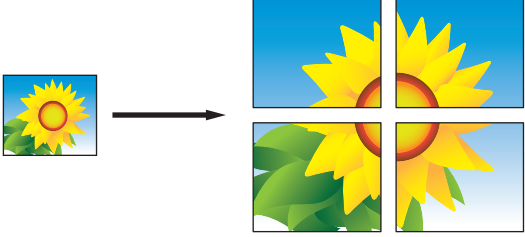
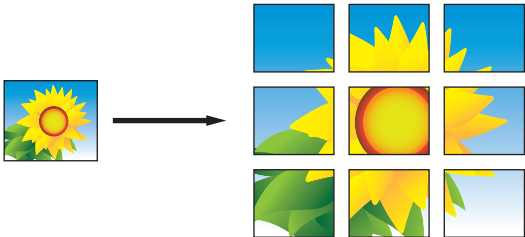
Option	Description
2en1 (Paysage)	
2en1 ID Vertical (Utilisation de la vitre du scanner)	
2en1 ID Horizontal (Utilisation de la vitre du scanner)	
4en1 (Portrait)	
4en1 (Paysage)	
Poster (2x1) (Utilisation de la vitre du scanner)	
Poster (2x2) (Utilisation de la vitre du scanner)	
Poster (3x3) (Utilisation de la vitre du scanner)	

6. Vérifiez la liste affichée des réglages sélectionnés.



(MFC-J5110DW/MFC-J5115DW/MFC-J5117DW) Pour afficher un aperçu du résultat copié avant que l'appareil commence à imprimer, appuyez sur  [Aperçu], puis appuyez sur [Démarrage mono] ou sur [Démarrage couleur]. L'appareil numérise le document et affiche **uniquement la première page (une face)** du résultat copié sur l'écran LCD. Si le résultat copié est correct, appuyez sur [Marche] pour l'imprimer et terminer le traitement.

-
7. Lorsque vous avez fini de modifier les paramètres, appuyez sur [Démarrage mono] ou sur [Démarrage couleur]. Si vous avez placé le document dans le chargeur ou si vous êtes en train de créer un poster, l'appareil numérise le document et commence à imprimer.
 8. Si vous utilisez la vitre du scanner, répétez les étapes suivantes pour chacune des pages du document :
 - Posez la page suivante sur la vitre du scanner, puis appuyez sur [Continuer] pour numériser la page.
 - Une fois toutes les pages numérisées, appuyez sur [Terminer].



Information associée

- [Copie](#)
-

Copier sur les deux faces du papier (copie recto verso)

Réduisez la quantité de papier utilisée en copiant sur les deux faces du papier.

- Pour lancer une copie recto verso, vous devez d'abord choisir la disposition qui convient parmi les options suivantes.
- La disposition de votre document original détermine la disposition de copie recto verso à sélectionner.
- Vous pouvez copier des documents recto verso à partir du chargeur automatique de documents jusqu'au format A4.
- Vous ne pouvez utiliser que du papier ordinaire en format A4, Letter, A5, Legal, Folio, Mexico Legal ou India Legal.

Portrait

Recto > Recto verso (Retournement sur le bord long)

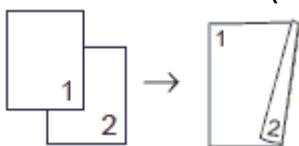

Recto > Recto verso (Retournement sur le bord court)

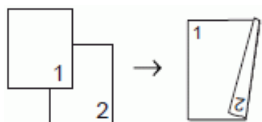

Recto verso > Recto verso

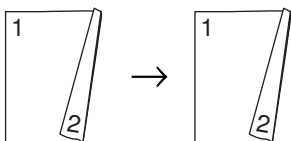

Recto verso > Recto (Retournement sur le bord long) (modèles pris en charge uniquement)

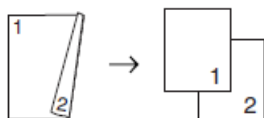

Recto verso > Recto (Retournement sur le bord court) (modèles pris en charge uniquement)

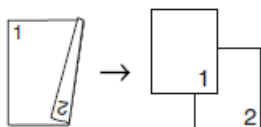

Paysage

Recto > Recto verso (Retournement sur le bord long)

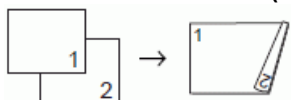

Recto > Recto verso (Retournement sur le bord court)

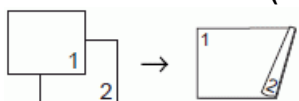

Recto verso > Recto verso

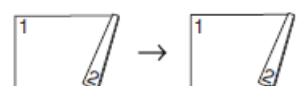

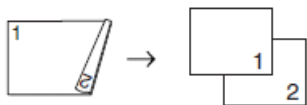

Recto verso > Recto (Retournement sur le bord long) (modèles pris en charge uniquement)

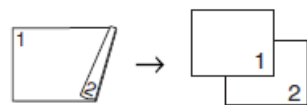

Recto verso > Recto (Retournement sur le bord court) (modèles pris en charge uniquement)



1. Chargez votre document.
2. Appuyez sur  [Copie].
3. Entrez le nombre de copies de l'une des façons suivantes :
 - Appuyez sur [-] ou [+] sur l'écran tactile.
 - Appuyez sur **x001** pour afficher le clavier sur l'écran tactile, puis utilisez ce clavier pour entrer le nombre de copies. Appuyez sur [OK].
4. Pour trier plusieurs copies, appuyez sur  [Options] > [Empil./Trier] > [Trier].
5. Appuyez sur ▲ ou sur ▼ pour afficher l'option [Copie recto-verso], puis appuyez dessus.
6. Effectuez l'une des opérations suivantes :
 - Pour faire une copie recto verso d'un document recto, procédez comme suit :
 - a. Pour changer les options de disposition, appuyez sur [Mise en page], puis sur [Ret. bord long] ou sur [Ret. bord court].
 - b. Appuyez sur [Recto⇒Recto-verso (Recto⇒Rec-ver)].
 - Pour réaliser automatiquement des copies recto verso d'un document recto verso, appuyez sur [R-v⇒R-v (duplex⇒duplex)].



Placez votre document dans le chargeur automatique de documents pour utiliser la fonction de copie recto verso automatique.

- Pour faire une copie recto d'un document recto verso, procédez comme suit :
 - a. Pour changer les options de disposition, appuyez sur [Mise en page], puis sur [Ret. bord long] ou sur [Ret. bord court].
 - b. Appuyez sur ▲ ou sur ▼ pour afficher l'option [Recto-verso⇒Recto (Rec-ver⇒Recto)], puis appuyez dessus.



Placez votre document dans le chargeur automatique de documents pour utiliser la fonction de copie recto verso automatique.

7. Vérifiez la liste affichée des réglages sélectionnés.



(MFC-J5110DW/MFC-J5115DW/MFC-J5117DW) Pour afficher un aperçu du résultat copié avant que l'appareil commence à imprimer, appuyez sur  [Aperçu], puis appuyez sur [Démarrage mono] ou sur [Démarrage couleur]. L'appareil numérise le document et affiche **uniquement la première page (une face)** du résultat copié sur l'écran LCD. Si le résultat copié est correct, appuyez sur [Marche] pour l'imprimer et terminer le traitement.

8. Appuyez sur [Démarrage mono] ou sur [Démarrage couleur]. Si vous avez placé le document dans le chargeur automatique de documents, l'appareil numérise les pages et lance l'impression.
9. Si vous utilisez la vitre du scanner, répétez les étapes suivantes pour chacune des pages du document :
 - Posez la page suivante sur la vitre du scanner, puis appuyez sur [Continuer] pour numériser la page.
 - Une fois toutes les pages numérisées, appuyez sur [Terminer].

NE touchez PAS à la feuille imprimée avant son éjection complète. L'appareil imprime la première face, fait ressortir la feuille, puis l'entraîne à nouveau pour imprimer la seconde face.

Attendez la fin de l'impression avant de récupérer la feuille imprimée.



En cas de maculage sur les impressions ou de bourrages papier, appuyez sur  [Encre] > [Options d'impression] > [Réduire les bavures], puis modifiez les réglages.

➤➤ *Information associée: Modifier les options d'impression pour améliorer vos résultats d'impression*



Information associée

- [Copie](#)

Rubriques connexes:

- [Modifier les options d'impression pour améliorer vos résultats d'impression](#)
-

Copier une carte d'identité

Utilisez la fonction [2en1 (ID)] pour copier les deux faces d'une carte d'identité sur une seule page en conservant le format d'origine de la carte.



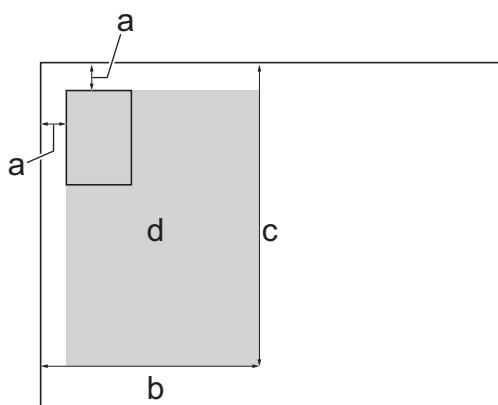

- Assurez-vous que le format de papier défini correspond au format A4 ou Letter.
 - Vous pouvez copier une carte d'identité dans la mesure où cette opération est autorisée par les lois en vigueur. Plus d'informations détaillées ►► *Guide de sécurité du produit*
1. Placez votre carte d'identité, face imprimée vers le bas, près du coin supérieur gauche de la vitre du scanner.

2 en 1 (ID) (Vertical)

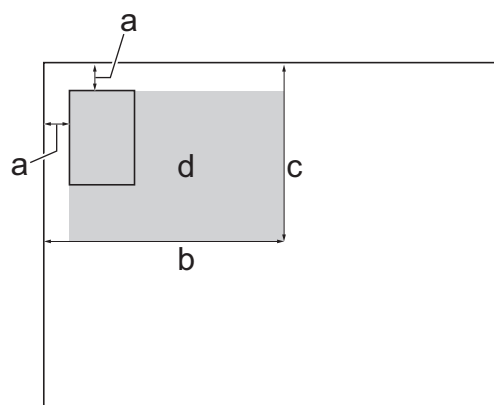

2 en 1 (ID) (Horizontal)



- a. 3 mm ou plus (en haut et à gauche)
 - b. 145 mm
 - c. 2 en 1 (ID) (Vertical) : 207 mm
2 en 1 (ID) (Horizontal) : 102 mm
 - d. Zone de numérisation
2. Appuyez sur  [Copie].
 3. Entrez le nombre de copies de l'une des façons suivantes :
 - Appuyez sur [-] ou [+] sur l'écran tactile.
 - Appuyez sur **x001** pour afficher le clavier sur l'écran tactile, puis utilisez ce clavier pour entrer le nombre de copies. Appuyez sur [OK].
 4. Appuyez sur  [Options] > [Mise en page] > [2en1 ID Vertical] ou sur [2en1 ID Horizontal].



Vous pouvez également appuyer sur [ID] pour le réglage [2en1 ID Vertical].

5. Vérifiez la liste affichée des réglages sélectionnés.



(MFC-J5110DW/MFC-J5115DW/MFC-J5117DW) Pour afficher un aperçu du résultat copié avant que l'appareil commence à imprimer, appuyez sur  [Aperçu], puis appuyez sur [Démarrage mono] ou sur [Démarrage couleur]. L'appareil numérise le document et affiche **uniquement la première page (une face)** du résultat copié sur l'écran LCD. Si le résultat copié est correct, appuyez sur [Marche] pour l'imprimer et terminer le traitement.

6. Appuyez sur [Démarrage mono] ou sur [Démarrage couleur].
L'appareil lance la numérisation d'une face de la carte d'identité.
7. Une fois que l'appareil a numérisé la première face, retournez la carte d'identité et appuyez sur [Continuer] pour numériser l'autre face.





Information associée

- Copie
-

Paramètres de copie

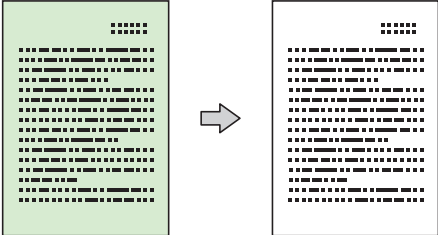
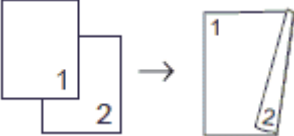
Pour modifier les paramètres de copie, appuyez sur  [Options].

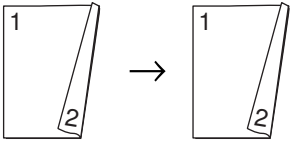
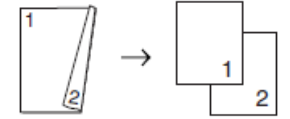
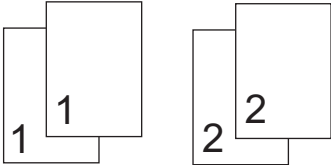
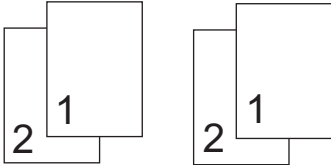
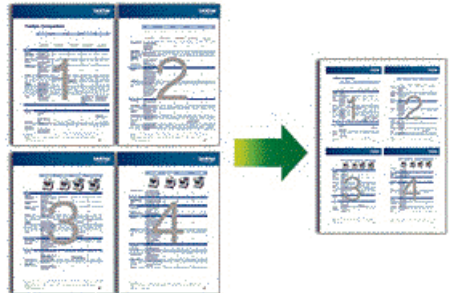
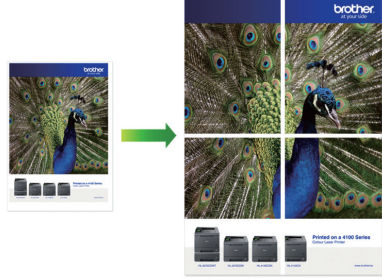
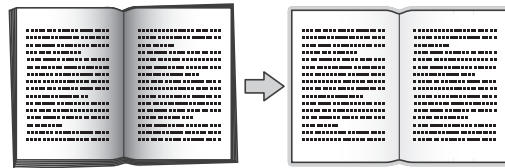
Option	Description	
Qualité	Permet de sélectionner la résolution de copie pour votre type de document.	
Raccourci monotouche	Sélectionnez l'option Copie couleur ou Copie monochrome lors de l'enregistrement d'un raccourci à une touche.	
Taille doc.	Sélectionnez la taille de votre document.	
Sélection bac (MFC-J5110DW/ MFC-J5115DW/ MFC-J5117DW)	Permet de sélectionner le bac avec le type et le format de papier convenant le mieux à votre document.	
Type papier	Sélectionnez un type de papier. Si vous faites une copie sur du papier spécial, réglez l'appareil pour le type de papier que vous utilisez afin d'obtenir la meilleure qualité d'impression.	
Format papier	Sélectionnez un format de papier. Si vous copiez sur du papier d'un format autre que A4, vous devez modifier le réglage Format papier.	
Agrand/Réduire	100%	-
	Ajuster page (Ajuster à la page)	Permet de régler le format de copie en fonction du format du papier défini.
	Agrandir	Permet de sélectionner le taux d'agrandissement pour la prochaine copie.
	Réduire	Permet de sélectionner le taux de réduction pour la prochaine copie.
	Manuel (25-400%)	Permet d'entrer un taux d'agrandissement ou de réduction.
Densité	Augmentez la densité pour assombrir le texte. Diminuez la densité pour éclaircir le texte.	
Suppr. la coul. d'arrière-plan	Supprime la couleur de fond du document dans les copies. Le blanc devient plus apparent. Cela permet d'économiser de l'encre et d'améliorer la lisibilité de certaines copies. 	
Copie recto-verso	Permet de copier sur les deux faces du papier. Recto→Recto verso 	

Option	Description
	<p>Recto verso→Recto verso</p>  <p>Recto verso→Recto</p> 
Empil./Trier	<p>Permet de déterminer si les copies multiples doivent être empilées ou triées.</p> <p>Empiler</p>  <p>Trier</p> 
Mise en page	<p>Permet d'effectuer des copies de type N en 1, 2 en 1 (ID) ou Poster.</p> <p>4 en 1</p>  <p>Poster</p> 
Redress. auto.	<p>Réglez l'appareil de manière qu'il corrige automatiquement les copies de travers.</p>
Paramètres avancés	<p>Copie livre</p> <p>Permet de corriger les bordures sombres et l'inclinaison lors des copies à partir de la vitre du scanner.</p> 
	<p>Copie filigrane (Cop. filigrane)</p> <p>Permet d'insérer du texte sur votre document sous la forme d'un filigrane.</p> 
Aperçu (MFC-J5110DW/ MFC-J5115DW/ MFC-J5117DW)	<p>Afficher un aperçu du résultat copié sur l'écran LCD avant que l'appareil commence à imprimer.</p>

Option	Description
Définir une nouvelle valeur par défaut (Régl.nouv.défaut) (MFC-J5010DW/ MFC-J5013DW)	Permet d'enregistrer les réglages de copie que vous utilisez le plus souvent en tant que réglages par défaut.
Réinit.d'usine (MFC-J5010DW/ MFC-J5013DW)	Permet de rétablir tous les réglages de copie qui ont été modifiés aux réglages du fabricant.



Vous pouvez enregistrer les paramètres actuels en appuyant sur [Enr. comme racc. (Enr. comme racc)].

Pour en faire un raccourci à une touche, vous devez sélectionner l'option [Copie couleur] ou [Copie monochrome] au niveau du raccourci. Appuyez sur  [Options] > [Raccourci monotouche], sélectionnez [Copie couleur] ou [Copie monochrome], modifiez d'autres réglages, puis appuyez sur [Enr. comme racc. (Enr. comme racc)].



Information associée

- [Copie](#)

Rubriques connexes:

- [Copier un document](#)

Fax

- Configuration initiale des fax et services téléphoniques
- Envoyer un fax
- Réception d'un fax
- Carnet d'adresses
- Rapports de fax
- Appareils externes
- PC-FAX
- I-Fax (Fax par Internet)

Configuration initiale des fax et services téléphoniques

- Réglage de l'identifiant de poste
- Définir le mode de numérotation par tonalité ou impulsion
- Définir le type de ligne téléphonique
- Voice over Internet Protocol (interférence VoIP/ligne téléphonique)

Réglage de l'identifiant de poste

Réglez l'identifiant de poste de l'appareil si vous souhaitez que la date et l'heure apparaissent sur chaque fax que vous envoyez.



1. Appuyez sur  [Paramètres] > [Tous les param.] > [Param. système] > [ID station].



Si l'appareil affiche le menu [Tous les param.] sur l'écran d'accueil, passez outre le menu [Paramètres].

2. Appuyez sur [Fax].
3. Entrez votre numéro de fax (jusqu'à 20 chiffres) sur l'écran tactile, puis appuyez sur [OK].
4. Appuyez sur [Nom].
5. Saisissez votre nom (jusqu'à 20 chiffres) à l'aide de l'écran tactile, puis appuyez sur [OK].



- Appuyez sur  pour basculer entre les lettres, les nombres et les symboles spéciaux (les caractères disponibles peuvent varier en fonction du pays).
- Si vous avez commis une erreur de frappe et que vous souhaitez la corriger, appuyez sur ◀ ou sur ▶ pour amener le curseur sur le caractère. Appuyez sur , puis saisissez le caractère correct.
- Pour entrer un espace, appuyez sur [Espace].

6. Appuyez sur .



Information associée

- [Configuration initiale des fax et services téléphoniques](#)

Rubriques connexes:

- [Saisir du texte sur votre appareil Brother](#)
- [Réglage de la date et de l'heure](#)

Définir le mode de numérotation par tonalité ou impulsion

Votre appareil est configuré pour un service de numérotation par tonalités. Si vous disposez d'un service de numérotation par impulsion (cadran rotatif), vous devez modifier le mode de numérotation.

Cette fonction n'est pas disponible dans certains pays.

1. Appuyez sur  [Paramètres] > [Tous les param.] > [Param. système] > [Tonal/Impuls.].



Si l'appareil affiche le menu [Tous les param.] sur l'écran d'accueil, passez outre le menu [Paramètres].

2. Appuyez sur [Tonal. (Tonalité)] ou sur [Impuls. (Impulsions)].
3. Appuyez sur .



Information associée

- [Configuration initiale des fax et services téléphoniques](#)

Définir le type de ligne téléphonique

Si vous connectez l'appareil à une ligne équipée de PBX ou ISDN pour envoyer et recevoir des fax, vous devez sélectionner un type de ligne téléphonique correspondant aux caractéristiques de votre ligne.

1. Appuyez sur  [Paramètres] > [Tous les param.] > [Param. système] > [Param. ligne (Type ligne tél)].



Si l'appareil affiche le menu [Tous les param.] sur l'écran d'accueil, passez outre le menu [Paramètres].

2. Appuyez sur [Normal (Normale)], [PBX] ou [ISDN].
3. Si vous avez sélectionné [PBX], procédez comme suit :
 - a. Appuyez sur [Oui] ou sur [Toujours].



- Si vous sélectionnez [Oui], l'appareil compose un préfixe avant le numéro de fax uniquement si vous appuyez sur [R].
- Si vous sélectionnez [Toujours], l'appareil compose systématiquement un préfixe avant le numéro de fax.

- b. Appuyez sur [Préfixe num (Préfixe numérot.)].
- c. Saisissez le préfixe à l'aide de l'écran tactile, puis appuyez sur [OK].



Utilisez les chiffres de 0 à 9 et les symboles #, * et !. Vous ne pouvez pas utiliser le caractère ! avec d'autres chiffres ou caractères.

4. Appuyez sur .



Information associée

- [Configuration initiale des fax et services téléphoniques](#)
 - [PBX et TRANSFERT](#)

PBX et TRANSFERT

Le réglage [Param. ligne (Type ligne tél)] de l'appareil est défini par défaut sur [Normal (Normale)], ce qui vous permet de le brancher sur une ligne RTPC (réseau téléphonique public commuté) standard. De nombreux bureaux, cependant, utilisent un central téléphonique ou un autocommutateur privé (PBX). Votre appareil peut se brancher sur la plupart des types de PBX. La fonction de rappel de l'appareil ne prend en charge que les rappels de type pause minutée (TBR). La fonction TBR fonctionne avec la plupart des systèmes PBX, ce qui vous permet d'avoir accès à une ligne extérieure ou de transférer des appels vers un autre poste ¹. Appuyez sur [R] pour utiliser cette fonction.



Vous pouvez programmer une pression sur le bouton [R] comme partie d'un numéro enregistré dans le carnet d'adresses. Pour programmer le numéro de carnet d'adresses, appuyez d'abord sur [R] (le symbole « ! » s'affiche sur l'écran LCD), puis saisissez le numéro de téléphone. De cette manière, vous n'avez pas à appuyer sur [R] à chaque fois avant de composer un numéro depuis le carnet d'adresses. Par contre, votre type de ligne téléphonique doit être réglé sur PBX sur l'appareil pour que vous puissiez utiliser cette fonctionnalité.



Information associée

- [Définir le type de ligne téléphonique](#)

¹ Non disponible en Allemagne

Voice over Internet Protocol (interférence VoIP/ligne téléphonique)

VoIP est un type de système téléphonique qui utilise une connexion Internet à la place d'une ligne de téléphone traditionnelle. Les fournisseurs de services téléphoniques fournissent fréquemment une fonctionnalité VoIP avec des services Internet et des services de câble.

Il se peut que votre appareil ne fonctionne pas avec certains systèmes VoIP. Si vous voulez utiliser votre appareil pour envoyer et recevoir des fax sur un système VoIP, veillez à brancher une extrémité de votre cordon téléphonique dans la prise de votre appareil repérée par la mention LINE. L'autre extrémité du cordon téléphonique peut être connectée à un modem, un adaptateur téléphonique, un séparateur ou un autre appareil de ce type.

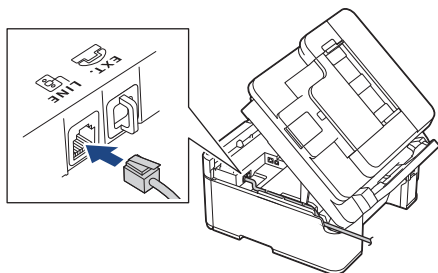

Pour toutes questions relatives au raccordement de votre appareil au système VoIP, contactez votre fournisseur de services VoIP.

Une fois l'appareil raccordé au système VoIP, vérifiez si une tonalité est présente. Soulevez le combiné du téléphone externe et écoutez s'il y a une tonalité. S'il n'y a pas de tonalité, contactez votre fournisseur VoIP.

Si vous éprouvez des difficultés à envoyer ou à recevoir des fax sur un système VoIP, nous vous recommandons de sélectionner le réglage [Base (pour VoIP) (De base (pour VoIP))] pour la vitesse du modem de l'appareil.



Information associée

- [Configuration initiale des fax et services téléphoniques](#)

Envoyer un fax

- [Envoyer un fax depuis votre appareil Brother](#)
- [Envoyer un fax manuellement](#)
- [Envoyer un même fax à plusieurs destinataires \(diffusion\)](#)
- [Options de fax](#)

Envoyer un fax depuis votre appareil Brother

1. Chargez votre document.

2. Appuyez sur  [Fax].





Si [Aperçu fax] est réglé sur [Oui], appuyez sur  [Fax] > [Envoi de fax].

3. Entrez le numéro de fax de l'une des manières suivantes :

- Pavé numérique (composez le numéro de fax manuellement.)
Appuyez sur tous les chiffres du numéro à l'aide du pavé numérique.
- Historique des appels (Permet de sélectionner un numéro dans l'historique des appels.)
Appuyez sur [Historique appels].
Appuyez sur [Recomp], [Appel sortant] ou sur [Hist.ID appel.].
Si vous sélectionnez [Appel sortant] ou [Hist.ID appel.], sélectionnez le numéro souhaité, puis appuyez sur [Appliquer].
- [Carnet d'adresses] (Sélectionner un numéro dans le carnet d'adresses.)
Appuyez sur [Carnet d'adresses].
Effectuez l'une des opérations suivantes :
 - Sélectionnez le numéro souhaité, puis appuyez sur [Appliquer].
 - Appuyez sur , puis saisissez la première lettre du nom et appuyez sur [OK]. Appuyez sur le nom que vous voulez composer. Si un nom comporte deux numéros, appuyez sur le numéro désiré. Appuyez sur [Appliquer].



Si la fonction de recherche LDAP est disponible, le résultat s'affichera sur l'écran tactile avec .

4. Pour modifier les paramètres de fax, appuyez sur  [Options].



5. Appuyez sur [Démarrage du fax].

- Si vous utilisez le chargeur, l'appareil commence à numériser et envoyer le document.
- Si vous utilisez la vitre du scanner et que vous avez sélectionné [Mono] sous [Param. couleur], l'appareil commence à numériser la première page.
Passez à l'étape suivante.
- Si vous utilisez la vitre du scanner et que vous avez sélectionné [Couleur] sous [Param. couleur], un message sur l'écran tactile vous demande si vous voulez envoyer un fax en couleur.
Appuyez sur [Oui (Fax couleur) (Oui Fax couleur)] pour confirmer. L'appareil lance la numérotation et l'envoi du document.

6. Lorsque le message [Page suivante?] s'affiche sur l'écran tactile, effectuez l'une des actions suivantes :

- Appuyez sur [Non] lorsque vous avez terminé de numériser les pages. L'appareil commence à envoyer le document.
- Appuyez sur [Oui] pour numériser une autre page. Placez la page suivante sur la vitre du scanner puis appuyez sur [OK]. L'appareil commence à numériser la page.

Répétez cette étape pour chaque page supplémentaire.

Pour interrompre la télécopie, appuyez sur  et sur .

Lorsque l'écran LCD affiche [Annuler tâche?], appuyez sur [Oui].



Information associée

- [Envoyer un fax](#)

Rubriques connexes:

- [Options de fax](#)

Envoyer un fax manuellement

Le mode Manuel permet d'entendre les tonalités de numérotation, d'appel et de réception de fax lors de l'envoi d'un fax.

1. [Chargez votre document.](#)
2. Pour écouter une tonalité, décrochez le combiné du téléphone externe.
3. Composez le numéro de fax à l'aide du téléphone externe.
4. Quand vous entendez les tonalités de fax, appuyez sur [Démarrage du fax].
Si vous utilisez la vitre du scanner, appuyez sur [Envoyer].
5. Raccrochez le combiné du téléphone externe.



Information associée

- [Envoyer un fax](#)
-

Envoyer un même fax à plusieurs destinataires (diffusion)

Utilisez la fonction Diffusion pour envoyer simultanément un même fax à plusieurs destinataires.

- Cette fonction est disponible uniquement pour les fax monochromes.
- Les numéros du carnet d'adresses doivent être enregistrés dans la mémoire de l'appareil pour pouvoir être utilisés dans une diffusion.
- Les numéros de groupes doivent également être enregistrés dans la mémoire de l'appareil pour pouvoir être utilisés dans une diffusion. Les numéros de groupes incluent de nombreux numéros du carnet d'adresses enregistrés pour faciliter la numérotation.

Dans la même diffusion, vous pouvez inclure des groupes, des numéros du carnet d'adresses et jusqu'à 50 numéros composés manuellement.

Si vous n'avez pas utilisé de numéros du carnet d'adresses pour les groupes, vous pouvez diffuser des fax vers un maximum de 250 numéros différents.

1. [Chargez votre document.](#)

2. Appuyez sur  [Fax].



Si [Aperçu fax] est réglé sur [Oui], appuyez sur  [Fax] > [Envoi de fax].

3. Appuyez sur  [Options] > [Diffusion].

4. Appuyez sur [Ajouter numéro].

Vous pouvez ajouter des numéros à la diffusion de la façon suivante :

- Appuyez sur [Ajouter numéro] et entrez un numéro de fax à l'aide du pavé numérique. Appuyez sur [OK].



Pour effectuer une diffusion en utilisant une adresse e-mail, appuyez sur , saisissez l'adresse e-mail, puis appuyez sur [OK].

- Appuyez sur [Ajouter depuis le carnet d'adr (Ajouter depuis le carnet d'adresses)]. Appuyez sur ▲ ou sur ▼ pour afficher les numéros à ajouter à la diffusion. Activez les cases à cocher des numéros que vous voulez ajouter.
Lorsque vous avez terminé, appuyez sur [OK].
- Appuyez sur [Rechercher dans le carnet d'adresses]. Appuyez sur la première lettre du nom puis appuyez sur [OK]. Appuyez sur le nom, puis appuyez sur le numéro que vous voulez ajouter.

Répétez cette étape pour entrer des numéros de fax supplémentaires.

5. Une fois l'opération terminée, quittez l'écran.

6. Appuyez sur [Démarrage du fax].

7. Effectuez l'une des actions suivantes :

- Si vous utilisez le chargeur, l'appareil commence à numériser et envoyer le document.
- Si vous utilisez la vitre du scanner, l'appareil commence à numériser la première page.

Lorsque le message [Page suivante?] s'affiche sur l'écran tactile, effectuez l'une des actions suivantes :

- Appuyez sur [Non] lorsque vous avez terminé de numériser les pages. L'appareil commence à envoyer le document.
- Appuyez sur [Oui] pour numériser une autre page. Placez la page suivante sur la vitre du scanner puis appuyez sur [OK]. L'appareil commence à numériser la page.

Répétez cette étape pour chaque page supplémentaire.



Information associée

- [Envoyer un fax](#)

Rubriques connexes:

- [Configurer des groupes de diffusion](#)
- [Saisir du texte sur votre appareil Brother](#)

Options de fax

Pour modifier les réglages d'envoi de fax, appuyez sur  [Options].

Option	Description
Résolution fax	Permet de définir la résolution des fax sortants. Il est souvent possible d'améliorer la qualité d'un fax en modifiant sa résolution.
Sujet émetteur	Permet de modifier l'objet d'un fax sortant.
Contraste	Permet de régler le contraste. Si votre document est très clair ou très sombre, la modification du contraste peut accroître la qualité du fax.
Fax recto-verso	Permet de définir le format de numérisation recto verso.
Format num vitre	Permet d'ajuster la zone de numérisation de la vitre du scanner en fonction du format du document.
Diffusion (monochrome uniquement)	Permet d'envoyer le même fax à plusieurs numéros de fax à la fois.
Aperçu (monochrome uniquement)	Permet de prévisualiser un fax avant de l'envoyer.
Param. couleur	Indiquez si les fax envoyés sont monochromes ou en couleur. <ul style="list-style-type: none"> Les fax en couleur ne peuvent pas être enregistrés dans la mémoire de l'appareil et l'appareil les envoie immédiatement. Utilisez le chargeur automatique de documents pour envoyer des fax en couleur de plusieurs pages. Vous ne pouvez pas envoyer un fax en couleur lorsque la fonction Aperçu est réglée sur Oui.
Fax différé (monochrome uniquement)	Permet de définir l'heure à laquelle les fax différés seront envoyés.
Envoi par lot (TX différé) (monochrome uniquement)	Permet de réaliser des économies en envoyant tous les fax différés prévus pour la même heure et vers le même numéro de fax sous la forme d'un seul fax afin de réduire le temps de transmission.
TX en temps réel (TX immédiat)	Permet d'envoyer un fax immédiatement sans attendre que l'appareil récupère le document numérisé depuis la mémoire.
Mode international	Activez ce réglage si vous rencontrez des difficultés à envoyer des fax à l'étranger.
Histor. app.	Permet de sélectionner un numéro dans l'historique des appels.
Carnet d'adr (Carnet d'adr.)	Permet de sélectionner un numéro dans le carnet d'adresses.
Définir une nouvelle valeur par défaut (Régl.nouv.défaut)	Permet d'enregistrer vos réglages comme réglages par défaut.
Réinit.d'usine	Permet de rétablir tous les réglages d'usine.



Vous pouvez enregistrer les paramètres actuels en appuyant sur [Enr. comme racc. (Enr. comme racc)].

Il vous sera demandé si vous souhaitez en faire un raccourci une touche. Suivez les instructions affichées à l'écran.



Information associée

- Envoyer un fax

Rubriques connexes:

- [Envoyer un fax depuis votre appareil Brother](#)
-

Réception d'un fax

- Réglages du mode de réception
- Définir la détection de fax
- Prévisualisation de fax
- Options de réception en mémoire

Réglages du mode de réception

- Présentation des modes de réception
- Choisir le mode de réception correct
- Définir le nombre de sonneries avant que l'appareil ne réponde (Longueur de sonnerie)
- Définir la durée de la sonnerie F/T (pseudo-sonnerie double)

Présentation des modes de réception

Certains modes de réception permettent de répondre automatiquement ([Fax] et [Fax/Tél]). Vous pouvez choisir de modifier la longueur de sonnerie avant d'utiliser ces modes. .

Fax uniquement

Le mode [Fax] répond automatiquement à chaque appel en tant que fax.

Fax/Tél

Le mode [Fax/Tél] vous aide à gérer les appels entrants en identifiant s'il s'agit d'appels de fax ou d'appels vocaux et en les traitant d'une des façons suivantes :

- Les fax sont reçus automatiquement.
- Les appels vocaux commencent par la sonnerie du télécopieur/téléphone pour vous inviter à décrocher. La sonnerie du télécopieur/téléphone est une pseudo-sonnerie double émise par votre appareil.

Manuel

Le mode [Manuel] sert à désactiver toutes les fonctions de réponse automatique.

Pour recevoir un fax en mode [Manuel], décrochez le combiné du téléphone externe. Quand vous entendez des tonalités de fax (des bips sonores courts et répétés), appuyez sur le bouton Marche, puis sélectionnez [Recevoir] pour recevoir un fax. Vous pouvez également utiliser la fonction Détection fax pour recevoir des fax en décrochant un combiné qui se trouve sur la même ligne que l'appareil.

Répondeur externe

Le mode [Tel/Rep.Ext (Tél/Rép. ext.)] permet à un répondeur externe de gérer vos appels entrants.

Les appels entrants sont traités d'une des façons suivantes :

- Les fax sont reçus automatiquement.
- Les appelants vocaux peuvent enregistrer un message sur le répondeur externe.



Information associée

- [Réglages du mode de réception](#)

Rubriques connexes:

- [Définir le nombre de sonneries avant que l'appareil ne réponde \(Longueur de sonnerie\)](#)
- [Définir la durée de la sonnerie F/T \(pseudo-sonnerie double\)](#)
- [Définir la détection de fax](#)

Choisir le mode de réception correct

Vous devez choisir un mode de réception en fonction des appareils externes et des services téléphoniques de votre ligne.

Par défaut, votre appareil reçoit automatiquement tous les fax qui lui sont envoyés. Le schéma ci-dessous vous aidera à sélectionner le mode approprié.

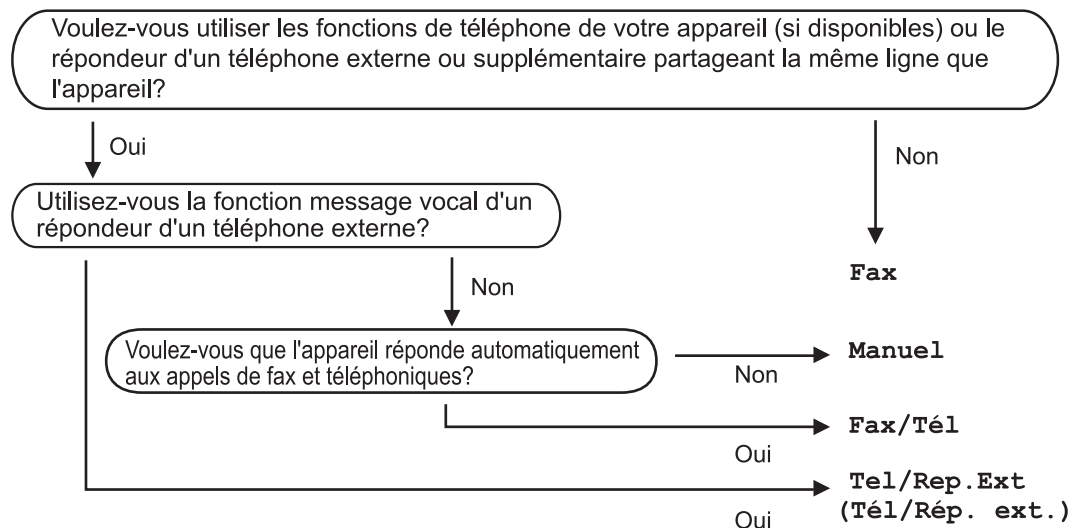

1. Appuyez sur  [Paramètres] > [Tous les param.] > [Fax] > [Param.RC. (Param. RC.)] > [Mode réponse].



Si l'appareil affiche le menu [Tous les param.] sur l'écran d'accueil, passez outre le menu [Paramètres].

2. Appuyez sur [Fax], [Fax/Tél], [Tel/Rep.Ext (Tél/Rép. ext.)] ou [Manuel].
3. Appuyez sur .



Information associée

- [Réglages du mode de réception](#)

Définir le nombre de sonneries avant que l'appareil ne réponde (Longueur de sonnerie)

Si quelqu'un appelle votre appareil, vous entendez la sonnerie de téléphone habituelle. Le nombre de sonneries est fixé par l'option Longueur de sonnerie.

- Le réglage Long. sonnerie permet de régler le nombre de sonneries émises par l'appareil avant qu'il ne réponde dans les modes [Fax] et [Fax/Tél].
- Si des téléphones externes ou supplémentaires sont branchés sur la même ligne que l'appareil, sélectionnez le nombre maximum de sonneries.

1. Appuyez sur  [Paramètres] > [Tous les param.] > [Fax] > [Param.RC. (Param. RC.)] > [Long. sonnerie].



Si l'appareil affiche le menu [Tous les param.] sur l'écran d'accueil, passez outre le menu [Paramètres].

2. Appuyez autant de fois que le nombre de sonneries que l'appareil doit émettre avant de répondre.



Si vous sélectionnez [0], l'appareil répond immédiatement et la ligne ne sonne pas du tout. (disponible pour certains pays uniquement)

3. Appuyez sur .



Information associée

- [Réglages du mode de réception](#)

Rubriques connexes:

- [Présentation des modes de réception](#)
- [Définir la détection de fax](#)

Définir la durée de la sonnerie F/T (pseudo-sonnerie double)

Lorsque vous réglez le mode de réception sur [Fax/Tél], si l'appel est un fax, votre appareil le reçoit automatiquement. Toutefois, s'il s'agit d'un appel vocal, l'appareil laissera retentir la sonnerie F/T (pseudo-sonnerie double) pendant la durée que vous avez configurée dans l'option Durée de la sonnerie F/T. Lorsque vous entendez la sonnerie F/T, cela signifie qu'un appelant vocal est sur la ligne.

Comme la sonnerie F/T est un réglage proposé uniquement sur votre appareil Brother, les téléphones supplémentaires et externes ne sonnent pas ; vous pouvez néanmoins répondre à l'appel sur n'importe quel téléphone.

1. Appuyez sur  [Paramètres] > [Tous les param.] > [Fax] > [Param.RC. (Param. RC.)] > [Durée son. F/T].



Si l'appareil affiche le menu [Tous les param.] sur l'écran d'accueil, passez outre le menu [Paramètres].

2. Appuyez pour sélectionner la durée des sonneries doubles que l'appareil doit émettre pour vous informer d'un appel vocal.
3. Appuyez sur .



L'appareil continuera à sonner tout au long de la durée spécifiée même si l'appelant raccroche au cours de la pseudo-sonnerie/sonnerie double.



Information associée

- [Réglages du mode de réception](#)

Rubriques connexes:

- [Présentation des modes de réception](#)

Définir la détection de fax

Si la fonctionnalité Détection fax est activée : L'appareil reçoit un appel de télécopieur automatiquement, même si vous répondez à l'appel. Lorsqu'un message s'affiche à l'écran LCD pour indiquer que l'appareil est en train de recevoir un fax ou que vous entendez des bips stridents via le combiné que vous utilisez, raccrochez le combiné. Votre appareil fera le reste.

Si la fonctionnalité Détection fax est désactivée : Si vous vous trouvez près de l'appareil et que vous répondez à un appel de télécopieur en décrochant le combiné, appuyez sur le bouton Marche, puis sélectionnez [Recevoir] pour recevoir le fax. Si vous avez répondu sur un téléphone supplémentaire ou externe, appuyez sur *51.



- Si la fonctionnalité Détection fax est réglée sur [Oui], mais que votre appareil ne prend pas l'appel de fax quand vous décrochez le combiné d'un téléphone supplémentaire ou externe, tapez le code d'activation à distance *51.
- Si vous envoyez des fax depuis un ordinateur sur la même ligne téléphonique et que l'appareil les intercepte, réglez Détection fax sur [Désact.].

1. Appuyez sur  [Paramètres] > [Tous les param.] > [Fax] > [Param.RC. (Param. RC.)] > [Détection fax].



Si l'appareil affiche le menu [Tous les param.] sur l'écran d'accueil, passez outre le menu [Paramètres].

2. Appuyez sur [Oui] (ou sur [Désact. (Non)]).
3. Appuyez sur .



Information associée

- [Réception d'un fax](#)

Rubriques connexes:

- [Présentation des modes de réception](#)
- [Définir le nombre de sonneries avant que l'appareil ne réponde \(Longueur de sonnerie\)](#)

Prévisualisation de fax

Utilisez la fonction de prévisualisation de fax pour afficher les fax reçus sur l'écran LCD.

- [Activer la fonction Aperçu fax](#)
- [Prévisualiser les nouveaux fax](#)

Activer la fonction Aperçu fax

- Cette fonction est disponible uniquement pour les fax monochromes.
- Lorsque la fonction Aperçu fax est activée, une copie de sauvegarde des fax reçus n'est pas imprimée pour les opérations de réadressage de fax, de réception de PC-Fax, de transfert vers le Cloud et de transfert vers le réseau, même si vous avez activé l'impression de sauvegarde.
- Bien que les fax imprimés mentionnent la date et l'heure de réception si vous avez activé le tampon de réception de fax, l'écran de prévisualisation n'indique pas la date et l'heure de réception.

1. Appuyez sur  [Paramètres] > [Tous les param.] > [Fax] > [Param.RC. (Param. RC.)] > [Aperçu fax].



Si l'appareil affiche le menu [Tous les param.] sur l'écran d'accueil, passez outre le menu [Paramètres].

2. Appuyez sur [Oui].
L'écran tactile affiche un message indiquant que les futurs fax reçus ne seront pas imprimés.
3. Appuyez sur [Oui].
4. Appuyez sur .



Si des fax sont enregistrés en mémoire lorsque vous désactivez la fonction Prévisu fax, effectuez l'une des opérations suivantes :

- Si vous ne souhaitez pas imprimer les fax enregistrés, appuyez sur [Continuer]. Appuyez sur [Oui] pour confirmer.
Vos fax sont supprimés.
- Pour imprimer tous les fax stockés en mémoire, appuyez sur [Imprimer tous les fax avant suppression].
- Si vous ne voulez pas désactiver la fonction Prévisu fax, appuyez sur [Annuler].





Information associée

- [Prévisualisation de fax](#)

Prévisualiser les nouveaux fax

Lors de la réception d'un fax, un message s'affiche sur l'écran LCD.

- Cette fonction est disponible uniquement pour les fax monochromes.
- Pour consulter un fax que vous avez déjà prévisualisé, appuyez sur  [Fax] et  [Fax reçu].

1. Appuyez sur  pour afficher les nouveaux fax.
2. Appuyez sur le fax désiré. (Une marque verte apparaît en regard des nouveaux fax.)













Si vous souhaitez imprimer ou supprimer tous les fax de la liste, appuyez sur [Impr/Suppr].

Effectuez l'une des actions suivantes :

- Appuyez sur [Tout imprimer (nouveaux fax)] pour imprimer tous les fax que vous n'avez pas encore visualisés.
- Appuyez sur [Tout imprimer (anciens fax)] pour imprimer tous les fax que vous avez visualisés.
- Appuyez sur [Tout supprimer (nouveaux fax)] pour supprimer tous les fax que vous n'avez pas encore visualisés.
- Appuyez sur [Tout supprimer (anciens fax)] pour supprimer tous les fax que vous avez visualisés.

3. Effectuez les opérations suivantes en appuyant sur les boutons affichés dans le tableau :

Bouton	Résultat
	Permet d'agrandir le fax.
	Permet de réduire le fax.
 ou 	Permet d'effectuer un défilement vertical.
 ou 	Permet d'effectuer un défilement horizontal.
	Permet de tourner le fax dans le sens des aiguilles d'une montre.
	Permet de supprimer le fax. Appuyez sur <i>Oui</i> pour confirmer.
	Permet de revenir à la page précédente.
	Permet d'accéder à la page suivante.
	Permet de revenir à la liste des fax.

Marche

Permet d'imprimer le fax.

Si le fax ne compte qu'une seule page, l'impression démarre. Un message sur l'écran tactile vous demande si vous voulez supprimer le fax de la mémoire de l'appareil. Pour supprimer le fax, appuyez sur *Oui*. Pour conserver le fax dans la mémoire de l'appareil, appuyez sur *Non*.

Si le fax comprend plusieurs pages, effectuez l'une des opérations suivantes :

Bouton	Résultat
	<ul style="list-style-type: none">• Appuyez sur <code>Impr. total pages</code> pour imprimer le message entier. Un message sur l'écran tactile vous demande si vous voulez supprimer le fax de la mémoire de l'appareil. Pour supprimer le fax, appuyez sur <code>Oui</code>. Pour conserver le fax dans la mémoire de l'appareil, appuyez sur <code>Non</code>.• Appuyez sur <code>Impr. page actuelle</code> pour imprimer uniquement la page affichée.• Appuyez sur <code>Imp depuis pge actu.</code> pour imprimer le fax entre la page affichée et la dernière page.

- Si votre fax est volumineux, il peut prendre un certain temps avant de s'afficher.
- L'écran tactile indique le numéro de la page en cours et le nombre total de pages du fax.

4. Appuyez sur .

Information associée

- [Prévisualisation de fax](#)
-

Options de réception en mémoire

Utilisez les options de réception en mémoire pour router les fax entrants lorsque vous n'êtes pas à proximité de l'appareil. Vous ne pouvez utiliser qu'une seule option de réception en mémoire à la fois.

La fonction de réception en mémoire peut être réglée sur :

- Réception PC-Fax
- Réadressage de fax
- Mémorisation des fax
- Transfert vers le Cloud (L'appareil transmet les fax reçus à des services en ligne.)
- Transfert vers le réseau (L'appareil transmet les fax reçus à une destination réseau.)
- Désactivé

Cette fonction est disponible uniquement pour les fax monochromes.

Carnet d'adresses

- [Mémoriser des numéros dans le carnet d'adresses](#)
- [Modifier ou supprimer des noms ou des numéros du carnet d'adresses](#)
- [Configurer des groupes de diffusion](#)

Mémoriser des numéros dans le carnet d'adresses

1. Appuyez sur  [Fax] > [Carnet d'adresses].
2. Procédez comme suit :
 - a. Appuyez sur [Modifier] > [Aj. nouv. adresse] > [Nom].
 - b. Saisissez le nom (jusqu'à 16 caractères) à l'aide de l'écran tactile. Appuyez sur [OK].
 - c. Appuyez sur [Adresse 1].
 - d. Entrez le premier numéro de fax ou de téléphone (jusqu'à 20 chiffres) à l'aide de l'écran tactile. Appuyez sur [OK].



- Appuyez sur [Pause] pour insérer une pause entre les numéros. Vous pouvez appuyer sur [Pause] autant de fois que nécessaire pour augmenter la longueur de la pause.
- Assurez-vous d'inclure l'indicatif régional lorsque vous saisissez un numéro de fax ou de téléphone. Selon le pays, les noms et l'historique d'identification de l'appelant peuvent ne pas s'afficher correctement si l'indicatif régional n'est pas enregistré avec le numéro de fax ou de téléphone.
- Pour enregistrer une adresse e-mail à utiliser avec Fax Internet ou le serveur de numérisation vers e-mail, appuyez sur  et saisissez l'adresse e-mail, puis appuyez sur [OK].

- e. Pour mémoriser le second numéro de fax ou de téléphone, appuyez sur [Adresse 2]. Entrez le second numéro de fax ou de téléphone (jusqu'à 20 chiffres) à l'aide de l'écran tactile. Appuyez sur [OK].
- f. Appuyez sur [OK] pour confirmer.

Pour enregistrer un autre numéro de carnet d'adresses, répétez ces étapes.

3. Appuyez sur .



Information associée

- [Carnet d'adresses](#)

Rubriques connexes:

- [Configurer des groupes de diffusion](#)

Modifier ou supprimer des noms ou des numéros du carnet d'adresses

1. Appuyez sur  [Fax] > [Carnet d'adresses] > [Modifier].
2. Effectuez l'une des actions suivantes :
 - Appuyez sur [Changer] pour modifier les noms ou les numéros de fax ou de téléphone.
Appuyez sur ▲ ou sur ▼ pour afficher le numéro à modifier, puis appuyez dessus.
 - Pour modifier le nom, appuyez sur [Nom]. Entrez le nouveau nom (jusqu'à 16 caractères) à l'aide de l'écran tactile. Appuyez sur [OK].
 - Pour modifier le premier numéro de fax ou de téléphone, appuyez sur [Adresse 1]. Saisissez le nouveau numéro de fax ou de téléphone (jusqu'à 20 chiffres) à l'aide de l'écran tactile. Appuyez sur [OK].
 - Pour modifier le second numéro de fax ou de téléphone, appuyez sur [Adresse 2]. Saisissez le nouveau numéro de fax ou de téléphone (jusqu'à 20 chiffres) à l'aide de l'écran tactile. Appuyez sur [OK].

Appuyez sur [OK] lorsque vous avez terminé.



Pour modifier un caractère, appuyez sur ◀ ou sur ▶ pour placer le curseur de manière à mettre en surbrillance le caractère à modifier, puis appuyez sur . Saisissez le nouveau caractère.

- Pour supprimer des numéros, appuyez sur [Suppr (Effacer)].
Sélectionnez les numéros de fax ou de téléphone à supprimer en appuyant dessus afin d'afficher les marques de sélection, puis appuyez sur [OK].

3. Appuyez sur .



Information associée

- [Carnet d'adresses](#)

Configurer des groupes de diffusion

La création d'un groupe et l'envoi à ce groupe, que vous pouvez enregistrer dans le carnet d'adresses, vous permet d'envoyer un même fax à plusieurs numéros de fax, ou de réaliser une diffusion.

Tout d'abord, vous devez enregistrer chaque numéro de fax dans le carnet d'adresses. Vous pourrez ensuite les inclure en tant que numéros dans le groupe. Chaque groupe utilise un numéro du carnet d'adresses. Vous pouvez mémoriser jusqu'à six groupes ou vous pouvez affecter jusqu'à 198 numéros à un grand groupe.

1. Appuyez sur  [Fax] > [Carnet d'adresses].
2. Procédez comme suit :
 - a. Appuyez sur [Modifier] > [Groupes de configuration (Groupement)] > [Nom].
 - b. Entrez le nom du groupe (jusqu'à 16 caractères) à l'aide de l'écran tactile. Appuyez sur [OK].
 - c. Appuyez sur [Ajouter/Suppr.].
 - d. Ajoutez des numéros du carnet d'adresses au groupe en appuyant dessus pour afficher une coche. Appuyez sur [OK].
 - e. Lisez et vérifiez la liste des noms et numéros que vous avez sélectionnés, puis appuyez sur [OK] pour enregistrer votre groupe.

Pour enregistrer un autre groupe pour la diffusion, répétez ces étapes.



Pour modifier un groupe, appuyer sur [Modifier] et sélectionnez une des options suivantes :

- [Changer]
pour modifier le nom du groupe ; ajouter ou supprimer des membres du groupe.
- [Suppr (Effacer)]
pour supprimer un groupe.

3. Appuyez sur .



Information associée

- [Carnet d'adresses](#)

Rubriques connexes:

- [Envoyer un même fax à plusieurs destinataires \(diffusion\)](#)
- [Mémoriser des numéros dans le carnet d'adresses](#)

Rapports de fax

- Définir le style du rapport de vérification de l'envoi
- Régler l'intervalle du journal des fax
- Imprimer des rapports

Définir le style du rapport de vérification de l'envoi

Vous pouvez utiliser le rapport de vérification de l'envoi comme preuve d'envoi d'un fax. Ce rapport contient le nom ou le numéro de fax du destinataire, l'heure et la date de la transmission, la durée de la transmission ainsi que le nombre de pages envoyées, et indique si la transmission a abouti ou non.

Plusieurs réglages sont disponibles pour le rapport de vérification de l'envoi :

Option	Description
Oui	Permet d'imprimer un rapport après chaque fax envoyé.
Oui (+Image)	Permet d'imprimer un rapport après chaque fax envoyé. Une partie de la première page du fax apparaît sur le rapport.
Erreur seulement	Permet d'imprimer un rapport si votre fax n'a pas pu être envoyé en raison d'une erreur de transmission.
Erreur seulement (+Image)	Permet d'imprimer un rapport si votre fax n'a pas pu être envoyé en raison d'une erreur de transmission. Une partie de la première page du fax apparaît sur le rapport.
Désact. (Non)	Le rapport n'est pas imprimé.

1. Appuyez sur  [Paramètres] > [Tous les param.] > [Fax] > [Param. Rapport] > [Rap. transmis. (Rapport transm)].



Si l'appareil affiche le menu [Tous les param.] sur l'écran d'accueil, passez outre le menu [Paramètres].

2. Appuyez sur l'option de votre choix.
Si vous sélectionnez [Oui (+Image)] ou [Erreur seulement (+Image)], l'image ne s'affiche pas sur le rapport de vérification de l'envoi si la transmission en temps réel est définie sur [Oui]. L'image n'apparaît pas sur le rapport lorsque vous envoyez un fax en couleur.

3. Appuyez sur .

Si votre envoi a réussi, la mention [OK] apparaît à côté de [RESULT] sur le rapport de vérification de l'envoi. Si l'envoi a échoué, la mention [ERREUR] apparaît à côté de [RESULT].



Information associée

- [Rapports de fax](#)

Régler l'intervalle du journal des fax

Vous pouvez configurer l'appareil pour qu'il imprime un journal des fax à des intervalles spécifiques (tous les 50 fax, toutes les 6, 12 ou 24 heures, tous les 2 ou 7 jours).

1. Appuyez sur  [Paramètres] > [Tous les param.] > [Fax] > [Param. Rapport] > [Périod.journal].



Si l'appareil affiche le menu [Tous les param.] sur l'écran d'accueil, passez outre le menu [Paramètres].

2. Appuyez sur [Périod.journal].
3. Appuyez sur ▲ ou sur ▼ pour sélectionner un intervalle.
 - 6, 12, 24 heures, 2 ou 7 jours
L'appareil imprime le rapport à l'intervalle sélectionné, puis efface tous les fax de la mémoire du journal. Si la mémoire s'épuise (contient plus de 200 tâches) avant le délai spécifié, l'appareil imprimera le journal plus tôt, puis supprimera tous les fax de la mémoire. Si vous voulez un rapport supplémentaire avant le moment choisi, vous pouvez l'imprimer sans effacer les tâches de la mémoire.
 - Tous les 50 fax
L'appareil imprime le journal dès qu'il a enregistré 50 fax.
4. Si vous avez sélectionné 6, 12, 24 heures, 2 ou 7 jours, appuyez sur [Heure] puis entrez l'heure du jour à l'aide de l'écran tactile. Appuyez sur [OK].
5. Si vous avez sélectionné [Tous les 7 jours], appuyez sur [Jour]. Appuyez sur ▲ ou sur ▼ pour afficher l'option [Chaque lundi], [Chaque mardi], [Chaque mercredi], [Chaque jeudi], [Chaque vendredi], [Chaque samedi] ou [Chaque dimanche], puis appuyez sur le premier jour du compte à rebours de sept jours.
6. Appuyez sur .



Information associée

- [Rapports de fax](#)

Rubriques connexes:

- [Mise hors tension automatique de l'appareil](#)

Appareils externes

Pour plus d'informations sur les périphériques externes, consultez le *Guide des périphériques externes* de votre modèle à l'adresse support.brother.com/g/s/id/html/doc/common/exdevs_ink/fre/index.html.

PC-FAX

Pour plus d'informations sur les fonctionnalités PC-FAX, consultez le *Guide PC-FAX* de votre modèle à l'adresse support.brother.com/g/s/id/html/doc/common/pcfax/fre/index.html.

I-Fax (Fax par Internet)

Pour plus d'informations sur les fonctions Fax Internet (I-Fax), consultez le *Guide I-FAX* de votre modèle à l'adresse support.brother.com/g/s/id/html/doc/common/ifax_ink/fre/index.html.

Réseau

- Fonctions réseau de base prises en charge
- Configurer les paramètres réseau
- Paramètres du réseau sans fil
- Fonctions réseau
- Outils de gestion Brother

Fonctions réseau de base prises en charge

Les fonctions que l'appareil prend en charge varient selon le système d'exploitation. Utilisez le tableau suivant pour voir les fonctions et les connexions réseau prises en charge par chaque système d'exploitation.

Systèmes d'exploitation	Windows	Windows Server	macOS
Impression	Oui	Oui	Oui
Numérisation	Oui	Non	Oui
Envoi PC-FAX	Oui	Non	Oui
Réception PC-Fax	Oui	Non	Non
Gestion à partir du Web	Oui	Oui	Oui

REMARQUE

- Lors de la connexion de votre appareil à un réseau externe tel qu'Internet, assurez-vous que votre environnement réseau est protégé par un pare-feu distinct ou un autre moyen, de façon à éviter les fuites d'information résultant de paramètres inadéquats ou d'un accès non autorisé par des tiers malveillants.
- Lorsque votre appareil est connecté au réseau global, un avertissement s'affiche. Lorsque cet avertissement s'affiche, il est fortement recommandé de vérifier vos réglages réseau puis de vous reconnecter à un réseau sécurisé.
- L'activation de la fonction de filtrage des communications de réseau global de votre appareil bloque l'accès depuis le réseau global. La fonction de filtrage des communications de réseau global peut empêcher l'appareil de recevoir certains travaux d'impression ou de numérisation depuis un ordinateur ou un appareil mobile utilisant une adresse IP globale.



Information associée

- [Réseau](#)

Rubriques connexes:

- [Accéder à Gestion à partir du Web](#)
- [Modifier le mot de passe de connexion à l'aide de Gestion à partir du Web](#)

Configurer les paramètres réseau

- Configurer les paramètres réseau à l'aide du panneau de commande
- Modifier les réglages de l'appareil à l'aide de Gestion à partir du Web

Configurer les paramètres réseau à l'aide du panneau de commande

Pour configurer l'appareil selon votre réseau, utilisez les sélections de menu [Réseau] du panneau de commande.



- Pour plus d'informations sur les paramètres réseau que vous pouvez configurer à l'aide du panneau de commande >> *Information associée: Tableaux de réglages*
- Vous pouvez également utiliser des utilitaires de gestion, tels que Gestion à partir du Web, pour configurer et modifier les paramètres réseau de votre appareil Brother.

1. Appuyez sur  [Paramètres] > [Tous les param.] > [Réseau].



Si l'appareil affiche le menu [Tous les param.] sur l'écran d'accueil, passez outre le menu [Paramètres].

2. Appuyez sur l'option de votre choix. Répétez cette opération jusqu'à ce que vous accédiez au menu que vous souhaitez configurer, puis suivez les instructions de l'écran tactile LCD.



Information associée

- [Configurer les paramètres réseau](#)

Rubriques connexes:

- [Tableaux de réglages \(modèles à écran tactile de 2,7 pouces \(6,8 cm\) \)](#)
- [Tableaux de réglages \(modèles à écran tactile de 4,3 pouces \(10,9 cm\)\)](#)

Paramètres du réseau sans fil

- [Utilisez le réseau sans fil](#)
- [Utiliser Wi-Fi Direct®](#)
- [Activer/Désactiver le LAN sans fil](#)
- [Imprimer le rapport WLAN](#)

Utilisez le réseau sans fil

- Avant de configurer l'appareil pour un réseau sans fil
- Configurer l'appareil pour un réseau sans fil à l'aide de l'Assistant de configuration depuis votre ordinateur
- Configurer l'appareil pour un réseau sans fil à l'aide de l'Assistant de configuration depuis votre appareil mobile
- Configurer l'appareil pour un réseau sans fil à l'aide de l'Assistant de configuration du panneau de commande de l'appareil
- Configurer votre appareil pour un réseau sans fil avec la méthode presse-bouton de Wi-Fi Protected Setup™ (WPS)
- Configurer votre appareil pour un réseau sans fil avec la méthode PIN de Wi-Fi Protected Setup™ (WPS)
- Configurer votre appareil pour un réseau sans fil lorsque le SSID n'est pas diffusé
- Configurer l'appareil pour un réseau sans fil d'entreprise

Avant de configurer l'appareil pour un réseau sans fil

Avant de tenter de configurer un réseau sans fil, vérifiez les points suivants :

- Si vous utilisez un réseau d'entreprise sans fil, il vous faudra connaître votre nom d'utilisateur et votre mot de passe.
- Pour optimiser les résultats pour l'impression normale et quotidienne de documents, placez votre appareil aussi près que possible du point d'accès/routeur sans fil avec un minimum d'obstacles. La présence d'objets volumineux et de murs entre les deux appareils, et les interférences provenant d'autres appareils électroniques, peuvent affecter la vitesse de transfert des données de vos documents.

C'est pour cette raison que les connexions sans fil ne sont pas forcément à privilégier pour tous les types de documents et d'applications. Si vous imprimez des fichiers volumineux, comme des documents comportant plusieurs pages avec un mélange de texte et de graphiques de grande taille, il sera peut-être préférable d'utiliser un réseau câblé Ethernet pour un transfert de données plus rapide (modèles pris en charge uniquement), ou une connexion USB pour un débit de traitement optimal.

- Si votre appareil prend en charge les connexions à des réseaux sans fil et câblés, seule une méthode de connexion peut être utilisée à un moment donné. Toutefois, il est possible d'utiliser simultanément une connexion réseau sans fil et une connexion Wi-Fi Direct ou une connexion réseau câblée et une connexion Wi-Fi Direct.
- En cas de présence d'un signal à proximité, le réseau LAN sans fil vous permet de réaliser librement une connexion LAN. Toutefois, si les paramètres de sécurité ne sont pas correctement configurés, il est possible que le signal soit intercepté par des tiers malveillants, ce qui peut résulter en :
 - Un vol d'informations personnelles ou confidentielles
 - Une transmission incorrecte d'informations à des parties se faisant passer pour les personnes spécifiées
 - Une divulgation du contenu de la communication transcrite intercepté



Assurez-vous de connaître le nom de réseau de votre routeur/point d'accès sans fil (SSID) ainsi que la clé de réseau (mot de passe). Si vous ne trouvez pas ces informations, contactez le fabricant de votre point d'accès/routeur sans fil, votre administrateur système ou votre fournisseur d'accès à Internet. Brother ne peut pas vous fournir ces informations.



Information associée

- [Utilisez le réseau sans fil](#)

Configurer l'appareil pour un réseau sans fil à l'aide de l'Assistant de configuration depuis votre ordinateur

1. Effectuez l'une des actions suivantes :
 - Windows
Téléchargez l'installateur depuis la page **Téléchargement** de votre modèle sur support.brother.com/downloads.
 - Mac
 - a. Téléchargez l'installateur depuis la page **Téléchargement** de votre modèle sur support.brother.com/downloads.
 - b. Démarrez l'installateur, puis double-cliquez sur l'icône **Start Here Mac**.
2. Suivez les instructions à l'écran.
3. Sélectionnez **Connexion réseau sans fil (Wi-Fi)**, puis cliquez sur **Suivant**.
4. Suivez les instructions à l'écran.

Vous avez terminé la configuration du réseau sans fil.



Information associée

- [Utilisez le réseau sans fil](#)

Configurer l'appareil pour un réseau sans fil à l'aide de l'Assistant de configuration depuis votre appareil mobile

1. Effectuez l'une des actions suivantes :
 - Appareils Android™
Téléchargez et installez Brother Mobile Connect depuis Google Play™.
 - Tous les appareils iOS ou iPadOS pris en charge, notamment iPhone, iPad et iPod touch
Téléchargez et installez Brother Mobile Connect depuis l'App Store.
2. Démarrez Brother Mobile Connect, puis suivez les instructions qui s'affichent à l'écran pour connecter votre appareil mobile à votre appareil Brother.



Information associée

- [Utilisez le réseau sans fil](#)

Configurer l'appareil pour un réseau sans fil à l'aide de l'Assistant de configuration du panneau de commande de l'appareil

Avant de configurer votre appareil, nous vous recommandons de noter les paramètres de votre réseau sans fil. Vous aurez besoin de ces informations pour poursuivre la configuration.

1. Vérifiez et notez les paramètres actuels du réseau sans fil de l'ordinateur avec lequel vous souhaitez établir la connexion.

Nom du réseau (SSID)	Clé de réseau (mot de passe)

Par exemple :

Nom du réseau (SSID)	Clé de réseau (mot de passe)
HELLO	12345



- Votre point d'accès/routeur peut prendre en charge l'utilisation de plusieurs clés WEP. Toutefois, votre appareil Brother ne prend en charge que l'utilisation de la première clé WEP.
- Si vous avez besoin d'aide lors de la configuration et que vous souhaitez contacter le service clientèle de Brother, assurez-vous d'avoir votre SSID (nom de réseau) et votre clé de réseau (mot de passe) à portée de main. Nous ne pourrions pas vous aider à trouver ces informations.
- Si vous ne connaissez pas ces informations (SSID et clé du réseau), vous ne pouvez pas poursuivre la configuration sans fil.

Où trouver ces informations ?

- Consultez la documentation fournie avec votre point d'accès/routeur sans fil.
- Le SSID initial est susceptible d'être le nom du fabricant ou du modèle.
- Si vous ne connaissez pas les informations relatives à la sécurité, consultez le fabricant du routeur, votre administrateur système ou votre fournisseur d'accès à Internet.

2. Appuyez sur  [Paramètres] > [Tous les param.] > [Réseau] > [WLAN (Wi-Fi)] > [Rechercher le réseau Wi-Fi].



Si l'appareil affiche le menu [Tous les param.] sur l'écran d'accueil, passez outre le menu [Paramètres].

3. Lorsque [Activer WLAN?] apparaît, appuyez sur [Oui].
L'assistant de configuration sans fil démarre. Pour annuler, appuyez sur [Non].
4. L'appareil recherche votre réseau et affiche la liste des SSID disponibles. Lorsqu'une liste de SSID s'affiche, appuyez sur ▲ ou sur ▼ pour sélectionner le SSID à utiliser. Appuyez sur [OK].



Si le SSID souhaité n'est pas affiché, appuyez sur [Rech. à nouveau] pour rechercher à nouveau votre réseau.

5. Si nécessaire, entrez la clé de réseau notée à la première étape, puis appuyez sur [OK].
6. L'appareil tente de se connecter au périphérique sans fil que vous avez sélectionné.

Si votre périphérique sans fil est connecté correctement, l'écran LCD affiche [Branché].

Vous avez terminé la configuration du réseau sans fil. Pour installer les pilotes et le logiciel nécessaires pour le fonctionnement de votre appareil, rendez-vous sur la page **Téléchargement** de votre modèle sur support.brother.com/downloads.



Information associée

- Utilisez le réseau sans fil
-

Configurer votre appareil pour un réseau sans fil avec la méthode presse-bouton de Wi-Fi Protected Setup™ (WPS)

Si votre point d'accès ou votre routeur sans fil prend en charge le protocole WPS (Push Button Configuration), vous pouvez utiliser le protocole WPS à partir du panneau de commande de l'appareil pour configurer les paramètres de votre réseau sans fil.

1. Appuyez sur  [Paramètres] > [Tous les param.] > [Réseau] > [WLAN (Wi-Fi)] > [WPS/bouton-poussoir].



Si l'appareil affiche le menu [Tous les param.] sur l'écran d'accueil, passez outre le menu [Paramètres].

2. Lorsque [Activer WLAN?] apparaît, appuyez sur [Oui].
L'assistant de configuration sans fil démarre. Pour annuler, appuyez sur [Non].
3. Lorsque l'écran tactile vous invite à démarrer WPS, appuyez sur le bouton WPS de votre point d'accès/routeur sans fil. Appuyez ensuite sur [OK] sur votre appareil. Votre appareil tente automatiquement de se connecter à votre réseau sans fil.

Si votre périphérique sans fil est connecté correctement, l'écran LCD affiche [Branché].

Vous avez terminé la configuration du réseau sans fil. Pour installer les pilotes et le logiciel nécessaires pour le fonctionnement de votre appareil, rendez-vous sur la page **Téléchargement** de votre modèle sur support.brother.com/downloads.



Information associée

- [Utilisez le réseau sans fil](#)

Configurer votre appareil pour un réseau sans fil avec la méthode PIN de Wi-Fi Protected Setup™ (WPS)

Si votre point d'accès/routeur sans fil prend en charge WPS, vous pouvez utiliser la méthode PIN (Personal Identification Number) pour configurer vos paramètres réseau sans fil.

La méthode PIN est l'une des méthodes de connexion développées par Wi-Fi Alliance®. En soumettant un code PIN créé par un Périphérique inscrit (votre appareil) dans le Registraire (un périphérique qui gère le réseau sans fil), vous pouvez configurer les paramètres du réseau sans fil et les paramètres de sécurité. Pour plus d'informations sur la procédure d'accès au mode WPS, reportez-vous à la documentation fournie avec votre point d'accès/routeur sans fil.

Type A

Connexion lorsque le point d'accès/routeur sans fil (1) joue aussi le rôle de Registraire.

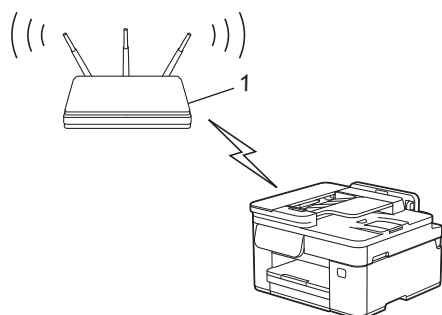

Type B

Connexion lorsqu'un autre appareil (2), tel qu'un ordinateur, est utilisé comme Registraire.

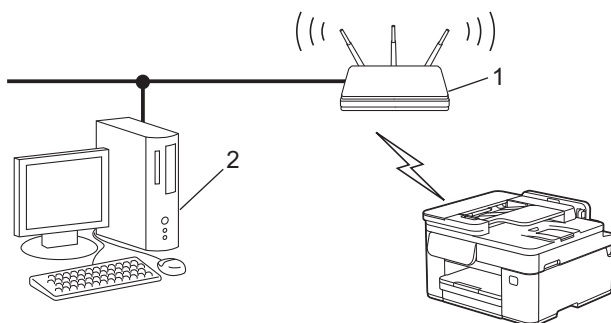

1. Appuyez sur  [Paramètres] > [Tous les param.] > [Réseau] > [WLAN (Wi-Fi)] > [Code PIN/WPS].



Si l'appareil affiche le menu [Tous les param.] sur l'écran d'accueil, passez outre le menu [Paramètres].



2. Lorsque [Activer WLAN?] apparaît, appuyez sur [Oui].
L'assistant de configuration sans fil démarre. Pour annuler, appuyez sur [Non].
3. L'écran LCD affiche un code PIN à huit chiffres et l'appareil lance la recherche de point d'accès/routeur sans fil.
4. Depuis un ordinateur connecté au réseau, entrez l'adresse IP de l'appareil jouant le rôle de Registraire dans la barre d'adresse de votre navigateur (par exemple : <http://192.168.1.2>).
5. Accédez à la page de configuration de WPS et saisissez le code PIN, puis suivez les instructions qui s'affichent à l'écran.



- Le Registraire est généralement le point d'accès/routeur sans fil.
- La page des paramètres peut différer en fonction de la marque du routeur/point d'accès LAN sans fil. Pour plus d'informations, reportez-vous à la documentation de votre point d'accès/routeur sans fil.

Si votre appareil sans fil est correctement connecté, l'écran LCD affiche [Branché].

Si vous utilisez un ordinateur équipé de Windows 10 ou Windows 11 comme Registraire, utilisez la procédure ci-dessous :

6. Maintenez la touche  enfoncée et appuyez sur la touche  du clavier de l'ordinateur pour lancer **Exécuter**.
7. Saisissez "**control printers**" dans le champ **Ouvrir** : et cliquez sur **OK**.

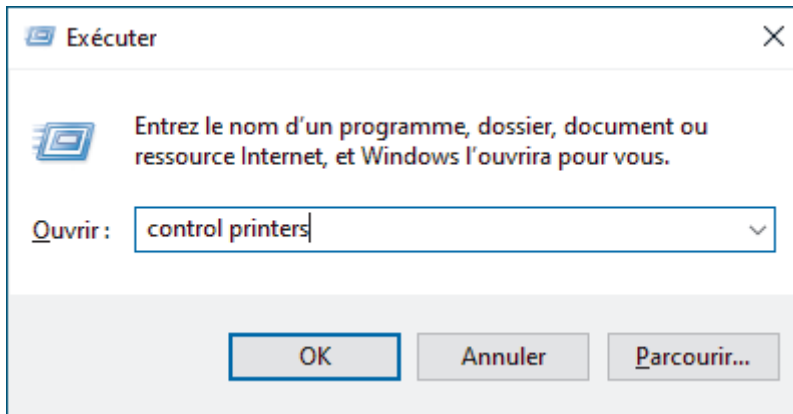

La fenêtre **Périphériques et imprimantes** s'affiche.



Si la fenêtre **Périphériques et imprimantes** ne s'affiche pas, cliquez sur **Périphériques > Autres périphériques et paramètres d'imprimante** .

8. Cliquez sur **Ajouter un périphérique**.



- Pour utiliser un ordinateur équipé de Windows 10 ou Windows 11 comme Registraire, vous devez préalablement l'enregistrer sur votre réseau. Pour plus d'informations, reportez-vous à la documentation de votre point d'accès/routeur sans fil.
- Si Windows 10 ou Windows 11 fait office de Registraire, vous pouvez installer le pilote d'imprimante après la configuration sans fil en vous conformant aux instructions apparaissant à l'écran. Pour installer le pilote et le logiciel nécessaires pour le fonctionnement de votre appareil, rendez-vous sur la page **Téléchargement** de votre modèle sur support.brother.com/downloads.

9. Sélectionnez votre appareil et cliquez sur **Suivant**.
10. Entrez le code PIN affiché sur l'écran LCD de l'appareil, puis cliquez sur **Suivant**.
11. Cliquez sur **Fermer**.

Si votre périphérique sans fil est connecté correctement, l'écran LCD affiche [Branché].



Information associée

- [Utilisez le réseau sans fil](#)

Configurer votre appareil pour un réseau sans fil lorsque le SSID n'est pas diffusé

Avant de configurer votre appareil, nous vous recommandons de noter les paramètres de votre réseau sans fil. Vous aurez besoin de ces informations pour poursuivre la configuration.

1. Vérifiez et notez les paramètres actuels du réseau sans fil.

Nom du réseau (SSID)		
Méthode d'authentification	Mode de cryptage	Clé de réseau (mot de passe)
Système ouvert	AUCUN	-
	WEP ¹	
Clé partagée	WEP ¹	
WPA/WPA2-PSK/WPA3-SAE	TKIP (pour WPA/WPA2-PSK)	
	AES	
WPA3-SAE	AES	

¹ Vous ne pouvez pas sélectionner l'option WEP depuis le panneau de commande. Pour sélectionner l'option WEP pour le mode de cryptage, utilisez la Gestion à partir du Web.

Par exemple :

Nom du réseau (SSID)		
HELLO		
Méthode d'authentification	Mode de cryptage	Clé de réseau (mot de passe)
WPA3-SAE	AES	12345678

2. Appuyez sur  [Paramètres] > [Tous les param.] > [Réseau] > [WLAN (Wi-Fi)] > [Rechercher le réseau Wi-Fi].



Si l'appareil affiche le menu [Tous les param.] sur l'écran d'accueil, passez outre le menu [Paramètres].

3. Lorsque [Activer WLAN?] apparaît, appuyez sur [Oui].
L'assistant de configuration sans fil démarre. Pour annuler, appuyez sur [Non].
4. L'appareil recherche votre réseau et affiche la liste des SSID disponibles. Appuyez sur ▲ ou sur ▼ pour afficher l'option [Ajouter SSID], puis appuyez dessus.
5. Appuyez sur [OK].
6. Entrez le nom SSID, puis cliquez sur [OK].
7. Appuyez sur ▲ ou sur ▼ pour sélectionner la méthode d'authentification, puis appuyez sur celle-ci.
8. Suivez les instructions qui s'affichent sur l'écran LCD pour configurer les paramètres.
9. L'appareil tente de se connecter au périphérique sans fil que vous avez sélectionné.

Si votre périphérique sans fil est connecté correctement, l'écran LCD affiche [Branché].

Vous avez terminé la configuration du réseau sans fil. Pour installer les pilotes et le logiciel nécessaires pour le fonctionnement de votre appareil, rendez-vous sur la page **Téléchargement** de votre modèle sur support.brother.com/downloads.



Information associée

- Utilisez le réseau sans fil

Rubriques connexes:

- Saisir du texte sur votre appareil Brother

Configurer l'appareil pour un réseau sans fil d'entreprise

Avant de configurer votre appareil, nous vous recommandons de noter les paramètres de votre réseau sans fil. Vous aurez besoin de ces informations pour poursuivre la configuration.

- Vérifiez et notez les paramètres actuels du réseau sans fil.

Nom du réseau (SSID)

Méthode d'authentification	Mode de cryptage	ID de l'utilisateur	Mot de passe
EAP-FAST/AUCUN	AES		
	TKIP		
EAP-FAST/MS-CHAPv2	AES		
	TKIP		
EAP-FAST/GTC	AES		
	TKIP		
PEAP/MS-CHAPv2	AES		
	TKIP		
PEAP/GTC	AES		
	TKIP		
EAP-TTLS/CHAP	AES		
	TKIP		
EAP-TTLS/MS-CHAP	AES		
	TKIP		
EAP-TTLS/MS-CHAPv2	AES		
	TKIP		
EAP-TTLS/PAP	AES		
	TKIP		
EAP-TLS	AES		-
	TKIP		-

Par exemple :

Nom du réseau (SSID)
HELLO

Méthode d'authentification	Mode de cryptage	ID de l'utilisateur	Mot de passe
EAP-FAST/MS-CHAPv2	AES	Brother	12345678



- Si vous configurez votre appareil à l'aide de l'authentification EAP-TLS, vous devez installer le certificat client émis par une autorité de certification avant de démarrer la configuration. Contactez votre administrateur réseau au sujet du certificat client. Si vous avez installé plus d'un certificat, nous vous recommandons de noter le nom du certificat que vous souhaitez utiliser.
- Si vous vérifiez votre appareil en utilisant le nom courant du certificat serveur, nous vous recommandons de noter le nom courant avant de démarrer la configuration. Contactez votre administrateur réseau pour connaître le nom courant du certificat serveur.

2. Appuyez sur  [Paramètres] > [Tous les param.] > [Réseau] > [WLAN (Wi-Fi)] > [Rechercher le réseau Wi-Fi].



Si l'appareil affiche le menu [Tous les param.] sur l'écran d'accueil, passez outre le menu [Paramètres].

3. Lorsque [Activer WLAN?] apparaît, appuyez sur [Oui].
L'assistant de configuration sans fil démarre. Pour annuler, appuyez sur [Non].
4. L'appareil recherche votre réseau et affiche la liste des SSID disponibles. Appuyez sur ▲ ou sur ▼ pour afficher l'option [Ajouter SSID], puis appuyez dessus.
5. Appuyez sur [OK].
6. Entrez le nom SSID, puis cliquez sur [OK].
7. Appuyez sur ▲ ou sur ▼ pour sélectionner la méthode d'authentification, puis appuyez sur celle-ci.
8. Suivez les instructions qui s'affichent sur l'écran LCD pour configurer les paramètres.
9. L'appareil tente de se connecter au périphérique sans fil que vous avez sélectionné.

Si votre périphérique sans fil est connecté correctement, l'écran LCD affiche [Branché].

Vous avez terminé la configuration du réseau sans fil. Pour installer les pilotes et le logiciel nécessaires pour le fonctionnement de votre appareil, rendez-vous sur la page **Téléchargement** de votre modèle sur support.brother.com/downloads.



Information associée

- [Utilisez le réseau sans fil](#)

Rubriques connexes:

- [Saisir du texte sur votre appareil Brother](#)

Utiliser Wi-Fi Direct®

- [Vue d'ensemble de Wi-Fi Direct](#)
- [Configurer votre réseau Wi-Fi Direct à l'aide de la méthode bouton-poussoir](#)
- [Configurer manuellement un réseau Wi-Fi Direct](#)

Vue d'ensemble de Wi-Fi Direct

Wi-Fi Direct est l'une des méthodes de configuration sans fil mises au point par la Wi-Fi Alliance®. Elle vous permet de connecter en toute sécurité votre appareil mobile à votre appareil Brother sans utiliser de point d'accès/routeur sans fil.

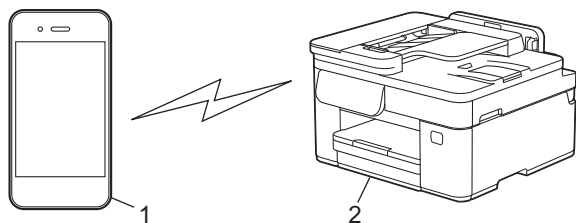

1. Appareil mobile
2. Votre appareil Brother



- Vous pouvez utiliser simultanément Wi-Fi Direct avec une connexion câblée ou sans fil.
- L'appareil compatible Wi-Fi Direct peut devenir propriétaire du groupe. Lors de la configuration du réseau Wi-Fi Direct, le propriétaire du groupe fait office de point d'accès.



Information associée

- [Utiliser Wi-Fi Direct®](#)

Rubriques connexes:

- [Configurer votre réseau Wi-Fi Direct à l'aide de la méthode bouton-poussoir](#)
- [Configurer manuellement un réseau Wi-Fi Direct](#)

Configurer votre réseau Wi-Fi Direct à l'aide de la méthode bouton-poussoir

 Pour utiliser les réglages de réseau Wi-Fi Direct avec un appareil Android™, installez Brother Mobile Connect, sélectionnez Wi-Fi Direct comme méthode de connexion au produit, puis suivez les instructions affichées à l'écran.

Lorsque l'appareil reçoit la demande Wi-Fi Direct de votre appareil mobile, le message [Demande de connexion Wi-Fi Direct reçue. Appuyez sur [OK] pour vous connecter.] s'affiche sur l'écran LCD. Appuyez sur [OK] pour établir la connexion.

1. Appuyez sur  [Paramètres] > [Tous les param.] > [Réseau] > [Wi-Fi Direct].

 Si l'appareil affiche le menu [Tous les param.] sur l'écran d'accueil, passez outre le menu [Paramètres].

2. Si votre appareil mobile ne prend pas en charge Wi-Fi Direct, appuyez sur [Propriétés] > [Oui].

 En fonction de l'appareil, si vous effectuez une connexion avec [Propriétés] réglé sur [Oui], il est possible que votre appareil mobile se déconnecte du réseau sans fil connecté et active automatiquement les données mobiles. Si nécessaire, rétablissez la connexion au réseau sans fil d'origine après utilisation. Si votre appareil continue à basculer automatiquement vers le réseau Wi-Fi Direct, désactivez le réglage de connexion automatique à cet appareil sur votre appareil mobile.

3. Appuyez sur [Bouton-poussoir].

4. Lorsque le message [Activez Wi-Fi Direct sur un autre périphérique. Appuyez sur [OK].] s'affiche, activez la fonction Wi-Fi Direct de votre appareil mobile (pour plus d'informations, consultez le guide de l'utilisateur de votre appareil mobile). Appuyez sur [OK] sur l'appareil Brother.

5. Effectuez l'une des actions suivantes :

- Si votre appareil mobile affiche une liste d'appareils avec Wi-Fi Direct activé, sélectionnez votre appareil Brother.
- Si votre appareil Brother affiche une liste d'appareils mobiles avec Wi-Fi Direct activé, sélectionnez votre appareil mobile. Pour rechercher à nouveau les appareils disponibles, appuyez sur [Renumériser].

Une fois votre appareil mobile connecté, l'appareil affiche [Branché].



Information associée

- [Utiliser Wi-Fi Direct®](#)

Rubriques connexes:

- [Vue d'ensemble de Wi-Fi Direct](#)
- [Configurer manuellement un réseau Wi-Fi Direct](#)
- [Brother Mobile Connect](#)

Configurer manuellement un réseau Wi-Fi Direct

Configurez le paramètre Wi-Fi Direct depuis le panneau de commande de votre appareil.

En fonction de l'appareil, si vous effectuez une connexion manuelle au réseau Wi-Fi Direct, il est possible que votre appareil mobile se déconnecte du réseau sans fil connecté et active automatiquement les données mobiles. Si nécessaire, rétablissez la connexion au réseau sans fil d'origine après utilisation. Si votre appareil continue à basculer automatiquement vers le réseau Wi-Fi Direct, désactivez le réglage de connexion automatique à cet appareil sur votre appareil mobile.

1. Appuyez sur  [Paramètres] > [Tous les param.] > [Réseau] > [Wi-Fi Direct] > [Manuel].



Si l'appareil affiche le menu [Tous les param.] sur l'écran d'accueil, passez outre le menu [Paramètres].

2. L'appareil affiche le SSID (nom du réseau) et le mot de passe (clé de réseau). Accédez à l'écran des paramètres réseau sans fil de votre appareil mobile et saisissez le SSID et le mot de passe.



- Vous pouvez aussi configurer un réseau Wi-Fi Direct en utilisant le QR Code affiché sur l'écran LCD. Scannez le QR Code, puis suivez les instructions qui s'affichent sur l'écran LCD.
- Si le QR Code ne peut pas être lu, entrez manuellement le nom du réseau (SSID) et la clé de réseau (mot de passe) pour vous connecter.

Une fois votre appareil mobile connecté, l'appareil affiche [Branché].



Information associée

- [Utiliser Wi-Fi Direct®](#)

Rubriques connexes:

- [Vue d'ensemble de Wi-Fi Direct](#)
- [Configurer votre réseau Wi-Fi Direct à l'aide de la méthode bouton-poussoir](#)

Activer/Désactiver le LAN sans fil

1. Appuyez sur  [Paramètres] > [Tous les param.] > [Réseau] > [WLAN (Wi-Fi)] > [WLAN activé].



Si l'appareil affiche le menu [Tous les param.] sur l'écran d'accueil, passez outre le menu [Paramètres].

2. Effectuez l'une des actions suivantes :
 - Pour activer le Wi-Fi, sélectionnez [Oui].
 - Pour désactiver le Wi-Fi, sélectionnez [Désact. (Non)].
3. Appuyez sur .



Information associée

- [Paramètres du réseau sans fil](#)

Imprimer le rapport WLAN

Le rapport WLAN indique l'état sans fil de votre appareil. Si la connexion sans fil échoue, vérifiez le code d'erreur sur le rapport imprimé.

1. Appuyez sur  [Paramètres] > [Tous les param.] > [Impr. rapports (Imprime rapp.)] > [Rapport WLAN] > [Oui].



Si l'appareil affiche le menu [Tous les param.] sur l'écran d'accueil, passez outre le menu [Paramètres].

L'appareil imprime le rapport sur le réseau sans fil.

Si le rapport WLAN n'est pas imprimé, vérifiez si une erreur ne s'est pas produite sur votre appareil. Si vous ne remarquez aucune erreur, patientez une minute, puis recommencez l'impression du rapport.



Information associée

- [Paramètres du réseau sans fil](#)
 - [Codes d'erreur du rapport sur le réseau local sans fil](#)

Codes d'erreur du rapport sur le réseau local sans fil

Si le rapport sur le réseau local sans fil indique un échec de la connexion, vérifiez le code d'erreur sur le rapport imprimé et reportez-vous aux instructions correspondantes dans le tableau suivant :

Code d'erreur	Problème et solutions recommandées
TS-01	<p>Le WLAN (Wi-Fi) n'est pas activé.</p> <p>Vérifiez les points suivants et essayez de configurer à nouveau votre connexion sans fil :</p> <ul style="list-style-type: none">• Activez le paramètre WLAN sur votre machine.• Si un câble réseau est connecté à votre appareil, débranchez-le.
TS-02	<p>Impossible de détecter votre point d'accès/routeur sans fil.</p> <p>Vérifiez les points suivants et essayez de configurer à nouveau votre connexion sans fil :</p> <ul style="list-style-type: none">• Assurez-vous que le routeur/point d'accès sans fil est activé.• Rapprochez temporairement votre appareil du routeur/point d'accès sans fil lorsque vous configurez les paramètres sans fil.• Si votre routeur/point d'accès sans fil utilise le filtrage des adresses MAC, vérifiez que l'adresse MAC de l'appareil est autorisée dans le filtre. Vous pouvez trouver l'adresse MAC en imprimant le rapport de configuration réseau.• Si vous avez entré manuellement le nom du réseau (SSID) et les informations de sécurité (méthode d'authentification/méthode de cryptage), les informations peuvent être incorrectes. Vérifiez à nouveau le nom du réseau et les informations de sécurité et saisissez à nouveau les informations correctes.• Redémarrez votre routeur/point d'accès sans fil. Si vous ne trouvez pas le nom du réseau (SSID) et les informations de sécurité, consultez la documentation fournie avec votre routeur/point d'accès sans fil, ou contactez le fabricant du routeur, votre administrateur système ou votre fournisseur de services Internet.
TS-03	<p>Le réseau d'entreprise sans fil et les paramètres de sécurité que vous avez entrés peuvent être incorrects.</p> <p>Vérifiez les points suivants et essayez de configurer à nouveau votre connexion sans fil :</p> <p>Vérifiez les informations suivantes :</p> <ul style="list-style-type: none">- Nom du réseau (SSID) que vous avez sélectionné pour configurer votre appareil.- Informations de sécurité que vous avez sélectionnées pour configurer votre appareil (telles que la méthode d'authentification, la méthode de cryptage ou l'ID utilisateur). <p>Si vous ne trouvez toujours pas le nom du réseau (SSID) et les informations de sécurité, consultez la documentation fournie avec votre routeur/point d'accès sans fil, ou contactez le fabricant du routeur, votre administrateur système ou votre fournisseur de services Internet.</p>

Code d'erreur	Problème et solutions recommandées
TS-04	<p>Votre appareil ne prend pas en charge les méthodes d'authentification et de cryptage utilisées par le routeur/point d'accès sans fil sélectionné.</p> <p>Pour le mode infrastructure (le plus courant)</p> <p>Modifiez les méthodes d'authentification et de cryptage du routeur/point d'accès sans fil. Votre appareil prend en charge les méthodes d'authentification et de cryptage suivantes :</p> <ul style="list-style-type: none"> • WPA-Personal : TKIP/AES • WPA2-Personal : TKIP/AES • WPA3 personnel : AES • OPEN : WEP/NONE (sans cryptage) • Clé partagée : WEP <p>Si votre problème n'est pas résolu, le nom du réseau (SSID) ou les paramètres de sécurité que vous avez entrés peuvent être incorrects. Vérifiez que tous les paramètres de réseau sans fil sont corrects pour votre réseau.</p>
TS-05	<p>Le nom de réseau (SSID) et la clé de réseau (mot de passe) sont incorrects.</p> <p>Vérifiez les points suivants et essayez de configurer à nouveau votre connexion sans fil :</p> <ul style="list-style-type: none"> • Confirmez le nom de réseau (SSID) et la clé de réseau (mot de passe). • Si votre clé réseau contient des lettres majuscules et minuscules, assurez-vous de les saisir correctement. • Si vous ne trouvez pas le nom du réseau (SSID) et les informations de sécurité, consultez la documentation fournie avec votre routeur/point d'accès sans fil, ou contactez le fabricant du routeur, votre administrateur système ou votre fournisseur de services Internet. • Si votre routeur/point d'accès sans fil utilise le cryptage WEP avec plusieurs clés WEP, notez et utilisez uniquement la première clé WEP.
TS-06	<p>Les informations de sécurité sans fil (méthode d'authentification/méthode de cryptage/clé réseau (mot de passe)) sont incorrectes.</p> <p>Vérifiez les points suivants et essayez de configurer à nouveau votre connexion sans fil :</p> <ul style="list-style-type: none"> • Confirmez la clé de réseau. Si votre clé réseau contient des lettres majuscules et minuscules, assurez-vous de les saisir correctement. • Confirmez si la méthode d'authentification entrée et la méthode d'authentification ou la méthode de cryptage prise en charge par le routeur/point d'accès sans fil sont les mêmes. • Si la clé de réseau, la méthode d'authentification et la méthode de cryptage ont été confirmées, redémarrez votre routeur/point d'accès sans fil et l'appareil. • Si le mode furtif de votre routeur/point d'accès sans fil est activé, vous devrez peut-être le désactiver pour vous connecter au réseau sans fil. <p>Si vous ne trouvez pas le nom du réseau (SSID) et les informations de sécurité, consultez la documentation fournie avec votre routeur/point d'accès sans fil, ou contactez le fabricant du routeur, votre administrateur système ou votre fournisseur de services Internet.</p>

Code d'erreur	Problème et solutions recommandées
TS-07	<p>L'appareil ne peut pas détecter un routeur/point d'accès sans fil sur lequel WPS (Wi-Fi Protected Setup) est activé.</p> <p>Vérifiez les points suivants et réessayez :</p> <ul style="list-style-type: none"> • Pour vérifier si votre routeur/point d'accès sans fil prend en charge WPS, recherchez le symbole WPS affiché sur le routeur/point d'accès. Pour plus d'informations, consultez la documentation fournie avec votre routeur/point d'accès sans fil. • Pour configurer votre connexion sans fil à l'aide de WPS, vous devez configurer à la fois votre appareil et le routeur/point d'accès sans fil. Pour plus d'informations, consultez le guide de l'utilisateur. • Si vous ne savez pas comment configurer votre routeur/point d'accès sans fil à l'aide de WPS, consultez la documentation fournie avec votre routeur/point d'accès sans fil, ou contactez le fabricant du routeur, votre administrateur système ou votre fournisseur de services Internet.
TS-08	<p>Deux ou plusieurs routeurs sans fil ou points d'accès dont le WPS est activé sont détectés.</p> <p>Vérifiez les points suivants et réessayez :</p> <ul style="list-style-type: none"> • Assurez-vous que seul un routeur/point d'accès sans fil à portée a le WPS activé, puis essayez de vous reconnecter. • Essayez de vous reconnecter après quelques minutes pour éviter les interférences avec d'autres points d'accès/routeurs.



Comment vérifier les informations de sécurité sans fil (SSID/Méthode d'authentification/Méthode de cryptage/Clé de réseau) de votre point d'accès/routeur WLAN :

1. Les paramètres de sécurité par défaut peuvent être indiqués sur l'étiquette apposée sur le routeur/point d'accès WLAN. Le nom du fabricant ou le numéro de modèle du point d'accès/routeur WLAN peut sinon être utilisé comme paramètres de sécurité par défaut.
2. Reportez-vous à la documentation fournie avec votre routeur/point d'accès WLAN pour savoir comment trouver les paramètres de sécurité.
 - Si le routeur/point d'accès WLAN est défini pour ne pas diffuser le SSID, celui-ci ne sera pas détecté de façon automatique. Vous devrez saisir manuellement le nom du SSID.
 - La clé de réseau peut également être décrite comme le mot de passe, la clé de sécurité ou la clé de cryptage.

Si vous ignorez le SSID et les paramètres de sécurité sans fil de votre routeur/point d'accès WLAN ou si ne savez pas modifier la configuration, consultez la documentation accompagnant votre routeur/point d'accès WLAN, consultez le fabricant de ce matériel, votre fournisseur d'accès à Internet ou l'administrateur réseau.



Information associée

- [Imprimer le rapport WLAN](#)

Fonctions réseau

- Imprimer le rapport de configuration réseau
- Configurer les paramètres du serveur proxy avec l'application Gestion à partir du Web
- Configurer et utiliser la recherche LDAP
- Synchroniser l'heure avec le serveur SNTP à l'aide de la Gestion à partir du Web
- Permet de transmettre les fax entrants à une destination réseau
- Gigabit Ethernet (réseau câblé uniquement)
- Utiliser les fonctions de détection de réseau global
- Réinitialiser les réglages par défaut des paramètres réseau

Imprimer le rapport de configuration réseau

Le rapport de configuration réseau indique la configuration réseau, notamment les paramètres du serveur d'impression réseau.



- Le nom du nœud apparaît dans le rapport de configuration réseau actuel. Le nom du nœud par défaut est « BRN123456abcdef » pour un réseau câblé ou « BRW123456abcdef » pour un réseau sans fil (où « 123456abcdef » représente l'adresse MAC/Ethernet de votre appareil).
- Si « 0.0.0.0 » est indiqué pour l'adresse IP sur le rapport de configuration réseau, patientez une minute puis essayez à nouveau de l'imprimer.
- Le rapport présente les paramètres de votre appareil, tels que l'adresse IP, le masque de sous-réseau, le nom du nœud et l'adresse MAC. Exemple :
 - Adresse IP : 192.168.0.5
 - Masque de sous-réseau : 255.255.255.0
 - Nom du nœud : BRN000ca0000499
 - Adresse MAC : 00-0c-a0-00-04-99

1. Appuyez sur  [Paramètres] > [Tous les param.] > [Impr. rapports (Imprime rapp.)] > [Configuration réseau] > [Oui].



Si l'appareil affiche le menu [Tous les param.] sur l'écran d'accueil, passez outre le menu [Paramètres].

L'appareil imprime le rapport de configuration réseau actuel.



Information associée

- [Fonctions réseau](#)

Rubriques connexes:

- [Configurer les paramètres du serveur proxy avec l'application Gestion à partir du Web](#)

Configurer les paramètres du serveur proxy avec l'application Gestion à partir du Web

Si le réseau emploie un serveur proxy, les informations sur le serveur proxy suivantes doivent être configurées à l'aide de Gestion à partir du Web :

- Adresse du serveur proxy
- Numéro de port
- Nom d'utilisateur
- Mot de passe

1. Lancez Gestion à partir du Web. >>> [Accéder à Gestion à partir du Web](#)
2. Dans la barre de navigation de gauche, cliquez sur **Réseau > Réseau > Protocole**.



Si la barre de navigation de gauche n'est pas visible, commencez à naviguer depuis ☰.

3. Assurez-vous d'avoir coché la case **Proxy**, puis cliquez sur **Envoyer**.
4. Dans le champ **Proxy**, cliquez sur **Paramètres avancés**.
5. Saisissez les informations sur le serveur proxy.
6. Cliquez sur **Envoyer**.



Information associée

- [Fonctions réseau](#)

Rubriques connexes:

- [Configurer les paramètres du serveur proxy à l'aide du panneau de commande de l'appareil](#)
- [Accéder à Gestion à partir du Web](#)

Configurer et utiliser la recherche LDAP

La fonction LDAP vous permet de rechercher des informations comme des numéros de fax et des adresses e-mail sur votre serveur. Si vous utilisez les fonctions Fax, I-Fax ou Numérisation vers serveur de messagerie, vous pouvez utiliser la recherche LDAP pour trouver des numéros de fax ou des adresses e-mail.



- La fonction LDAP ne prend pas en charge les jeux de caractères Chinois simplifié, Chinois traditionnel ou Coréen.
- La fonction LDAP prend en charge LDAPv3.
- Vous devez utiliser l'authentification simple pour communiquer avec votre serveur LDAP.



Information associée

- [Fonctions réseau](#)
 - [Modifier la configuration LDAP à l'aide de Gestion à partir du Web](#)
 - [Effectuer une recherche LDAP à l'aide du panneau de commande de votre appareil](#)

Rubriques connexes:

- [Configurer le protocole SNTTP l'aide de Gestion à partir du Web](#)

Modifier la configuration LDAP à l'aide de Gestion à partir du Web

Utiliser la Gestion à partir du Web pour configurer vos paramètres LDAP dans un navigateur Web.

1. Lancez Gestion à partir du Web. >> [Accéder à Gestion à partir du Web](#)
2. Dans la barre de navigation de gauche, cliquez sur **Réseau > Réseau > Protocole**.



Si la barre de navigation de gauche n'est pas visible, commencez à naviguer depuis ☰.

3. Cochez la case **LDAP**, puis cliquez sur **Envoyer**.
4. Redémarrez votre appareil Brother pour activer la configuration.
5. Sur votre ordinateur, dans l'application Gestion à partir du Web, cliquez sur **Carnet d'adresses > LDAP** dans la barre de navigation de gauche.

- **Recherche LDAP**
- **Adresse du serveur LDAP**
- **SSL/TLS**
- **Port**
- **Authentification**
- **Nom d'utilisateur**

Cette sélection sera disponible selon la méthode d'authentification utilisée.

- **Mot de passe**

Cette sélection sera disponible selon la méthode d'authentification utilisée.



- Si le serveur LDAP prend en charge l'authentification Kerberos, il est conseillé de sélectionner Kerberos pour les paramètres d'authentification. Il assure en effet une authentification solide entre le serveur LDAP et votre appareil.
- Vous devez configurer le protocole SNTP (serveur de synchronisation horaire du réseau) ou définir la date, l'heure et le fuseau horaire correctement sur le panneau de commande pour l'authentification Kerberos.

- **Adresse du serveur Kerberos**

Cette sélection sera disponible selon la méthode d'authentification utilisée.

- **Racine de recherche**
- **Délai d'attente pour LDAP**
- **Attribut nom (Clé de recherche)**
- **Attribut E-mail**
- **Attribut numéro de fax**

6. Lorsque vous avez terminé, cliquez sur **Envoyer**. Assurez-vous que le champ **État** affiche **OK**.



Information associée

- [Configurer et utiliser la recherche LDAP](#)

Rubriques connexes:

- [Accéder à Gestion à partir du Web](#)
- [Synchroniser l'heure avec le serveur SNTP à l'aide de la Gestion à partir du Web](#)

Effectuer une recherche LDAP à l'aide du panneau de commande de votre appareil

Une fois les paramètres LDAP configurés, vous pouvez utiliser la fonction de recherche LDAP pour déterminer les numéros de fax ou les adresses électroniques à utiliser pour :

- Envoi d'un fax
- Envoi d'un fax Internet (I-Fax)
- Numérisation vers serveur de messagerie électronique



- La fonction LDAP prend en charge LDAPv3.
- Il se peut que vous deviez utiliser l'authentification Kerberos ou l'authentification simple pour vous connecter à votre serveur LDAP, selon la politique de sécurité définie par votre administrateur réseau.
- Vous devez configurer le protocole SNTP (serveur de synchronisation horaire du réseau) ou définir la date, l'heure et le fuseau horaire correctement sur le panneau de commande pour l'authentification Kerberos.

1. Appuyez sur  pour lancer la recherche.
2. Entrez les caractères initiaux de la recherche à l'aide de l'écran LCD.
3. Appuyez sur [OK].

Le résultat de la recherche LDAP s'affiche sur l'écran LCD. L'icône  s'affiche devant le résultat de la recherche dans le carnet d'adresses local.

Si rien n'est trouvé sur le serveur ou dans le carnet d'adresses local, l'écran LCD affiche [Résultats introuvables.] pendant 60 secondes environ.

4. Appuyez sur ▲ ou sur ▼ pour afficher le nom désiré.
5. Appuyez sur le nom.
Pour afficher les détails du nom, appuyez sur [Détail].
6. Si le résultat comprend plusieurs numéros de fax ou plusieurs adresses e-mail, l'appareil vous invite à n'en sélectionner qu'un. Appuyez sur [Appliquer]. Effectuez l'une des actions suivantes :
 - Si vous envoyez un fax et un I-Fax, appuyez sur [Démarrage du fax].
 - Si vous numérisez vers le serveur d'e-mail, chargez votre document, appuyez sur [Suivant], puis appuyez sur [Marche].



Information associée

- [Configurer et utiliser la recherche LDAP](#)

Rubriques connexes:

- [Saisir du texte sur votre appareil Brother](#)
- [Synchroniser l'heure avec le serveur SNTP à l'aide de la Gestion à partir du Web](#)

Synchroniser l'heure avec le serveur SNTP à l'aide de la Gestion à partir du Web

Le protocole SNTP (Simple Network Time Protocol) est utilisé pour synchroniser l'heure utilisée par l'appareil pour l'authentification avec le serveur de temps SNTP. (Cette heure ne correspond pas à l'heure affichée sur l'écran LCD de l'appareil.) Vous pouvez synchroniser automatiquement ou manuellement l'heure utilisée par l'appareil avec le temps universel coordonné (UTC) fourni par le serveur de temps SNTP.

- [Configurer la date et l'heure à l'aide de Gestion à partir du Web](#)
- [Configurer le protocole SNTP l'aide de Gestion à partir du Web](#)

Configurer la date et l'heure à l'aide de Gestion à partir du Web

Configurez la date et heure afin de synchroniser l'heure utilisée par l'appareil avec le serveur de temps SNTP.

Cette fonctionnalité n'est pas disponible dans certains pays.

1. Lancez Gestion à partir du Web. >> [Accéder à Gestion à partir du Web](#)
2. Dans la barre de navigation de gauche, cliquez sur **Administrateur** > **Date et Heure**.



Si la barre de navigation de gauche n'est pas visible, commencez à naviguer depuis ☰.

3. Vérifiez les paramètres **Fuseau horaire**.



Sélectionnez le décalage horaire entre votre emplacement et le temps universel dans la liste déroulante **Fuseau horaire**. Par exemple, le fuseau horaire pour l'heure normale de l'Est aux États-Unis et au Canada est UTC-05:00.

4. Cochez la case **Synchroniser avec serveur SNTP**.
5. Cliquez sur **Envoyer**.



Vous pouvez également configurer manuellement la date et heure.



Information associée

- [Synchroniser l'heure avec le serveur SNTP à l'aide de la Gestion à partir du Web](#)

Rubriques connexes:

- [Configurer un profil de numérisation vers réseau](#)
- [Accéder à Gestion à partir du Web](#)

Configurer le protocole SNTP l'aide de Gestion à partir du Web

Configurez le protocole SNTP pour synchroniser l'heure utilisée par l'appareil pour l'authentification avec l'heure du serveur de temps SNTP.

1. Lancez Gestion à partir du Web. >> [Accéder à Gestion à partir du Web](#)
2. Dans la barre de navigation de gauche, cliquez sur **Réseau > Réseau > Protocole**.



Si la barre de navigation de gauche n'est pas visible, commencez à naviguer depuis ☰.

3. Cochez la case **SNTP** pour activer les réglages.
4. Cliquez sur **Envoyer**.
5. Redémarrez votre appareil Brother pour activer la configuration.
6. Près de la case à cocher SNTP, cliquez sur **Paramètres avancés**.
7. Configurez les paramètres.

Option	Description
État	Indique si le protocole SNTP est activé ou désactivé.
État de la synchronisation	Vérifiez l'état de la dernière synchronisation.
Méthode du serveur SNTP	Sélectionnez AUTO ou STATIQUE . <ul style="list-style-type: none">• AUTO Si vous avez un serveur DHCP sur votre réseau, le serveur SNTP obtient automatiquement l'adresse de ce serveur.• STATIQUE Saisissez l'adresse que vous souhaitez utiliser.
Adresse du serveur SNTP principal Adresse du serveur SNTP secondaire	Saisissez l'adresse du serveur (jusqu'à 64 caractères). L'adresse du serveur SNTP secondaire est utilisée comme adresse de secours pour compléter l'adresse du serveur SNTP principal. Si le serveur principal n'est pas disponible, l'appareil contacte le serveur SNTP secondaire.
Port du serveur SNTP principal Port du serveur SNTP secondaire	Saisissez le numéro de port (1-65535). Le port du serveur SNTP secondaire est utilisé comme adresse de secours pour compléter le port du serveur SNTP principal. Si le port principal n'est pas disponible, l'appareil contacte le port SNTP secondaire.
Intervalle de synchronisation	Saisissez le nombre d'heures qui doivent s'écouler entre les tentatives de synchronisation avec le serveur (1 à 168 heures).

8. Cliquez sur **Envoyer**.



Information associée

- [Synchroniser l'heure avec le serveur SNTP à l'aide de la Gestion à partir du Web](#)

Rubriques connexes:

- [Accéder à Gestion à partir du Web](#)

Permet de transmettre les fax entrants à une destination réseau

Définissez un profil pour transmettre les fax entrants directement à un dossier sur votre serveur.

1. Lancez Gestion à partir du Web. ➤ ➤ [Accéder à Gestion à partir du Web](#)
2. Dans la barre de navigation de gauche, cliquez sur **Administrateur > Profil réseau**.



Si la barre de navigation de gauche n'est pas visible, commencez à naviguer depuis ☰.

3. Cliquez sur l'option de protocole à côté du numéro de profil.
4. Sélectionnez votre type de serveur dans le champ **Protocole**, puis cliquez sur **Envoyer**.
5. Définissez le profil pour votre serveur à l'aide de l'un des tableaux suivants :



L'utilisation des caractères suivants ?, /, \, ", :, <, >, | ou * peut provoquer une erreur de transmission.

FTP

Option	Description
Nom du profil	Saisissez un nom pour ce profil de serveur (jusqu'à 15 caractères alphanumériques). L'appareil affiche ce nom sur l'écran LCD.
Adresse de l'hôte	Saisissez l'adresse de l'hôte (par exemple, ftp.exemple.com ; 64 caractères maximum) ou l'adresse IP (par exemple, 192.23.56.189).
Numéro de port	Modifiez le paramètre Numéro de port utilisé pour accéder au serveur FTP. Par défaut, ce paramètre correspond au port 21. Dans la plupart des cas, il n'est pas nécessaire de modifier ce paramètre.
Nom d'utilisateur	Saisissez le nom (32 caractères maximum) d'un utilisateur autorisé à écrire des données sur le serveur FTP.
Mot de passe	Saisissez le mot de passe (32 caractères maximum) associé au nom d'utilisateur saisi dans le champ Nom d'utilisateur . Saisissez une nouvelle fois le mot de passe dans le champ Retapez le mot de passe .
SSL/TLS	Réglez l'option SSL/TLS pour transmettre les fax entrants en toute sécurité via la communication SSL/TLS. Si besoin, modifiez le réglage Certificat AC .
Répertoire enregistrement	Saisissez le chemin du dossier sur le serveur FTP auquel vous voulez transmettre les fax entrants. Ne saisissez pas de barre oblique au début du chemin.
Mode passif	Réglez l'option Mode passif sur Oui ou Non en fonction de la configuration de votre serveur FTP et de votre pare-feu réseau. Le réglage par défaut est Activé. Dans la plupart des cas, il n'est pas nécessaire de modifier ce paramètre.

SFTP (MFC-J5115DW/MFC-J5117DW)

Option	Description
Nom du profil	Saisissez un nom pour ce profil de serveur (jusqu'à 15 caractères alphanumériques). L'appareil affiche ce nom sur l'écran LCD.
Adresse de l'hôte	Saisissez l'adresse de l'hôte (par exemple, ftp.exemple.com ; 64 caractères maximum) ou l'adresse IP (par exemple, 192.23.56.189).
Nom d'utilisateur	Saisissez le nom (32 caractères maximum) d'un utilisateur autorisé à écrire des données sur le serveur SFTP.
Méthode d'authentification	Sélectionnez Mot de passe ou Clé publique .
Mot de passe	Lorsque vous sélectionnez Mot de passe pour l'option Méthode d'authentification , saisissez le mot de passe (32 caractères maximum) associé au nom d'utilisateur que vous avez saisi dans le champ Nom

Option	Description
	d'utilisateur. Saisissez une nouvelle fois le mot de passe dans le champ Retapez le mot de passe.
Paire clé/client	Lorsque vous sélectionnez Clé publique pour l'option Méthode d'authentification , sélectionnez le type d'authentification.
Clé publique de serveur	Sélectionnez le type d'authentification.
Répertoire enregistrement	Saisissez le chemin du dossier sur le serveur SFTP auquel vous voulez transmettre les fax entrants. Ne saisissez pas de barre oblique au début du chemin.
Numéro de port	Modifiez le paramètre Numéro de port utilisé pour accéder au serveur SFTP. Par défaut, ce paramètre correspond au port 22. Dans la plupart des cas, il n'est pas nécessaire de modifier ce paramètre.

Réseau

Option	Description
Nom du profil	Saisissez un nom pour ce profil de serveur (jusqu'à 15 caractères alphanumériques). L'appareil affiche ce nom sur l'écran LCD.
Chemin d'accès au dossier réseau	Saisissez le chemin du dossier sur le serveur CIFS auquel vous voulez transmettre les fax entrants.
Méthode d'authentification	Pour définir votre méthode d'authentification, sélectionnez Auto , Kerberos , ou NTLMv2 .
Nom d'utilisateur	Tapez un nom d'utilisateur (96 caractères maximum) autorisé à écrire des données dans le dossier spécifié dans le champ Chemin d'accès au dossier réseau . Si le nom d'utilisateur fait partie d'un domaine, saisissez-le comme suit (au choix) : utilisateur@domaine domaine\utilisateur
Mot de passe	Saisissez le mot de passe (32 caractères maximum) associé au nom d'utilisateur saisi dans le champ Nom d'utilisateur . Saisissez une nouvelle fois le mot de passe dans le champ Retapez le mot de passe.
Adresse du serveur Kerberos	Lorsque vous sélectionnez Kerberos pour l'option Méthode d'authentification , vous devez saisir l'adresse du serveur Kerberos (par exemple : kerberos.example.com ; jusqu'à 64 caractères).



Vous devez configurer le SNTP (serveur de synchronisation réseau) ou bien régler la date, l'heure et le fuseau horaire correctement via le panneau de commande. L'heure doit concorder avec celle utilisée par le serveur Kerberos et le serveur CIFS.

SharePoint (MFC-J5115DW/MFC-J5117DW)

Option	Description
Nom du profil	Saisissez un nom pour ce profil de serveur (jusqu'à 15 caractères alphanumériques). L'appareil affiche ce nom sur l'écran LCD.
Adresse du site SharePoint	Copiez-collez l'adresse de destination complète qui se trouve dans la barre d'adresse de votre navigateur (par exemple : http://AdresseSiteSharePoint/Shared%20Documents/Forms/AllItems.aspx) ou l'adresse IP (par exemple : http://192.168.0.1/Shared%20Documents/Forms/AllItems.aspx).
SSL/TLS	Si l'adresse dans le champ Adresse du site SharePoint commence par « https:// », vous pouvez vérifier le certificat du serveur en cochant la case Vérifier le certificat de serveur.

Option	Description
Méthode d'authentification	Pour définir votre méthode d'authentification, sélectionnez Auto , NTLMv2 , Kerberos ou Base . Si vous optez pour Auto , la méthode d'authentification est automatiquement détectée.
Nom d'utilisateur	Saisissez le nom (96 caractères maximum) de l'utilisateur autorisé à écrire des données dans le dossier spécifié dans le champ Adresse du site SharePoint . Si le nom d'utilisateur fait partie d'un domaine, entrez le nom d'utilisateur dans l'un des styles suivants : <ul style="list-style-type: none"> • utilisateur@domaine • domaine\utilisateur
Mot de passe	Saisissez le mot de passe (32 caractères maximum) associé au nom d'utilisateur saisi dans le champ Nom d'utilisateur . Saisissez une nouvelle fois le mot de passe dans le champ Retapez le mot de passe .
Adresse du serveur Kerberos	Lorsque vous sélectionnez Kerberos pour l'option Méthode d'authentification , vous devez saisir l'adresse du serveur Kerberos (par exemple : kerberos.example.com ; jusqu'à 64 caractères).

6. Cliquez sur **Envoyer**.
7. Pour définir la fonction de réadressage de fax, dans la barre de navigation de gauche, cliquez sur **Fax > Options d'accès à distance**.
8. Sélectionnez **Réadresser vers le réseau** dans la liste déroulante **Réadr/enrgst/Cloud/Réseau**.
9. Sélectionnez le type de fichier à utiliser.
10. Pour imprimer une copie de sauvegarde des fax entrants, sélectionnez **Oui** pour **Impression de sauvegarde**.
11. Sélectionnez le profil à utiliser dans la liste déroulante **Profil réseau**.
12. Entrez un code d'accès à distance à trois caractères dans le champ **Code d'accès à distance**, si nécessaire.



- Le code d'accès à distance peut être composé des chiffres 0 à 9 et/ou des symboles * ou #.
- Le code d'accès à distance doit être différent des codes à distance des fonctions de fax.

13. Cliquez sur **Envoyer**.



Information associée

- [Fonctions réseau](#)

Rubriques connexes:

- [Accéder à Gestion à partir du Web](#)
- [Options de réception en mémoire](#)

Gigabit Ethernet (réseau câblé uniquement)

Votre appareil prend en charge le Gigabit Ethernet 1000BASE-T. Pour connecter l'appareil à un réseau Gigabit Ethernet 1000BASE-T, vous devez régler son mode de liaison Ethernet sur Auto depuis son panneau de commande ou depuis l'application Gestion à partir du Web (navigateur Web).



Utilisez un câble réseau de catégorie 5e (ou supérieure). L'appareil peut automatiquement négocier la vitesse réseau prise en charge la plus élevée, par exemple : pour atteindre des vitesses réseau 1000BASE-T, toutes les infrastructures de connexion, y compris les commutateurs et les câbles réseau doivent également prendre en charge les vitesses 1000BASE-T. Sinon, l'appareil communiquera en 10BASE-T ou 100BASE-TX.



Information associée

- [Fonctions réseau](#)

Utiliser les fonctions de détection de réseau global

Lorsque vous utilisez votre appareil sur un réseau privé, utilisez la fonction de détection de réseau global pour éviter le risque d'attaques imprévues depuis le réseau global.

- [Activer/Désactiver la détection d'adresse IP globale](#)
- [Bloquer les communications depuis le réseau global](#)

Activer/Désactiver la détection d'adresse IP globale

Utilisez cette fonction pour vérifier l'adresse IP de votre appareil. Lorsque votre appareil est affecté à une adresse IP globale, une alerte s'affiche sur l'appareil.

1. Appuyez sur  [Paramètres] > [Tous les param.] > [Réseau] > [Délect. réseau] > [Autoriser détection] > [Oui].



Si l'appareil affiche le menu [Tous les param.] sur l'écran d'accueil, passez outre le menu [Paramètres].

2. Appuyez sur .



Information associée

- [Utiliser les fonctions de détection de réseau global](#)

Bloquer les communications depuis le réseau global



Lorsque vous activez cette fonctionnalité, la réception des tâches depuis des appareils avec des adresses IP globales est limitée.

1. Appuyez sur  [Paramètres] > [Tous les param.] > [Réseau] > [Déteçt. réseau] > [Refuser l'accès] > [Oui].



Si l'appareil affiche le menu [Tous les param.] sur l'écran d'accueil, passez outre le menu [Paramètres].

2. Appuyez sur .



Information associée

- [Utiliser les fonctions de détection de réseau global](#)

Réinitialiser les réglages par défaut des paramètres réseau

Vous pouvez utiliser le panneau de commande de l'appareil pour rétablir les réglages par défaut du réseau de votre appareil. Cette opération réinitialise toutes les informations, à l'exception du mot de passe de l'administrateur.



- Cette fonction restaure les réglages d'usine de tous les paramètres réseau, à l'exception du mot de passe administrateur. Pour réinitialiser le mot de passe administrateur, utilisez l'option de réinitialisation [Tous les paramètres].
- Vous pouvez également réinitialiser les réglages d'usine du serveur d'impression à l'aide de Gestion à partir du Web.

1. Appuyez sur  [Paramètres] > [Tous les param.] > [Réseau] > [Réinit. réseau].



Si l'appareil affiche le menu [Tous les param.] sur l'écran d'accueil, passez outre le menu [Paramètres].

2. Appuyez sur [Suivant].
3. Le message de confirmation de réinitialisation s'affiche. Appuyez sur [OK] pendant deux secondes. L'appareil redémarre.



Information associée

- [Fonctions réseau](#)

Rubriques connexes:

- [Vérifier le mot de passe de votre appareil](#)
- [Vue d'ensemble des fonctions de réinitialisation](#)

Outils de gestion Brother

Utilisez l'un des outils de gestion Brother pour configurer les paramètres réseau de votre appareil Brother.

Rendez-vous sur la page **Téléchargement** de votre modèle sur support.brother.com/downloads pour télécharger les outils.



Information associée

- Réseau
-

Sécurité

Pour plus d'informations sur chaque fonctionnalités de sécurité, consultez le *Guide des Fonctionnalités de Sécurité Réseau* de votre modèle sur support.brother.com/g/s/id/html/doc/common/sfg/fre/index.html.

- Sécurité du réseau > Configurer des certificats pour la sécurité de l'appareil
- Sécurité du réseau > Utiliser SSL/TLS
- Sécurité du réseau > Utiliser SNMPv3
- Sécurité du réseau > Utiliser IPsec
- Sécurité du réseau > Utiliser l'authentification IEEE 802.1x pour votre réseau
- Authentification de l'utilisateur > Utiliser l'authentification Active Directory (MFC-J5115DW/MFC-J5117DW)
- Authentification de l'utilisateur > Utiliser l'authentification LDAP (MFC-J5115DW/MFC-J5117DW)
- Authentification de l'utilisateur > Utiliser Verrouillage fonction sécurisée 3.0
- Envoyer ou recevoir un e-mail en toute sécurité

Mobile/Web Connect

- [AirPrint](#)
- [Mopria™ Print Service et Mopria™ Scan](#)
- [Brother Mobile Connect](#)
- [Brother Web Connect](#)

AirPrint

- [Présentation d'AirPrint](#)
- [Avant d'utiliser AirPrint \(macOS\)](#)
- [Imprimer avec AirPrint](#)
- [Numérisation avec AirPrint \(macOS\)](#)
- [Envoyer un fax à l'aide d'AirPrint \(macOS\)](#)

Présentation d'AirPrint

AirPrint est une solution d'impression destinée aux systèmes d'exploitation Apple, qui vous permet d'imprimer sans fil des photos, des courriers électroniques, des pages Web et des documents à partir de votre iPad, iPhone, iPod touch et ordinateur Mac sans besoin d'installer un pilote.

AirPrint vous permet également d'envoyer des fax directement depuis votre ordinateur Mac sans les imprimer, et de numériser des documents sur votre ordinateur Mac.

Pour plus d'informations, reportez-vous au site Web d'Apple.

La présence du badge « Fonctionne avec Apple » indique que l'accessoire a été conçu pour fonctionner spécifiquement avec la technologie figurant sur le badge, et que le développeur certifie sa conformité aux normes de performance d'Apple.



Information associée

- [AirPrint](#)

Avant d'utiliser AirPrint (macOS)

Avant d'imprimer sous macOS, ajoutez votre appareil à la liste des imprimantes sur votre ordinateur Mac.

1. Sélectionnez **Réglages du système** dans le menu Pomme.
2. Sélectionnez **Imprimantes et scanners**.
3. Cliquez sur **Ajouter une imprimante, un scanner ou un fax...**
L'écran **Ajouter une imprimante** apparaît.
4. Sélectionnez votre appareil, puis sélectionnez le nom de votre modèle dans le menu local **Utiliser**.
5. Cliquez sur **Ajouter**.



Information associée



- [AirPrint](#)

Imprimer avec AirPrint

- [Imprimer à partir d'un iPad, d'un iPhone ou d'un iPod touch](#)
- [Impression avec AirPrint \(macOS\)](#)

Imprimer à partir d'un iPad, d'un iPhone ou d'un iPod touch

La procédure utilisée pour imprimer peut varier selon l'application. Safari est utilisé dans l'exemple suivant.

1. Vérifiez que votre appareil est sous tension.
2. Chargez le papier dans le bac à papier et modifiez les réglages de bac à papier sur votre appareil.
3. Utilisez Safari pour ouvrir la page que vous voulez imprimer.
4. Touchez  ou .
5. Touchez **Imprimer**.
6. Vérifiez que votre appareil est sélectionné.
7. Si un autre appareil est sélectionné (ou si aucun appareil n'est sélectionné), appuyez sur **Imprimante**.
La liste des appareils disponibles apparaît.
8. Touchez le nom de votre appareil dans la liste.
9. Sélectionnez les options souhaitées, telles que le nombre de pages à imprimer et l'impression recto verso (si cette fonction est prise en charge par votre appareil).
10. Touchez **Imprimer**.



Information associée

- [Imprimer avec AirPrint](#)

Impression avec AirPrint (macOS)

La procédure utilisée pour imprimer peut varier selon l'application. Safari est utilisé dans l'exemple suivant. Avant d'imprimer, veillez à ajouter votre appareil à la liste des imprimantes sur votre ordinateur Mac.

1. Vérifiez que votre appareil est sous tension.
2. Chargez le papier dans le bac à papier et modifiez les réglages de bac à papier sur votre appareil.
3. Sur votre ordinateur Mac, utilisez Safari pour ouvrir la page que vous voulez imprimer.
4. Cliquez sur le menu **Fichier** et sélectionnez **Imprimer**.
5. Vérifiez que votre appareil est sélectionné. Si un autre appareil est sélectionné (ou si aucun appareil n'est sélectionné), cliquez sur le menu local **Imprimante**, puis sélectionnez votre appareil.
6. Sélectionnez les options voulues, comme le nombre de pages et l'impression recto verso (si elle est prise en charge par votre appareil).
7. Cliquez sur **Imprimer**.



Information associée

- [Imprimer avec AirPrint](#)

Rubriques connexes:

- [Avant d'utiliser AirPrint \(macOS\)](#)

Numérisation avec AirPrint (macOS)

Avant de numériser, veuillez à ajouter votre appareil à la liste des scanners sur votre ordinateur Mac.

1. [Chargez votre document](#).
2. Sélectionnez **Réglages du système** dans le menu Pomme.
3. Sélectionnez **Imprimantes et scanners**.
4. Sélectionnez votre appareil dans la liste des scanners.
5. Cliquez sur le bouton **Ouvrir le scanner...**
L'écran Scanner apparaît.
6. Si vous placez le document dans le chargeur automatique de documents, cochez la case **Utiliser le bac auto** et sélectionnez le format de votre document dans le menu local des formats de numérisation.
7. Sélectionnez le dossier de destination ou l'application cible dans le menu local du paramètre de destination.
8. Au besoin, cliquez sur **Afficher les détails** pour modifier les paramètres de numérisation.
Vous pouvez recadrer manuellement l'image en faisant glisser le pointeur de la souris sur la partie à numériser lorsque vous effectuez la numérisation à partir de la vitre du scanner.
9. Cliquez sur **Numériser**.



Information associée

- [AirPrint](#)

Rubriques connexes:

- [Avant d'utiliser AirPrint \(macOS\)](#)

Envoyer un fax à l'aide d'AirPrint (macOS)

Vérifiez que votre appareil figure dans la liste des imprimantes sur votre ordinateur Mac. Apple TextEdit est utilisé dans l'exemple suivant.



- AirPrint prend uniquement en charge les fax monochromes.
- Votre appareil prend en charge la fonction Verrouillage fonction sécurisée. L'envoi de fax via AirPrint n'est pas disponible si l'envoi de fax pour chaque utilisateur est limité.

1. Vérifiez que votre appareil est sous tension.
2. Sur votre ordinateur Mac, ouvrez le fichier à faxer.
3. Cliquez sur le menu **Fichier** et sélectionnez **Imprimer**.
4. Cliquez sur le menu local **Imprimante**, puis sélectionnez votre modèle avec **Fax** dans le nom.
5. Saisissez les informations relatives au destinataire du fax.
6. Cliquez sur **Faxer**.



Information associée

- [AirPrint](#)

Rubriques connexes:

- [Avant d'utiliser AirPrint \(macOS\)](#)

Mopria™ Print Service et Mopria™ Scan

Mopria™ Print Service est une fonctionnalité d'impression, et Mopria™ Scan est une fonctionnalité de numérisation sur les appareils mobiles Android™ toutes deux développées par Mopria Alliance™. Avec ce service, vous pouvez vous connecter au même réseau que votre appareil pour imprimer et numériser sans configuration supplémentaire.

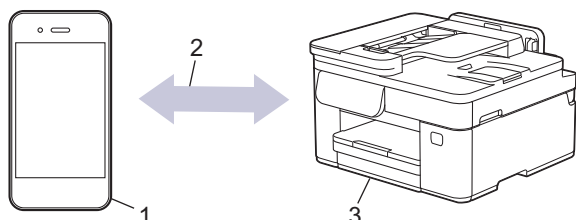

1. Appareil mobile Android™
2. Connexion Wi-Fi®
3. Votre appareil

Vous devez télécharger le service d'impression Mopria™ Print Service ou le service de numérisation Mopria™ Scan à partir de Google Play™ et l'installer sur votre appareil Android™. Avant d'utiliser ces fonctions Mopria™, assurez-vous de les activer sur votre appareil mobile.

Pour plus d'informations sur le service d'impression Mopria™ Print Service et le service de numérisation Mopria™ Scan, visitez <https://www.mopria.org>.



Information associée

- [Mobile/Web Connect](#)

Brother Mobile Connect

Utilisez Brother Mobile Connect pour imprimer et numériser depuis votre appareil mobile.

- Pour appareils Android™ :
Brother Mobile Connect vous permet d'utiliser les fonctions de votre appareil Brother directement depuis votre appareil Android™.
Téléchargez et installez Brother Mobile Connect depuis Google Play™.
- Pour tous les appareils iOS ou iPadOS pris en charge, notamment iPhone, iPad et iPod touch :
Brother Mobile Connect vous permet d'utiliser les fonctions de votre appareil Brother directement depuis votre appareil iOS ou iPadOS.
Téléchargez et installez Brother Mobile Connect depuis l'App Store.



Information associée

- [Mobile/Web Connect](#)

Brother Web Connect

- [Présentation de Brother Web Connect](#)
- [Services en ligne utilisés avec Brother Web Connect](#)
- [Configurer Brother Web Connect](#)
- [Numériser et charger des documents à l'aide de Brother Web Connect](#)
- [Charger un document depuis un périphérique mémoire externe à l'aide de Brother Web Connect](#)
- [Télécharger et imprimer les documents à l'aide de Brother Web Connect](#)
- [Télécharger et enregistrer un document sur un périphérique mémoire externe à l'aide de Brother Web Connect](#)
- [Transmission de fax vers le cloud ou l'e-mail](#)

Présentation de Brother Web Connect

Certains sites Web fournissent des services qui permettent aux utilisateurs de charger et d'afficher des images et des fichiers sur le site Web. Votre appareil Brother peut numériser des images et les envoyer à ces services, ainsi que télécharger et imprimer des images qui ont déjà été envoyées à ces services.

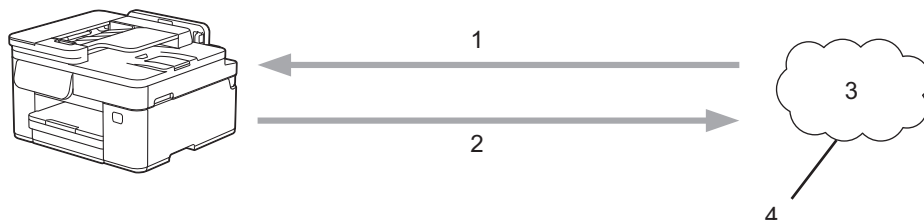

1. Impression
2. Numérisation
3. Photos, images, documents et autres fichiers
4. Web Services

Pour pouvoir utiliser Brother Web Connect, votre appareil doit être connecté à un réseau capable d'accéder à Internet par l'intermédiaire d'une connexion câblée ou sans fil.

Si votre réseau emploie un serveur proxy, l'appareil doit également être configuré de façon à utiliser un serveur proxy. Si vous ne connaissez pas votre configuration réseau, adressez-vous à votre administrateur réseau.



Un serveur proxy est un ordinateur qui sert d'intermédiaire entre Internet et des ordinateurs ne possédant pas de connexion directe à Internet.



Information associée

- [Brother Web Connect](#)
 - [Configurer les paramètres du serveur proxy à l'aide du panneau de commande de l'appareil](#)

Rubriques connexes:

- [Configurer les paramètres du serveur proxy avec l'application Gestion à partir du Web](#)

Configurer les paramètres du serveur proxy à l'aide du panneau de commande de l'appareil

Si le réseau emploie un serveur proxy, les informations de serveur proxy suivantes doivent être configurées sur l'appareil :

- Adresse du serveur proxy
- Numéro de port
- Nom d'utilisateur
- Mot de passe

1. Appuyez sur  [Paramètres] > [Tous les param.] > [Réseau] > [Paramètres de connexion Web] > [Paramètres proxy] > [Connexion proxy].



Si l'appareil affiche le menu [Tous les param.] sur l'écran d'accueil, passez outre le menu [Paramètres].

2. Appuyez sur [Oui].
3. Appuyez sur l'option à configurer, puis entrez les informations sur le serveur proxy.
Appuyez sur [OK].
4. Appuyez sur .



Information associée

- [Présentation de Brother Web Connect](#)

Rubriques connexes:

- [Configurer les paramètres du serveur proxy avec l'application Gestion à partir du Web](#)

Services en ligne utilisés avec Brother Web Connect

Utilisez Brother Web Connect pour accéder aux services en ligne depuis votre appareil Brother.

Pour pouvoir utiliser Brother Web Connect, vous devez disposer d'un compte auprès du service en ligne que vous souhaitez utiliser.

- Google Drive™
- Evernote®
- Dropbox
- OneDrive
- Box
- OneNote
- SharePoint Online

Pour plus d'informations sur ces différents services, consultez leur site Web respectif.

Le tableau suivant indique les types de fichiers pouvant être employés avec chaque fonctionnalité Brother Web Connect :

Services accessibles	Google Drive™ Evernote® Dropbox OneDrive Box SharePoint Online	OneNote
Chargement d'images numérisées	JPEG PDF DOCX XLSX PPTX TIFF	JPEG PDF DOCX XLSX PPTX TIFF
Chargement d'images enregistrées sur un support	JPG	-
Télécharger et imprimer des images	JPEG PDF DOCX XLSX PPTX	JPEG PDF DOCX XLSX PPTX
Télécharger et enregistrer des images sur un support	JPEG PDF DOCX XLSX PPTX	JPEG PDF DOCX XLSX PPTX
Transmission de fax vers les services en ligne	JPEG PDF TIFF	JPEG PDF TIFF



- Tous les services ne sont pas disponibles dans tous les pays.
 - Pour Hong Kong, Taïwan et la Corée :
Brother Web Connect ne prend en charge que les noms de fichiers écrits en anglais. Pour cette raison, le téléchargement de fichiers dans une autre langue risque d'échouer.
-



Information associée

- [Brother Web Connect](#)
-

Configurer Brother Web Connect

- Présentation de la configuration de Brother Web Connect
- Demander un accès à Brother Web Connect
- Enregistrer un compte sur votre appareil Brother Machine pour Brother Web Connect

Présentation de la configuration de Brother Web Connect

Configurez les paramètres de Brother Web Connect utilisant la procédure suivante :

Étape 1 : créer un compte auprès du service que vous voulez utiliser.

Accédez au site Web du service à l'aide d'un ordinateur et créez un compte. (Si vous disposez déjà d'un compte, il n'est pas nécessaire d'en créer un autre.)

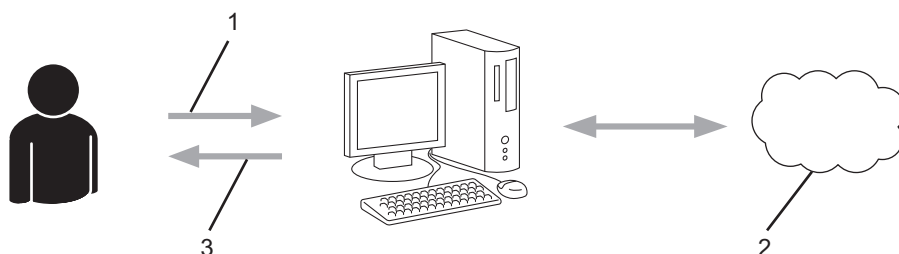

1. Enregistrement de l'utilisateur
2. Service Web
3. Obtenir un compte

Étape 2 : demander un accès à Brother Web Connect.

Accédez à Brother Web Connect à l'aide d'un ordinateur et obtenez un ID provisoire.

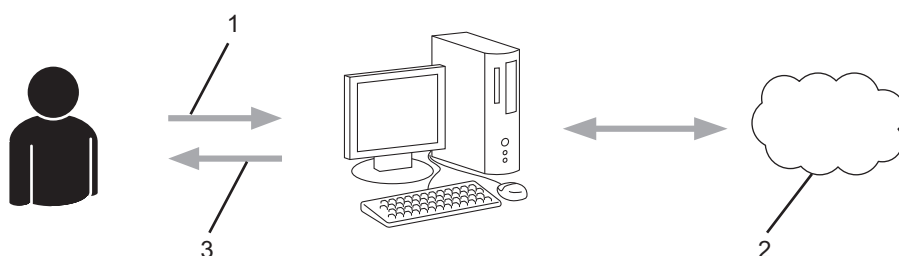

1. Saisir les informations sur le compte
2. Page de demande d'accès à Brother Web Connect
3. Obtenir un ID provisoire

Étape 3 : enregistrer vos informations de compte sur votre appareil de façon à accéder au service à utiliser.

Entrez l'ID provisoire pour activer le service sur votre appareil. Indiquez le nom du compte tel qu'il doit être affiché sur l'appareil et entrez un code PIN si vous voulez en utiliser un.

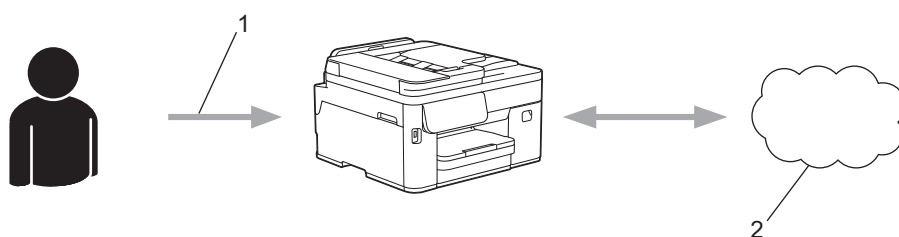

1. Saisir l'ID provisoire
2. Service Web

Votre appareil Brother peut à présent utiliser le service.



Information associée

- Configurer Brother Web Connect
-

Demander un accès à Brother Web Connect

Pour pouvoir utiliser Brother Web Connect pour accéder aux services en ligne, vous devez tout d'abord faire une demande d'accès à Brother Web Connect à l'aide de l'ordinateur sur lequel le logiciel Brother est installé.

1. Accédez au site Web de l'application Brother Web Connect :

Option	Description
Windows	Démarrez  (Brother Utilities), puis sur la liste déroulante et choisissez le nom de votre modèle (s'il n'était pas déjà sélectionné). Cliquez sur Autres actions dans la barre de navigation de gauche, puis cliquez sur Brother Web Connect .
Mac	Type bmc.brother.com dans la barre d'adresse de votre navigateur.



Vous pouvez également accéder directement au site Web :
Type bmc.brother.com dans la barre d'adresse de votre navigateur.

La page de Brother Web Connect se lance.

2. Sélectionnez le service à utiliser.
3. Suivez les instructions à l'écran et demandez un accès.



Si vous utilisez SharePoint Online, suivez les instructions à l'écran pour enregistrer une bibliothèque de documents.

Au terme de l'opération, votre ID provisoire apparaît.

Se connecter avec Brother Web Connect

Enregistrement terminé.

Veuillez entrer l'ID provisoire suivant sur l'écran LCD de votre appareil.

ID provisoire (11 chiffres)

XXXXXXXXXXXXX

REMARQUE : l'ID provisoire expirera dans 24 heures.

4. Notez votre ID provisoire, car vous en aurez besoin pour enregistrer des comptes sur l'appareil. Un ID provisoire est valide pendant 24 heures.
5. Fermez le navigateur Web.

Maintenant que vous détenez un identifiant d'accès Brother Web Connect, vous devez l'enregistrer sur votre appareil pour accéder au service Web que vous voulez utiliser.



Information associée

- Configurer Brother Web Connect
-

Enregistrer un compte sur votre appareil Brother Machine pour Brother Web Connect

Vous devez saisir les informations de votre compte Brother Web Connect et configurer votre appareil de sorte qu'il puisse utiliser Brother Web Connect pour accéder au service qui vous intéresse.

- Vous devez d'abord faire une demande d'accès à Brother Web Connect pour enregistrer un compte sur votre appareil.
- Avant d'enregistrer un compte, vérifiez que vous avez correctement défini la date et l'heure sur le panneau de commande de l'appareil.

1. Faites glisser le doigt vers la gauche ou vers la droite, ou appuyez sur ◀ ou sur ▶ pour afficher l'écran [Web]. Appuyez sur [Web].



- Si des informations relatives à la connexion Internet apparaissent sur l'écran LCD de l'appareil, prenez-en connaissance, puis appuyez sur [OK].
- Des mises à jour ou des annonces relatives à une fonctionnalité Brother Web Connect de votre appareil peuvent occasionnellement s'afficher sur l'écran LCD. Prenez connaissance de ces informations, puis appuyez sur [OK].

2. Sélectionnez le service sur lequel vous voulez vous enregistrer.
3. Si des informations relatives à Brother Web Connect s'affichent, appuyez sur [OK].
4. Appuyez sur [Enreg/Supprimer] > [Enregistrer un compte].
5. L'appareil vous invite à entrer l'ID provisoire reçu lorsque vous avez demandé un accès à Brother Web Connect. Appuyez sur [OK].
6. Entrez l'ID provisoire à l'aide de l'écran LCD, puis appuyez sur [OK].



Un message d'erreur s'affiche sur l'écran LCD si les informations que vous avez entrées ne correspondent pas à l'ID provisoire reçu lors de votre demande d'accès ou si l'ID provisoire a expiré. Entrez correctement l'ID provisoire ou faites une nouvelle demande d'accès afin de recevoir un nouvel ID provisoire.

7. L'appareil vous invite à saisir le nom du compte qui s'affichera sur l'écran LCD. Appuyez sur [OK].
8. Entrez le nom à l'aide de l'écran LCD, puis appuyez sur [OK].
9. Effectuez l'une des actions suivantes :
 - Pour définir un code PIN d'accès au compte, appuyez sur [Oui]. (Un code PIN interdit tout accès non autorisé au compte.) Entrez un code à quatre chiffres, puis appuyez sur [OK].
 - Si vous ne voulez pas définir de code PIN, appuyez sur [Non].



Lorsque les informations de compte saisies s'affichent, vérifiez si elles sont correctes.

10. Appuyez sur [Oui] pour enregistrer les informations telles que vous les avez saisies.
11. Appuyez sur [OK].
L'enregistrement du compte est terminé et votre appareil a maintenant accès au service.
12. Appuyez sur .



Information associée

- [Configurer Brother Web Connect](#)

Numériser et charger des documents à l'aide de Brother Web Connect

Chargez vos photos et documents numérisés directement sur un service Web sans passer par un ordinateur.

- Lorsque vous numérisez et chargez des fichiers JPEG ou des fichiers PDF consultables, la numérisation monochrome n'est pas disponible.
- Lorsque vous numérisez et chargez des fichiers Microsoft Office, la numérisation monochrome et la numérisation en nuances de gris ne sont pas disponibles.
- Lorsque vous numérisez et envoyez des fichiers JPEG, chaque page est envoyée sous la forme d'un fichier distinct.
- Les documents chargés sont stockés dans un album nommé **From_BrotherDevice**.

Pour plus d'informations sur les restrictions applicables, notamment en ce qui concerne la taille ou le nombre de documents pouvant être chargés, consultez le site Web du service concerné.

Si vous êtes un utilisateur restreint de Brother Web Connect en raison de l'activation de la fonction Verrouillage fonction sécurisée (disponible sur certains modèles), vous ne pouvez pas charger les données numérisées.

1. [Chargez votre document](#).
2. Faites glisser le doigt vers la gauche ou vers la droite, ou appuyez sur ◀ ou sur ▶ pour afficher l'écran [Web]. Appuyez sur [Web].



- Vous pouvez également appuyer sur [Numériser] > [vers Web].
- Si des informations relatives à la connexion Internet apparaissent sur l'écran LCD de l'appareil, prenez-en connaissance, puis appuyez sur [OK].
- Des mises à jour ou des annonces relatives à une fonctionnalité Brother Web Connect de votre appareil peuvent occasionnellement s'afficher sur l'écran LCD. Prenez connaissance de ces informations, puis appuyez sur [OK].

3. Sélectionnez le service hébergeant le compte sur lequel vous souhaitez effectuer le chargement.
4. Appuyez sur ▲ ou sur ▼ pour afficher le nom de votre compte, puis appuyez dessus.
5. Si l'écran de saisie du code PIN est affiché, entrez les quatre chiffres du code PIN, puis appuyez sur [OK].
6. Appuyez sur [Upload: Scanner].



Si vous avez appuyé sur [Numériser] > [vers Web], cette option ne s'affiche pas.

7. Suivez les instructions à l'écran pour mener à bien cette opération.



Information associée

- [Brother Web Connect](#)

Charger un document depuis un périphérique mémoire externe à l'aide de Brother Web Connect

Les documents enregistrés sur un support (par exemple, une clé USB) connecté à l'appareil peuvent être chargés directement sur un service Web.

Les documents chargés sont stockés dans un album nommé **From_BrotherDevice**.

Pour plus d'informations sur les restrictions applicables, notamment en ce qui concerne la taille ou le nombre de documents pouvant être chargés, consultez le site Web du service concerné.

Si vous êtes un utilisateur restreint de Web Connect en raison de la fonction Verrouillage fonction sécurisée (disponible sur certains modèles), vous ne pouvez pas charger les documents enregistrés sur un support.

IMPORTANT

Ne retirez PAS la mémoire flash USB tant que le message s'affiche sur l'écran LCD. Dans le cas contraire, la mémoire flash USB ou les données stockées sur la mémoire flash USB pourraient être endommagées.



(Pour Hong Kong, Taïwan et la Corée)

Brother Web Connect ne prend en charge que les noms de fichiers écrits en anglais. Les noms de fichiers dans les autres langues ne seront pas chargés.

1. Insérez une mémoire flash USB dans votre appareil.



Lorsque l'appareil est en mode veille prolongée, l'écran tactile n'affiche aucune information, même si vous connectez une mémoire flash USB dans la fente USB. Appuyez sur l'écran tactile pour réactiver l'appareil.

2. Appuyez sur [Web].



- Si des informations relatives à la connexion Internet apparaissent sur l'écran LCD de l'appareil, prenez-en connaissance, puis appuyez sur [OK].
- Des mises à jour ou des annonces relatives à une fonctionnalité Brother Web Connect de votre appareil peuvent occasionnellement s'afficher sur l'écran LCD. Prenez connaissance de ces informations, puis appuyez sur [OK].

3. Sélectionnez le service hébergeant le compte sur lequel vous souhaitez effectuer le chargement.

4. Appuyez sur ▲ ou sur ▼ pour afficher le nom de votre compte, puis appuyez dessus.

5. Si l'écran de saisie du code PIN est affiché, entrez les quatre chiffres du code PIN, puis appuyez sur [OK].

6. Appuyez sur [Upload: Media].

7. Suivez les instructions à l'écran pour mener à bien cette opération.



Information associée

- [Brother Web Connect](#)

Télécharger et imprimer les documents à l'aide de Brother Web Connect

Les documents qui ont été chargés dans votre compte peuvent être téléchargés directement sur l'appareil, puis être imprimés. Les documents que d'autres utilisateurs ont chargés dans leurs propres comptes pour les partager peuvent aussi être téléchargés sur l'appareil et imprimés pour autant que vous disposiez des autorisations appropriées.

1. Faites glisser le doigt vers la gauche ou vers la droite, ou appuyez sur ◀ ou sur ▶ pour afficher l'écran [Web]. Appuyez sur [Web].



- Si des informations relatives à la connexion Internet apparaissent sur l'écran LCD de l'appareil, prenez-en connaissance, puis appuyez sur [OK].
- Des mises à jour ou des annonces relatives à une fonctionnalité Brother Web Connect de votre appareil peuvent occasionnellement s'afficher sur l'écran LCD. Prenez connaissance de ces informations, puis appuyez sur [OK].

2. Sélectionnez le service qui héberge le document à télécharger et imprimer.
3. Appuyez sur ▲ ou sur ▼ pour afficher le nom de votre compte, puis appuyez dessus. Si l'écran de saisie du code PIN est affiché, entrez les quatre chiffres du code PIN, puis appuyez sur [OK].
4. Appuyez sur [Download: Print].
5. Appuyez sur ▲ ou ▼ pour afficher l'album souhaité, puis appuyez dessus.



- Un album est une collection de documents. Le terme utilisé peut toutefois varier selon le service choisi. Si vous utilisez Evernote®, vous devez sélectionner le carnet de notes puis sélectionner la note.
- Certains services n'exigent pas que les documents soient enregistrés dans des albums. Pour les documents qui ne sont pas enregistrés dans des albums, sélectionnez [See Unsorted Files] pour choisir des documents.

6. Appuyez sur le nom du fichier à imprimer. Confirmez le document sur l'écran LCD, puis appuyez sur [OK]. Sélectionnez d'autres document à imprimer (vous pouvez sélectionner jusqu'à 10 documents).
7. Une fois l'opération terminée, appuyez sur [OK].
8. Suivez les instructions à l'écran pour mener à bien cette opération.



Information associée

- [Brother Web Connect](#)

Télécharger et enregistrer un document sur un périphérique mémoire externe à l'aide de Brother Web Connect

Les fichiers JPEG, PDF et Microsoft Office peuvent être téléchargés depuis un service et enregistrés directement sur un support connecté à l'appareil. Les documents que d'autres utilisateurs ont chargés sur leurs comptes personnels pour les partager peuvent aussi être téléchargés sur l'appareil pour autant que vous disposiez des autorisations appropriées.

- Assurez-vous qu'il reste suffisamment d'espace disponible sur votre mémoire flash USB.
- Pour pouvoir télécharger les documents d'autres utilisateurs, vous devez disposer d'autorisations d'accès aux albums ou aux documents en question.
- Les fichiers téléchargés sont renommés sur la base de la date courante. Par exemple, la première image enregistrée le 1er juillet serait nommée 07010001.jpg. Notez que les paramètres régionaux influent également sur le format de date du nom de fichier.
- Les images sont enregistrées dans le dossier « BROTHER », qui se trouve au niveau racine du support.

IMPORTANT

Ne retirez PAS la mémoire flash USB tant que le message s'affiche sur l'écran LCD. Dans le cas contraire, la mémoire flash USB ou les données stockées sur la mémoire flash USB pourraient être endommagées.

1. Insérez une mémoire flash USB dans votre appareil.



Lorsque l'appareil est en mode veille prolongée, l'écran tactile n'affiche aucune information, même si vous connectez une mémoire flash USB dans la fente USB. Appuyez sur l'écran tactile pour réactiver l'appareil.

2. Appuyez sur [Web].



- Si des informations relatives à la connexion Internet apparaissent sur l'écran LCD de l'appareil, prenez-en connaissance, puis appuyez sur [OK].
- Des mises à jour ou des annonces relatives à une fonctionnalité Brother Web Connect de votre appareil peuvent occasionnellement s'afficher sur l'écran LCD. Prenez connaissance de ces informations, puis appuyez sur [OK].

3. Sélectionnez le service hébergeant le document à télécharger.
4. Appuyez sur ▲ ou sur ▼ pour afficher le nom de votre compte, puis appuyez dessus. Si l'écran de saisie du code PIN est affiché, entrez les quatre chiffres du code PIN, puis appuyez sur [OK].
5. Appuyez sur [Download: Media].
6. Suivez les instructions à l'écran pour mener à bien cette opération.



- Un album est une collection de documents. Le terme utilisé peut toutefois varier selon le service choisi. Si vous utilisez Evernote®, vous devez sélectionner le carnet de notes puis sélectionner la note.
- Certains services n'exigent pas que les documents soient enregistrés dans des albums. Pour les documents qui ne sont pas enregistrés dans des albums, sélectionnez [See Unsorted Files] pour choisir des documents.



Information associée

- [Brother Web Connect](#)

Transmission de fax vers le cloud ou l'e-mail

- Cette fonction est uniquement disponible pour les fax monochromes.
- Si vous activez cette fonction, vous ne pouvez pas utiliser les fonctions suivantes :
 - Réception en mémoire ([Réadressage fax], [Mémoriser fax], [Transférer au réseau])
 - [Récept. PC-FAX]
- S'il reste des fax reçus en mémoire, vous ne pouvez pas désactiver la transmission de fax.

- Utilisez la fonction de transmission de fax vers le cloud pour transmettre automatiquement les fax entrants à vos comptes à l'aide des services en ligne disponibles.

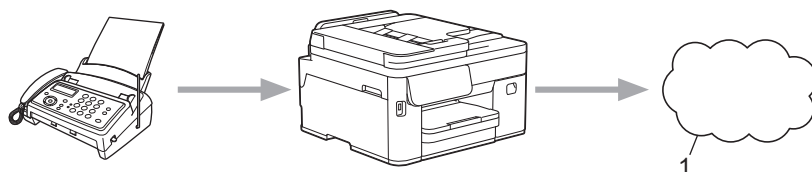

1. Service Web

- Utilisez la fonction de transmission de fax vers l'e-mail pour transmettre automatiquement les fax entrants à une boîte de réception sous forme de pièces jointes d'e-mail.

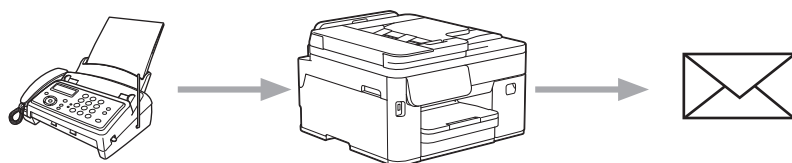

1. Faites glisser le doigt vers la gauche ou vers la droite, ou appuyez sur ◀ ou sur ▶ pour afficher l'écran [Applis].

Appuyez sur [Applis].



- Si des informations relatives à la connexion Internet apparaissent sur l'écran LCD de l'appareil, prenez-en connaissance, puis appuyez sur [OK].
- Des mises à jour ou des annonces relatives à une fonctionnalité Brother Web Connect de votre appareil peuvent occasionnellement s'afficher sur l'écran LCD. Prenez connaissance de ces informations, puis appuyez sur [OK].

2. Appuyez sur [Réadr.Fax vers cloud/e-mail].



Si des informations au sujet de [Réadr.Fax vers cloud/e-mail] s'affichent, prenez-en connaissance puis appuyez sur [OK].

3. Appuyez sur [Activé].
4. Appuyez sur [Réadr. vers cloud] ou sur [Réadr. vers e-mail].

- Si vous avez sélectionné [Réadr. vers cloud], choisissez le service en ligne qui doit recevoir les fax, puis spécifiez le nom de votre compte.
- Si vous avez sélectionné [Réadr. vers e-mail], sélectionnez l'adresse e-mail à laquelle vous souhaitez recevoir les fax sous forme de pièces jointes d'e-mail.

5. Suivez les instructions à l'écran pour mener à bien cette opération.



Information associée

- [Brother Web Connect](#)

■ Dépistage des pannes

Pour accéder aux questions fréquemment posées (FAQ) et aux conseils de dépannage les plus récents, visitez support.brother.com/faqs.

Maintenance de routine

- [Remplacement des consommables](#)
- [Améliorer la qualité d'impression](#)
- [Vérifier votre appareil Brother](#)
- [Nettoyer votre appareil Brother](#)
- [Mettre à jour le micrologiciel de l'appareil](#)
- [Réinitialiser votre appareil](#)
- [Emballer et expédier votre appareil](#)

Remplacement des consommables

- [Remplacer les cartouches d'encre](#)
- [Remplacer le tampon récupérateur d'encre](#)

Remplacer les cartouches d'encre

Votre appareil Brother est équipé d'un compteur de points d'encre. Le compteur de points d'encre contrôle automatiquement le niveau d'encre dans chacune des quatre cartouches d'encre. Lorsque l'appareil détecte qu'une cartouche d'encre est presque vide, un message s'affiche.

L'écran LCD indique quelle cartouche d'encre doit être remplacée. Prenez soin de suivre les invites affichées sur l'écran LCD pour remplacer les cartouches d'encre dans le bon ordre.

Bien que le message affiché sur l'appareil vous invite à remplacer une cartouche d'encre, celle-ci contient encore une petite quantité d'encre.

⚠ ATTENTION

En cas de contact d'encre avec les yeux, rincez-les immédiatement à l'eau. Si vous n'intervenez pas, l'encre peut provoquer des rougeurs ou une légère inflammation des yeux. En cas de réactions anormales, consultez un médecin.

IMPORTANT

- Nous vous recommandons d'utiliser des consommables Brother d'origine pour garantir une qualité et des performances d'impression stables. Même si les consommables d'une autre marque ne sont pas toujours à l'origine de problèmes de qualité, il est possible que certains d'entre eux nuisent à la qualité d'impression ou provoquent un dysfonctionnement de l'appareil. Brother peut facturer la réparation de votre appareil s'il est prouvé que des consommables d'une autre marque ont causé les dommages, même si l'appareil est toujours couvert par la garantie.
- Le numéro de modèle du consommable varie selon le pays et la région, visitez go.brother/original.

1. Ouvrez le couvercle de cartouche d'encre (1).

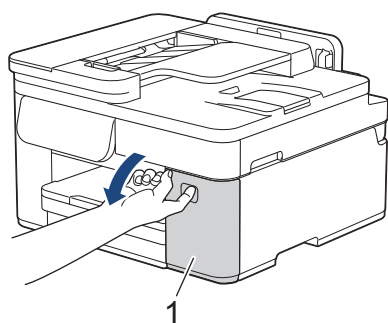

2. Appuyez sur le levier de déverrouillage pour libérer la cartouche d'encre couleur indiquée sur l'écran LCD, puis retirez la cartouche d'encre de l'appareil, comme illustré.

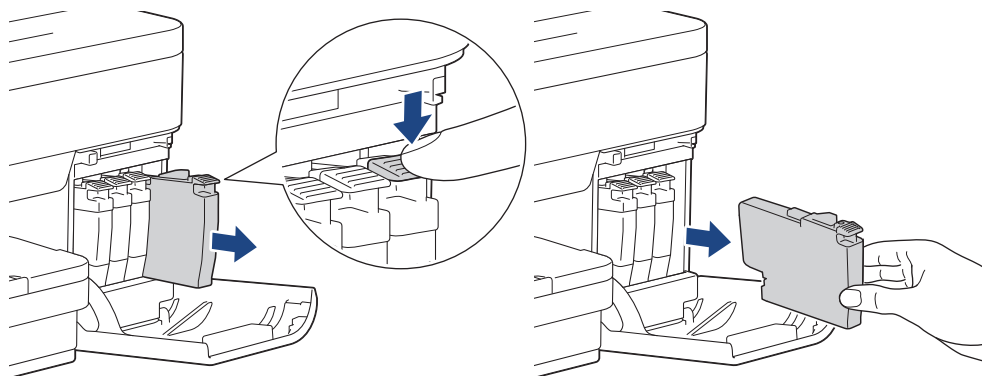



MFC-J5115DW/MFC-J5117DW :

Si vous utilisez une cartouche d'encre de série LC528XL, appuyez sur le levier de déverrouillage pour libérer la cartouche d'encre, comme illustré.

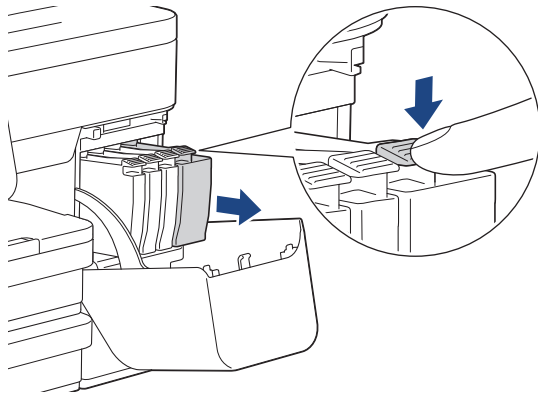

3. Ouvrez l'emballage de la cartouche d'encre neuve qui correspond à la couleur indiquée sur l'écran LCD, et sortez la cartouche d'encre.

IMPORTANT

- NE touchez PAS la cartouche d'encre dans la zone indiquée par (1) ; ceci peut empêcher l'appareil de détecter la cartouche.

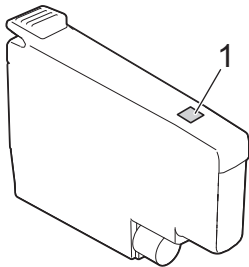

- Secouez énergiquement seulement la cartouche d'encre **noire** 15 fois horizontalement, comme illustré, avant de l'insérer dans l'appareil.

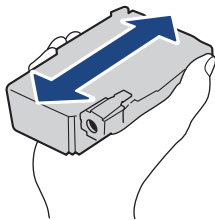

4. Insérez la cartouche d'encre dans le sens de la flèche indiquée sur l'étiquette.
Chaque couleur possède son emplacement déterminé.

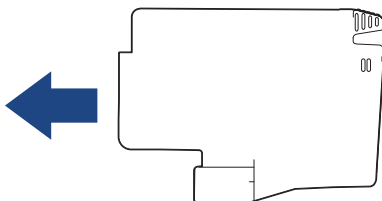

5. Appuyez sans forcer à l'endroit marqué « PUSH » (POUSSEZ) jusqu'à ce que la cartouche d'encre se verrouille en place, puis fermez le couvercle de cartouche d'encre.

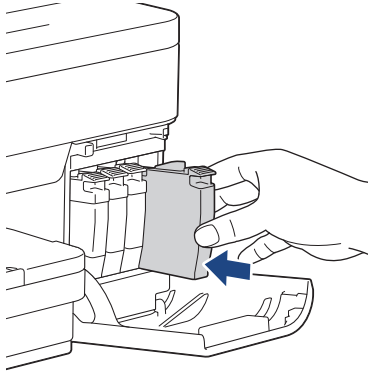

L'appareil réinitialise le compteur de points d'encre.



- Si l'appareil ne détecte pas la cartouche d'encre après son installation, assurez-vous que la cartouche d'encre est correctement installée. Retirez la cartouche d'encre et réinstallez-la lentement jusqu'à ce qu'elle se mette en place.

- MFC-J5115DW/MFC-J5117DW :

Si vous utilisez des cartouches d'encre de série LC528XL, les cartouches d'encre s'insèrent dans l'appareil comme illustré.

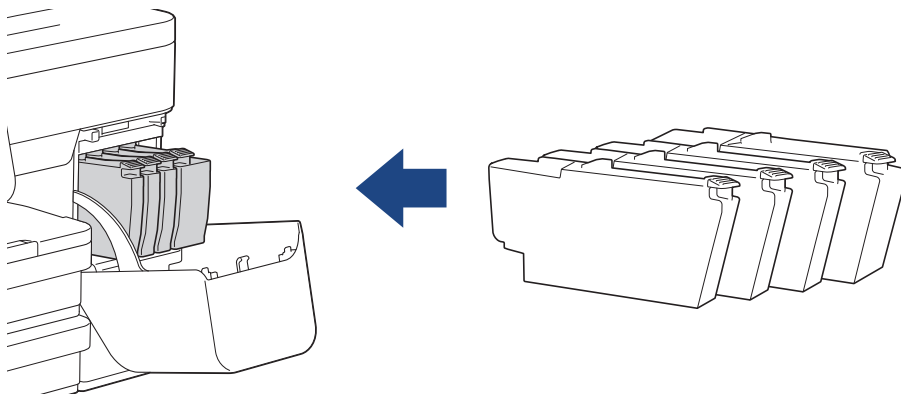

IMPORTANT

- NE secouez PAS les cartouches d'encre après qu'elles aient été installées dans l'appareil. Si votre peau ou vos vêtements sont souillés par de l'encre, lavez-les aussitôt avec du savon ou du détergent.
- NE retirez PAS les cartouches d'encre si vous n'avez pas besoin de les remplacer. Le cas échéant, l'appareil ne connaîtra pas la quantité d'encre restant dans la cartouche.
- Veillez à NE PAS toucher les logements d'insertion des cartouches d'encre. L'encre risque de tacher votre peau.
- Utilisez les cartouches d'encre non ouvertes avant la date d'expiration qui figure sur l'emballage des cartouches d'encre.
- Veillez à NE PAS démonter ni modifier la cartouche d'encre car cela pourrait provoquer une fuite de cartouche d'encre.



Information associée

- [Remplacement des consommables](#)

Rubriques connexes:

- [Emballer et expédier votre appareil](#)
- [Caractéristiques des consommables](#)

Remplacer le tampon récupérateur d'encre

Lorsque le tampon récupérateur d'encre est plein, un message s'affiche sur l'écran LCD pour vous inviter à le remplacer.

⚠ ATTENTION

Si votre peau ou vos vêtements sont souillés par de l'encre, lavez immédiatement avec du savon ou du détergent.

En cas de contact de l'encre avec les yeux ou la bouche, rincez abondamment à l'eau et consultez immédiatement un médecin.

IMPORTANT

Maintenez le tampon récupérateur d'encre bien droit après son retrait de façon à éviter tout renversement d'encre.

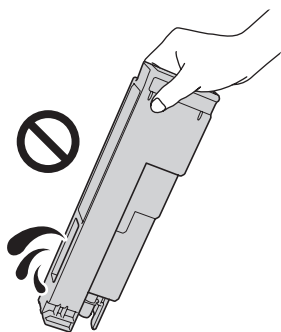

1. Débranchez l'appareil de la prise de courant.
2. Appuyez sur l'onglet supérieur pour retirer le couvercle du tampon récupérateur d'encre de l'arrière de l'appareil.

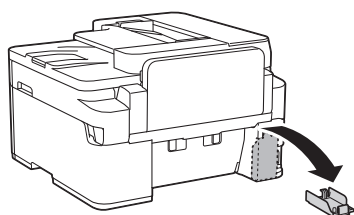

3. Tirez le tampon récupérateur d'encre jusqu'à la position indiquée par la ligne pointillée sur l'illustration. Ensuite extrayez avec précaution le tampon récupérateur d'encre en le tenant comme sur l'illustration.

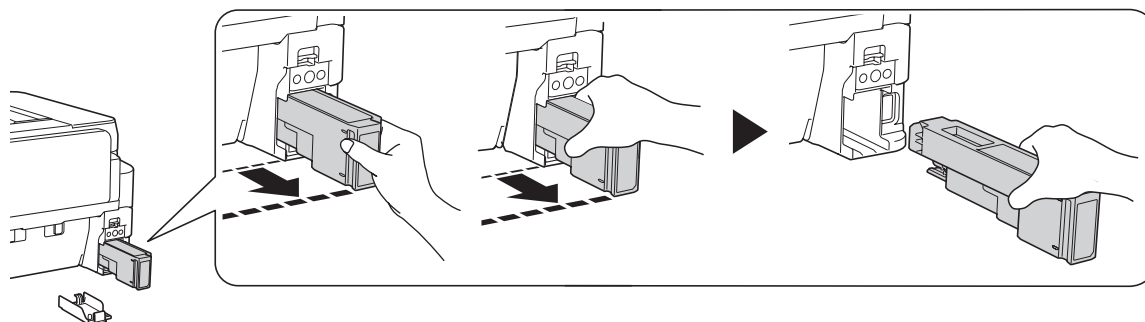

- Placez le tampon récupérateur d'encre dans le sac plastique fourni avec le tampon neuf. Scellez soigneusement le sac et mettez le tampon récupérateur d'encre usagé au rebut.

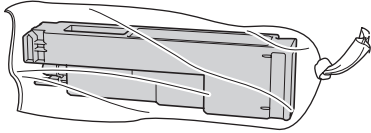

REMARQUE

Mettez le tampon récupérateur d'encre usagé au rebut conformément aux réglementations locales.

- Insérez soigneusement le tampon récupérateur d'encre neuf dans l'appareil jusqu'à ce qu'il se verrouille en place.

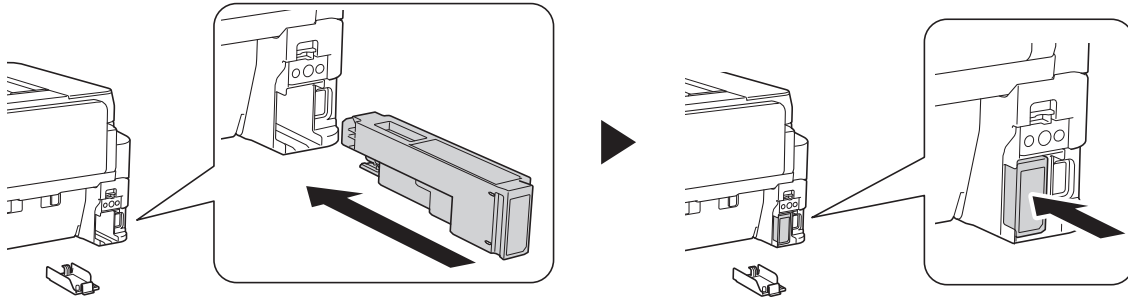

IMPORTANT

Ne touchez pas la carte de circuit imprimé du tampon récupérateur d'encre, au risque d'empêcher l'appareil de détecter le tampon neuf.

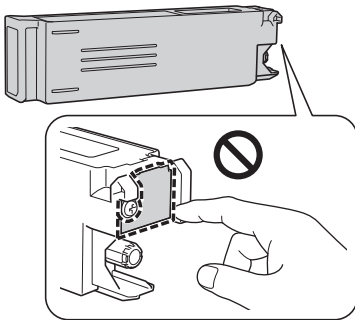

- Réinsérez et fermez le couvercle du tampon récupérateur d'encre.

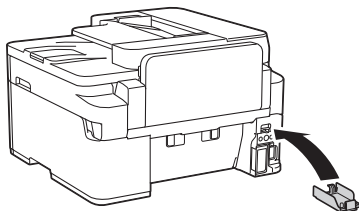

- Rebranchez le cordon d'alimentation.

✓ Information associée

- [Remplacement des consommables](#)

Rubriques connexes:

- [Caractéristiques des consommables](#)

Améliorer la qualité d'impression

- Nettoyer la tête d'impression depuis votre appareil Brother
- Nettoyer la tête d'impression à l'aide de Gestion à partir du Web
- Nettoyage de la tête d'impression depuis votre ordinateur (Windows)
- Détecter et améliorer automatiquement l'état des buses de la tête d'impression
- Rectifier l'alimentation du papier pour éliminer les lignes verticales
- Modifier les options d'impression pour améliorer vos résultats d'impression

Nettoyer la tête d'impression depuis votre appareil Brother

Pour maintenir une bonne qualité d'impression, l'appareil nettoie automatiquement la tête d'impression chaque fois que cela est nécessaire. En cas de diminution de la qualité d'impression, lancez manuellement le processus de nettoyage.

- Nettoyez la tête d'impression si une ligne horizontale ou un espace blanc apparaît sur le texte ou les graphiques ou sur vos pages imprimées.
- Le nettoyage de la tête d'impression entraîne une consommation d'encre.
- Un nettoyage trop fréquent entraîne une consommation d'encre inutile.



IMPORTANT

Veillez à NE PAS toucher la tête d'impression. Le fait de toucher la tête d'impression risque de l'endommager définitivement et d'annuler sa garantie.

1. Appuyez sur  [Encre] > [Nettoyage de la tête d'impr].
2. Appuyez sur [Marche].
L'appareil nettoie la tête d'impression.

REMARQUE

Si vous ne constatez aucune amélioration de l'impression après plusieurs nettoyages de la tête d'impression, essayez la Méthode spéciale de nettoyage. La méthode spéciale de nettoyage est la méthode la plus puissante pour le nettoyage de la tête d'impression, mais c'est également la méthode qui utilise le plus d'encre.

1. Appuyez sur  [Encre] > [Nettoyage de la tête d'impr].
2. Appuyez sur  pendant cinq secondes.
L'appareil entame le nettoyage.



- La méthode spéciale de nettoyage nécessite une grande quantité d'encre pour nettoyer la tête d'impression.
- Utiliser la méthode spéciale de nettoyage uniquement si vous avez déjà nettoyé plusieurs fois la tête d'impression sans amélioration de la qualité d'impression.
- Vous pouvez également nettoyer la tête d'impression à partir de votre ordinateur.



Information associée

- [Améliorer la qualité d'impression](#)

Rubriques connexes:

- [Nettoyage de la tête d'impression depuis votre ordinateur \(Windows\)](#)
- [Nettoyer la tête d'impression à l'aide de Gestion à partir du Web](#)

Nettoyer la tête d'impression à l'aide de Gestion à partir du Web

Pour maintenir une bonne qualité d'impression, l'appareil nettoie automatiquement la tête d'impression chaque fois que cela est nécessaire. En cas de diminution de la qualité d'impression, lancez manuellement le processus de nettoyage.

1. Lancez Gestion à partir du Web. >> [Accéder à Gestion à partir du Web](#)
2. Dans la barre de navigation de gauche, cliquez sur **Général** > **Nettoyage de la tête d'impr.**



Si la barre de navigation de gauche n'est pas visible, commencez à naviguer depuis ☰.

3. Si vous rencontrez des problèmes de qualité d'impression, essayez de nettoyer la tête d'impression plusieurs fois. Si la qualité d'impression ne s'améliore pas, utilisez l'option **Spécial**. L'option **Spécial** nettoyage est la méthode la plus puissante pour le nettoyage de la tête d'impression, mais c'est également la méthode qui utilise le plus d'encre.
4. Cliquez sur **Marche**.



L'option **Spécial** nécessite une grande quantité d'encre pour nettoyer la tête d'impression.

5. Cliquez sur **Oui**.
L'appareil entame le nettoyage.



(Windows) Vous pouvez également nettoyer la tête d'impression à l'aide du pilote d'imprimante.



Information associée



- [Améliorer la qualité d'impression](#)

Rubriques connexes:

- [Accéder à Gestion à partir du Web](#)
- [Nettoyer la tête d'impression depuis votre appareil Brother](#)
- [Nettoyage de la tête d'impression depuis votre ordinateur \(Windows\)](#)

Nettoyage de la tête d'impression depuis votre ordinateur (Windows)

Pour maintenir une bonne qualité d'impression, l'appareil nettoie automatiquement la tête d'impression chaque fois que cela est nécessaire. En cas de diminution de la qualité d'impression, lancez manuellement le processus de nettoyage.

1. Maintenez la touche  enfoncée et appuyez sur la touche  du clavier de l'ordinateur pour lancer **Exécuter**.
2. Saisissez "**control printers**" dans le champ **Ouvrir** : et cliquez sur **OK**.

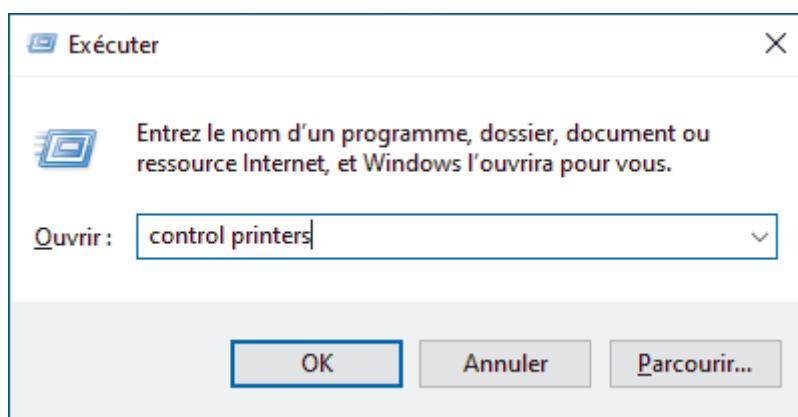

La fenêtre **Périphériques et imprimantes** s'affiche.



Si la fenêtre **Périphériques et imprimantes** ne s'affiche pas, cliquez sur **Périphériques > Autres périphériques et paramètres d'imprimante**.

3. Cliquez avec le bouton droit de la souris sur l'icône de votre modèle, puis sélectionnez **Options d'impression**. (Si les options de pilote d'imprimante s'affichent, sélectionnez votre pilote d'imprimante.)
La boîte de dialogue du pilote d'imprimante s'affiche.
4. Cliquez sur l'onglet **Maintenance**.
5. Sélectionnez l'une des options suivantes :

Option	Description
Vérifier la qualité d'impression...	Utilisez cette option pour imprimer une page de test et vérifier la qualité d'impression.
Nettoyage de la tête d'impression...	Utilisez cette option pour démarrer le processus de nettoyage manuellement. Sélectionnez cette option si une ligne ou des espaces blancs apparaissent dans le texte ou les images de la page de test.

6. Cliquez sur **Démarrez**.



Information associée



- [Améliorer la qualité d'impression](#)

Rubriques connexes:

- [Nettoyer la tête d'impression depuis votre appareil Brother](#)
- [Nettoyer la tête d'impression à l'aide de Gestion à partir du Web](#)

Détecter et améliorer automatiquement l'état des buses de la tête d'impression

Si les couleurs et le texte sont trop pâles ou que des traînées apparaissent sur les impressions, ou encore s'il manque du texte sur les impressions, il est possible que les buses de la tête d'impression soient colmatées. Lorsque ce paramètre est sur [Oui], l'appareil détecte automatiquement l'état des buses de la tête d'impression et nettoie la tête lorsque cela est nécessaire.

- Le réglage par défaut est [Oui].
 - Le nettoyage de la tête d'impression entraîne une consommation d'encre.
1. Appuyez sur  [Encre] > [Contrôle auto. de la qualité d'impr.].
 2. Appuyez sur [Oui] ou sur [Désact. (Non)].
 3. Appuyez sur .

Information associée

- [Améliorer la qualité d'impression](#)

Rectifier l'alimentation du papier pour éliminer les lignes verticales

Ajustez l'alimentation du papier pour réduire les lignes verticales.

Avant d'ajuster l'alimentation du papier, vérifiez la qualité de l'impression en appuyant sur  [Encre] > [Améliorer la qualité d'impr] > [Vérif la qualité d'impr.].

1. Appuyez sur  [Encre] > [Améliorer la qualité d'impr] > [Corriger l'alimentation papier].
2. Appuyez sur [Suivant].
3. Appuyez sur [Oui] lorsque le message de confirmation de l'exécution d'une vérification de la qualité de l'impression s'affiche sur l'écran LCD.
4. Appuyez sur [Auto] ou sur [Manuel].
 - Si vous sélectionnez le mode [Auto], l'alimentation du papier est automatiquement réglée lors de la numérisation de la feuille de contrôle.
 - Si vous sélectionnez le mode [Manuel], vous devez saisir manuellement les informations imprimées sur la feuille de contrôle.
5. Sélectionnez le format de papier à ajuster.
6. Sélectionnez le type de papier à ajuster. (Modèles pris en charge uniquement)
7. Suivez les instructions qui s'affichent à l'écran LCD pour charger le papier dans le bac, puis appuyez sur [Marche].

L'appareil imprime la feuille de contrôle.
8. Suivez les instructions affichées à l'écran LCD pour terminer l'ajustement.



Information associée

- [Améliorer la qualité d'impression](#)

Modifier les options d'impression pour améliorer vos résultats d'impression

Si la qualité de vos impressions n'est pas à la hauteur de vos attentes, modifiez les réglages d'impression sur votre appareil Brother pour améliorer la qualité d'impression. La vitesse d'impression peut être réduite en cas d'utilisation de ces réglages.



- Ces instructions vous permettent d'améliorer vos résultats d'impression lorsque vous utilisez votre appareil pour copier ou imprimer depuis un support ou un appareil mobile.
- Si vous imprimez depuis votre ordinateur et que l'impression est de mauvaise qualité, changez les paramètres dans le pilote d'imprimante ou dans l'application utilisée pour l'impression.

1. Appuyez sur  [Encre] > [Options d'impression].

2. Appuyez sur l'une des options suivantes :

Option	Description
Réduire les bavures	Sélectionnez cette option en cas de bourrages papier ou de problèmes de maculage sur les impressions.
Réduire les traits inégaux	Sélectionnez cette option selon votre format de papier si vous rencontrez des problèmes de lignes irrégulières.
Améliorer impr	Sélectionnez cette option en cas de problème d'impression floue.

3. Suivez les menus affichés à l'écran LCD.

4. Appuyez sur .



Information associée

- [Améliorer la qualité d'impression](#)

Rubriques connexes:

- [Copier sur les deux faces du papier \(copie recto verso\)](#)
- [Paramètres du pilote d'imprimante \(Windows\)](#)

Vérifier votre appareil Brother

- [Vérifier les informations de l'appareil](#)
- [Vérifier la qualité d'impression](#)
- [Vérifier l'alignement de l'impression de votre appareil Brother](#)
- [Vérifiez le volume d'encre \(jauge de page\)](#)
- [Surveiller l'état de l'appareil avec Brother iPrint&Scan \(Windows/Mac\)](#)

Vérifier les informations de l'appareil

Suivez ces instructions pour vérifier les informations de votre machine, telles que le numéro de série ou la version de micrologiciel.

1. Appuyez sur  [Paramètres] > [Tous les param.] > [Info. appareil].



Si l'appareil affiche le menu [Tous les param.] sur l'écran d'accueil, passez outre le menu [Paramètres].

2. Appuyez sur l'une des options suivantes :

Option	Description
No. de série	Permet de vérifier le numéro de série de votre appareil.
Version du firmware	Permet de vérifier la version de micrologiciel de votre appareil.
Mise à jour du microprogramme	Permet de mettre à jour le micrologiciel de votre appareil vers le microprogramme le plus récent.
Configuration de la mise à jour du firmware	Permet de définir les jours et les heures pour les mises à jour automatiques du microprogramme.
Compteur page	Permet de vérifier le nombre total de pages que l'appareil a imprimées.

3. Suivez les menus affichés à l'écran LCD.

4. Appuyez sur .





Information associée

- [Vérifier votre appareil Brother](#)

Vérifier la qualité d'impression

Si les couleurs et le texte sont trop pâles ou que des traînées apparaissent sur les impressions, ou encore s'il manque du texte sur les impressions, il est possible que les buses de la tête d'impression soient colmatées. Imprimez la feuille de contrôle et contrôlez le motif de vérification des buses.

1. Appuyez sur  [Encre] > [Améliorer la qualité d'impr] > [Vérif la qualité d'impr.].
2. Appuyez sur [Marche].
L'appareil imprime la feuille de contrôle.
3. Vérifiez la qualité des quatre blocs de couleur sur la page.
4. Lorsqu'un message s'affiche sur l'écran LCD pour vous inviter à vérifier la qualité d'impression, effectuez l'une des procédures suivantes :
 - Si toutes les lignes sont nettes et visibles, appuyez sur [Non], puis sur  pour terminer le contrôle de la qualité d'impression.
 - S'il manque des lignes (voir **Non satisfaisant** ci-dessous), appuyez sur [Oui].

OK

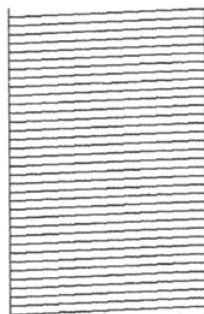

Non satisfaisant

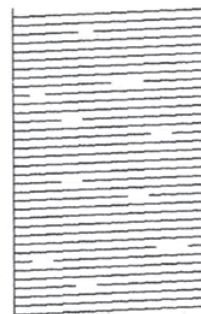

5. Lorsqu'un message s'affiche sur l'écran LCD pour vous inviter à vérifier la qualité d'impression de chaque couleur, appuyez sur le numéro du motif (de 1 à 4) correspondant le plus au résultat de l'impression.
6. Effectuez l'une des actions suivantes :
 - Si un nettoyage de tête d'impression est nécessaire, appuyez sur [Marche] pour démarrer la procédure de nettoyage.
 - Si un nettoyage de tête d'impression n'est pas nécessaire, l'écran de menu s'affiche à nouveau sur l'écran tactile. Appuyez sur .
7. Une fois la procédure de nettoyage terminée, un message s'affiche sur l'écran LCD pour vous inviter à imprimer à nouveau la feuille de contrôle. Appuyez sur [Oui], puis sur [Marche].
L'appareil imprime à nouveau la feuille de contrôle. Vérifiez à nouveau la qualité des quatre blocs de couleur sur la feuille.

Si vous ne constatez aucune amélioration de l'impression après plusieurs nettoyages de la tête d'impression, essayez la méthode spéciale de nettoyage. >> *Information associée*

IMPORTANT

Veillez à NE PAS toucher la tête d'impression. Le fait de toucher la tête d'impression risque de l'endommager définitivement et d'annuler sa garantie.



Lorsqu'une buse de la tête d'impression est colmatée, voici à quoi ressemble l'échantillon imprimé :



Après le nettoyage de la buse de la tête d'impression, les lignes ont disparu :



Information associée

- [Vérifier votre appareil Brother](#)

Rubriques connexes:

- [Nettoyer la tête d'impression depuis votre appareil Brother](#)
- [Vérifier l'alignement de l'impression de votre appareil Brother](#)
- [Rectifier l'alimentation du papier pour éliminer les lignes verticales](#)

Vérifier l'alignement de l'impression de votre appareil Brother

Si le texte imprimé est flou ou si les images deviennent ternes après le transport de l'appareil, réglez l'alignement de l'impression.

Avant de procéder à l'alignement de l'impression, vérifiez la qualité de l'impression en appuyant sur 

[Encre] > [Améliorer la qualité d'impr] > [Vérif la qualité d'impr.].

1. Appuyez sur  [Encre] > [Améliorer la qualité d'impr] > [Cadrage].
2. Appuyez sur [Suivant].
3. Appuyez sur [Oui] lorsque le message de confirmation de l'exécution d'une vérification de la qualité de l'impression s'affiche sur l'écran LCD.
4. Appuyez sur [Auto] ou sur [Manuel].
 - Si vous sélectionnez le mode [Auto], l'alignement de l'impression est automatiquement réglé lors de la numérisation de la feuille de contrôle d'alignement.
 - Si vous sélectionnez le mode [Manuel], vous devez saisir manuellement les informations imprimées sur la feuille de contrôle.
5. Sélectionnez le format de papier à ajuster.
6. Sélectionnez le type de papier à ajuster. (Modèles pris en charge uniquement)
7. Si vous avez sélectionné le mode [Manuel], choisissez [Cadrage de base] ou [Cadrage avancé] à l'étape suivante.
8. Suivez les instructions qui s'affichent à l'écran LCD pour charger le papier dans le bac, puis appuyez sur [Marche].
L'appareil imprime la feuille de contrôle.
9. Suivez les instructions affichées à l'écran LCD pour terminer l'ajustement.



Si l'alignement d'impression n'est pas correctement réglé, le texte apparaît flou ou de travers, comme ci-après :

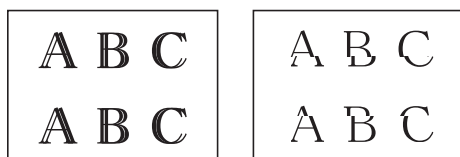

Lorsque l'alignement de l'impression est correctement réglé, le texte se présente comme sur l'illustration :

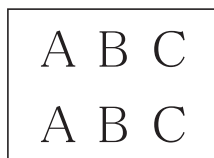

✓ Information associée

- [Vérifier votre appareil Brother](#)

Vérifiez le volume d'encre (jauge de page)

Bien qu'une icône de volume d'encre apparaisse sur l'écran LCD de l'appareil, vous pouvez afficher un graphique plus grand indiquant le volume approximatif d'encre restant dans chaque cartouche.

1. Appuyez sur  [Encre] > [Volume d'encre].



Le volume d'encre et la jauge de page s'affichent sur l'écran tactile ¹.



- a. Affiche le niveau d'encre de la cartouche.
- b. Affiche le niveau d'encre restant dans le réservoir d'encre interne.
- c. Appuyez pour modifier les paramètres d'affichage pour le rendement de page approximatif.
- d. La jauge de page ¹ indique le nombre approximatif de pages restantes pouvant être imprimées avec les cartouches.



- Lorsque la cartouche d'encre est presque vide ou si elle rencontre un problème, l'une des icônes suivantes apparaît :

	Le niveau d'encre est bas.
	La cartouche d'encre doit être remplacée.

- Pour vérifier ou imprimer les numéros de modèle des cartouches d'encre, appuyez sur  (Retour) pour revenir à l'écran de menu [Encre].

Appuyez sur [Modèle cartouche d'encre], et suivez les instructions qui s'affichent sur l'écran tactile.

2. Appuyez sur .



- Vous pouvez également vérifier le volume d'encre à partir de votre ordinateur.
- Pour obtenir des informations détaillées sur les méthodes de mesure utilisées pour les rendements approximatifs, rendez-vous sur la page support.brother.com/yield.



Information associée

- [Vérifier votre appareil Brother](#)

Rubriques connexes:

- [Vue d'ensemble de l'écran tactile LCD](#)
- [Vue d'ensemble de l'écran des paramètres](#)
- [Surveiller l'état de l'appareil avec Brother iPrint&Scan \(Windows/Mac\)](#)

¹ La jauge de page est une estimation donnée uniquement à titre d'information et n'affiche pas le rendement exact restant. Pour obtenir des informations sur le rendement exact des cartouches, visitez support.brother.com/yield.

-
- Imprimer un document (Windows)
-

Surveiller l'état de l'appareil avec Brother iPrint&Scan (Windows/Mac)

Brother iPrint&Scan vous permet de surveiller l'état de votre appareil Brother.

1. Lancez Brother iPrint&Scan.

- Windows

Double-cliquez sur l'icône  (Brother iPrint&Scan).

- Mac



Dans la barre de menu **Finder**, cliquez sur **Aller > Applications**, puis double-cliquez sur l'icône iPrint&Scan.

L'écran Brother iPrint&Scan s'affiche.

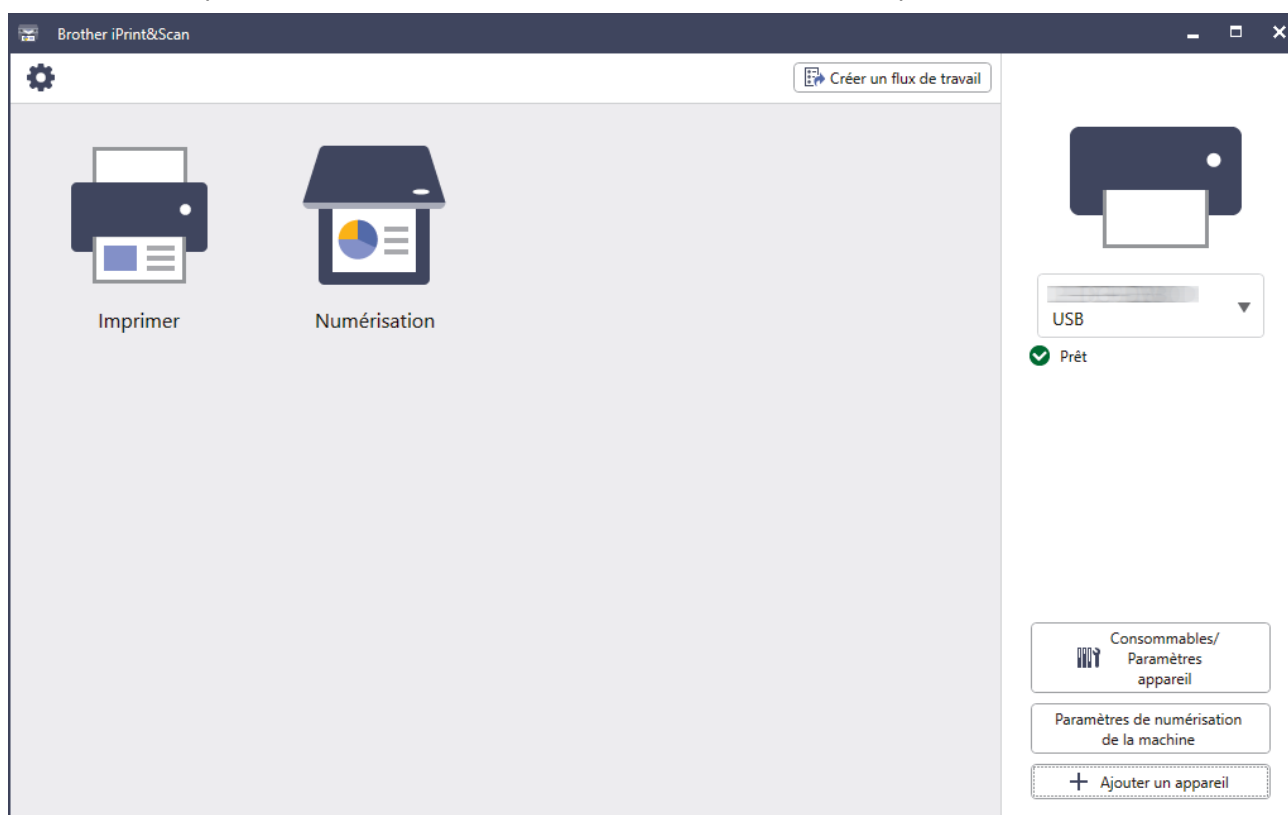
2. Si votre appareil Brother n'est pas sélectionné, cliquez sur le bouton **Ajouter un appareil / Sélectionnez votre machine**, puis sélectionnez le nom de votre modèle dans la liste. Cliquez sur **OK**.





Icônes d'état

Icône	Description
	Une icône verte indique l'état d'attente normal.
	Une icône jaune indique un avertissement.
	Une icône rouge indique qu'une erreur s'est produite.

Icône	Description
	Une icône grise signale que l'appareil est hors connexion.

Icônes d'erreur

Icône	Description
	Le niveau d'encre est bas.
	La cartouche d'encre doit être remplacée.



- L'écran réel peut différer selon la version de l'application.
- La quantité d'encre restante est approximative et peut différer de la quantité réelle d'encre restante.
- Vous pouvez également vérifier la quantité d'encre restante à l'aide de Gestion à partir du Web.



Information associée

- [Vérifier votre appareil Brother](#)

Rubriques connexes:

- [Vérifiez le volume d'encre \(jauge de page\)](#)
-

Nettoyer votre appareil Brother

- Nettoyer le scanner
- Nettoyer l'écran LCD de l'appareil
- Nettoyer l'extérieur de l'appareil
- Nettoyer le cylindre de l'imprimante de l'appareil
- Nettoyer les rouleaux d'alimentation du papier
- Nettoyer le patin de base
- Nettoyer les rouleaux d'entraînement du papier pour le bac à papier n° 1
- Nettoyez les rouleaux d'entraînement du papier pour les bacs à papier n° 2 et n° 3

Nettoyer le scanner

1. Débranchez l'appareil de la prise de courant.
2. Soulevez le capot document (1). Nettoyez la vitre du scanner (2) et le plastique blanc (3) à l'aide d'un chiffon doux non pelucheux humidifié avec de l'eau.

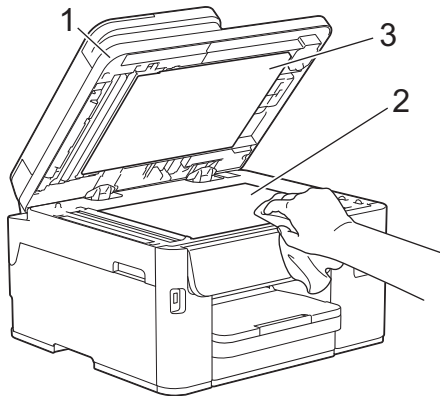

3. Dans le chargeur, nettoyez la barre blanche (1) et la bande en verre (2) à l'aide d'un chiffon doux non pelucheux, humidifié avec de l'eau.

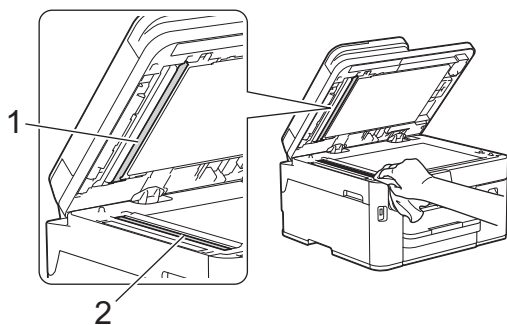

4. Ouvrez le capot de la vitre du scanner (1), et nettoyez la barre blanche (2) et la bande de verre (3) avec un chiffon doux non pelucheux imbibé d'eau.

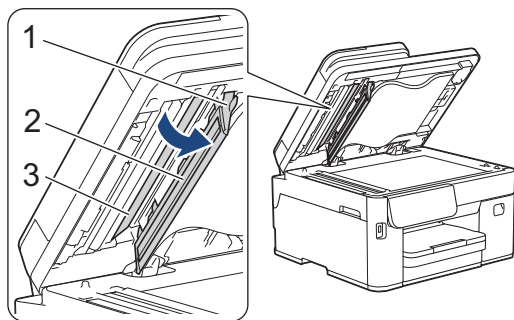

5. Fermez le capot document.
6. Rebranchez le cordon d'alimentation.



Si vous détectez des saletés ou des débris, nettoyez à nouveau la vitre. Il est possible que vous deviez répéter la procédure de nettoyage trois ou quatre fois. Pour tester, faites une copie après chaque tentative de nettoyage.

Lorsque la bande de verre est souillée par de la saleté ou du liquide correcteur, une ligne verticale apparaît sur l'échantillon imprimé.



La ligne verticale disparaît une fois la bande de verre nettoyée.



Information associée

- Nettoyer votre appareil Brother
-

Nettoyer l'écran LCD de l'appareil

IMPORTANT

N'utilisez PAS de produits de nettoyage liquides (notamment l'éthanol).

1. Appuyez sur la touche  et maintenez-la enfoncée pour mettre l'appareil hors tension. L'écran LCD affiche [Arrêt en cours] pendant quelques secondes avant que l'appareil s'éteigne.
2. Nettoyez l'écran LCD avec un chiffon doux, sec et non pelucheux.

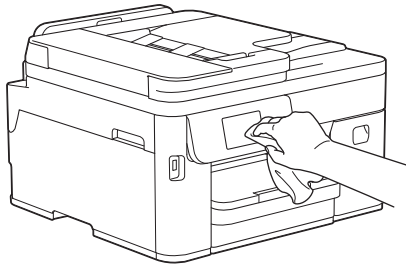

Information associée

- [Nettoyer votre appareil Brother](#)

Nettoyer l'extérieur de l'appareil

IMPORTANT

- Un nettoyage avec un liquide volatil tel qu'un diluant ou de la benzine endommagera la surface extérieure de l'appareil.
- Veillez à NE PAS utiliser de produits de nettoyage contenant de l'ammoniaque.
- Veillez à NE PAS utiliser d'alcool isopropylique pour enlever la saleté du panneau de commande. Ceci pourrait provoquer des fissures sur le panneau.

1. Si le volet du support papier est ouvert, fermez-le, puis fermez le support papier.
2. Retirez les bacs à papier (1) complètement de l'appareil comme indiqué par la flèche.

- Bac 1

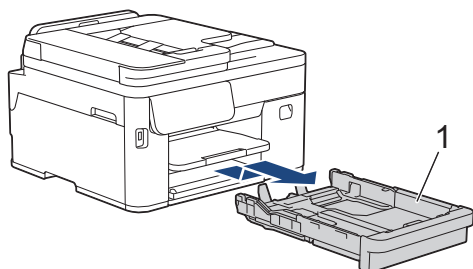

- Bac 2 (MFC-J5110DW/MFC-J5115DW/MFC-J5117DW)

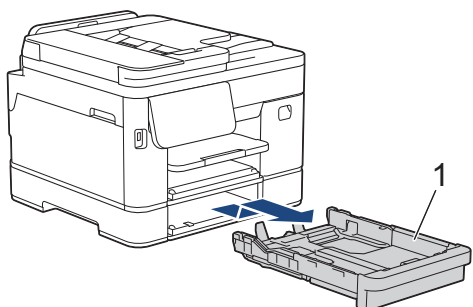

- Bac 3 (MFC-J5117DW)

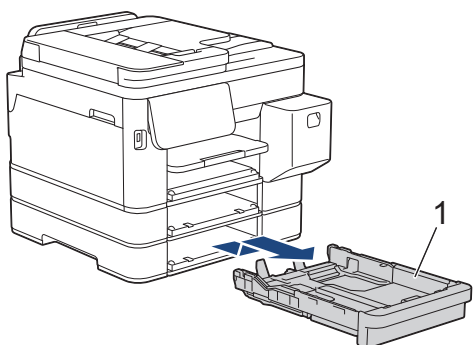

3. Soulevez le support papier (1), puis tirez-le en l'inclinant pour le sortir complètement de l'appareil comme indiqué par la flèche.

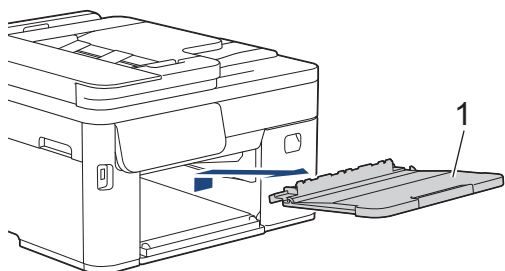

4. Essuyez l'extérieur de l'appareil avec un chiffon doux non pelucheux sec pour éliminer la poussière.

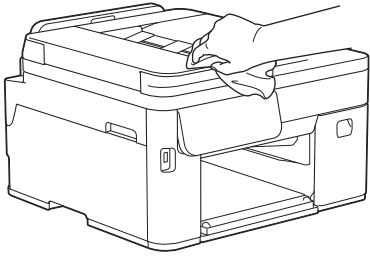

5. (Modèles pris en charge uniquement)

Retirez le capot supérieur du bac n° 2 ou du bac n° 3 .

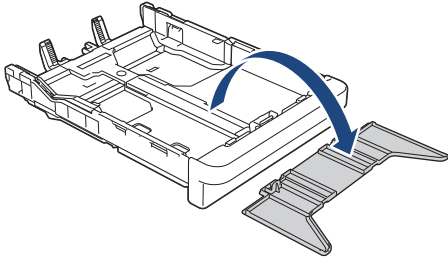

6. Enlevez tout ce qui est coincé dans le bac à papier. Essuyez l'intérieur et l'extérieur du bac à papier avec un chiffon doux non pelucheux sec pour enlever la poussière.

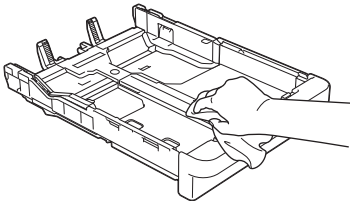

7. Essuyez l'extérieur du support papier avec un chiffon sec doux non pelucheux pour éliminer la poussière.

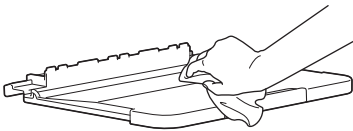

8. Réinstallez fermement le support papier dans l'appareil. Assurez-vous que le support papier est bien installé dans les rainures.

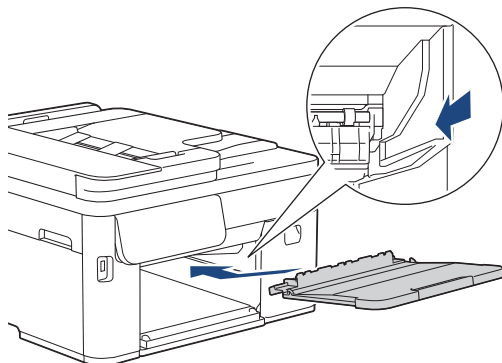

9. (Modèles pris en charge uniquement)

Reposez le capot supérieur du bac n° 2 ou du bac n° 3 .

10. Poussez lentement et entièrement les bacs à papier dans l'appareil.



Information associée

- Nettoyer votre appareil Brother

Nettoyer le cylindre de l'imprimante de l'appareil

⚠ AVERTISSEMENT

⚡ Veillez à débrancher l'appareil de la prise électrique avant de nettoyer le cylindre de l'imprimante pour éviter tout risque d'électrocution.

1. Débranchez l'appareil de la prise de courant.
2. Soulevez le capot du scanner des deux mains jusqu'à la position ouverte en vous aidant des logements de saisie situés de part et d'autre de l'appareil.
3. Nettoyez le cylindre de l'imprimante (1) de l'appareil et la zone qui l'entoure en essuyant toute trace d'encre à l'aide d'un chiffon doux, sec et non pelucheux.

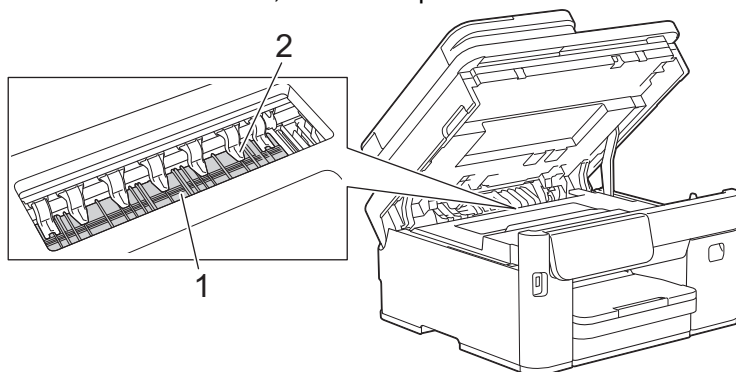

IMPORTANT

Vous NE devez PAS plier les sept pattes (2), ni y appliquer une pression excessive. Vous risqueriez de les endommager.

4. Fermez le capot du scanner avec précaution en vous aidant des logements de saisie situés de part et d'autre.

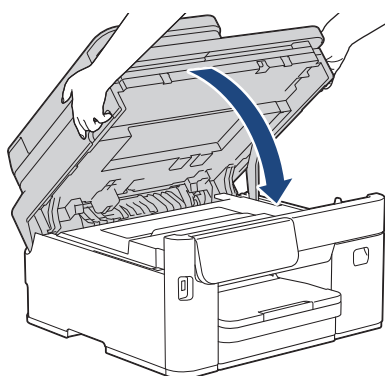

5. Rebranchez le cordon d'alimentation.

✓ Information associée

- [Nettoyer votre appareil Brother](#)

Nettoyer les rouleaux d'alimentation du papier

Si les rouleaux d'alimentation du papier sont tachés d'encre ou que de la poussière de papier s'est accumulée dessus, cela risque de produire des problèmes d'alimentation du papier.

1. Débranchez l'appareil de la prise de courant.
2. Si le volet du support papier est ouvert, fermez-le, puis fermez le support papier.
3. Retirez le bac à papier (1) complètement de l'appareil comme indiqué par la flèche.

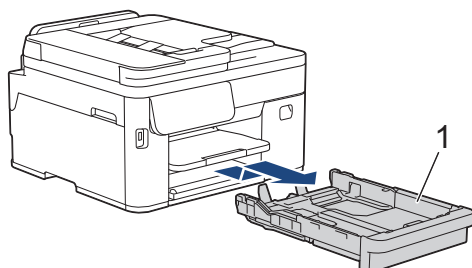

4. Soulevez le support papier (1), puis tirez-le perpendiculairement pour le sortir complètement de l'appareil comme indiqué par la flèche.

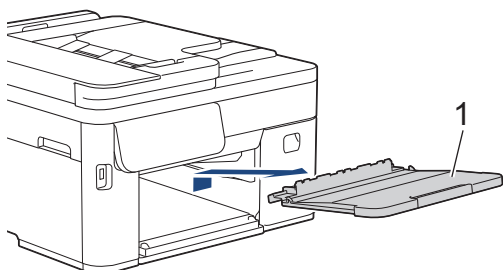

5. Nettoyez la face avant des rouleaux d'alimentation du papier (1) avec un chiffon doux non pelucheux humecté d'eau dans un mouvement de va-et-vient latéral. Une fois le nettoyage terminé, essuyez les rouleaux avec un chiffon doux, sec et non pelucheux pour éliminer les traces d'humidité.

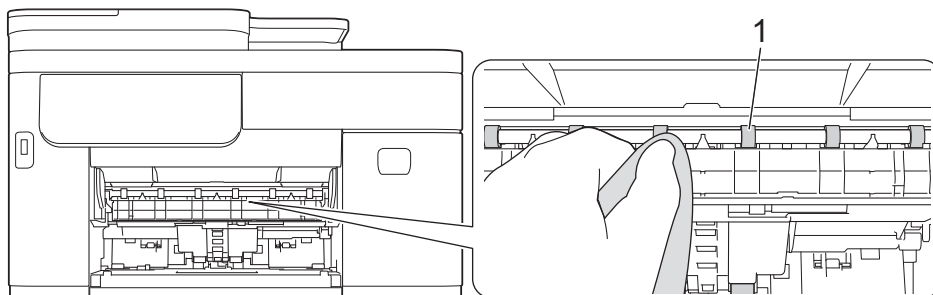

6. Soulevez le volet interne (2), puis nettoyez l'arrière des rouleaux d'alimentation du papier (1) avec un chiffon doux non pelucheux humecté d'eau. Une fois le nettoyage terminé, essuyez les rouleaux avec un chiffon doux, sec et non pelucheux pour éliminer les traces d'humidité.

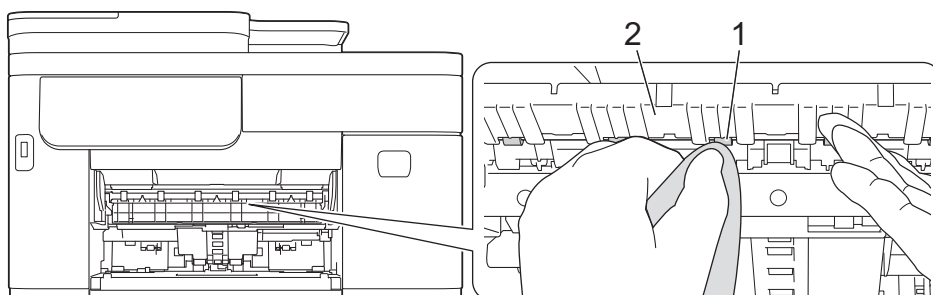

-
7. Réinstallez fermement le support papier dans l'appareil. Assurez-vous que le support papier est bien installé dans les rainures.

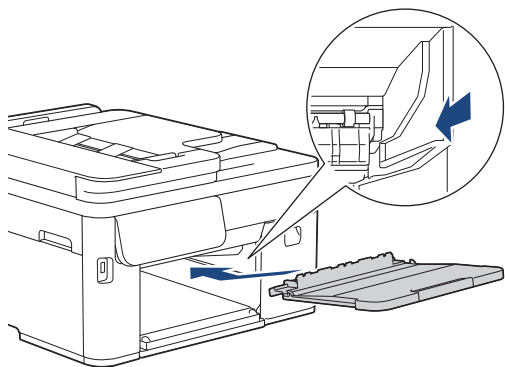

8. Poussez lentement et entièrement le bac à papier dans l'appareil.
9. Rebranchez le cordon d'alimentation.



Attendez que les rouleaux soient secs avant d'utiliser l'appareil. Si vous utilisez l'appareil avant que les rouleaux ne soient secs, cela peut produire des problèmes d'alimentation du papier.



Information associée

- Nettoyer votre appareil Brother
-

Nettoyer le patin de base

Nettoyer le patin de base à intervalle régulier permet d'éviter que l'appareil n'entraîne plusieurs feuilles de papier à la fois lorsqu'il ne reste que quelques feuilles dans le bac.

1. Si le volet du support papier est ouvert, fermez-le, puis fermez le support papier.
2. Retirez les bacs à papier (1) complètement de l'appareil comme indiqué par la flèche.

- Bac 1

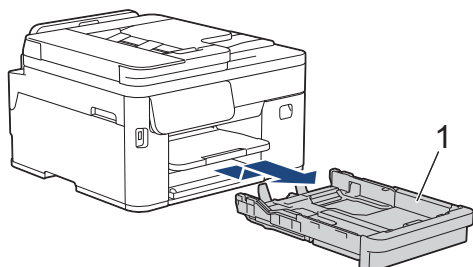

- Bac 2 (MFC-J5110DW/MFC-J5115DW/MFC-J5117DW)

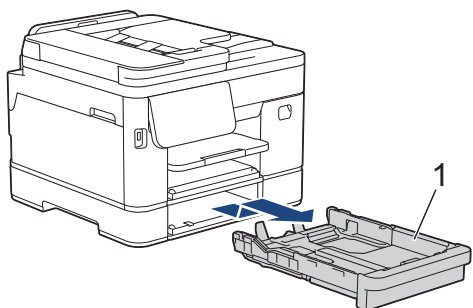

- Bac 3 (MFC-J5117DW)

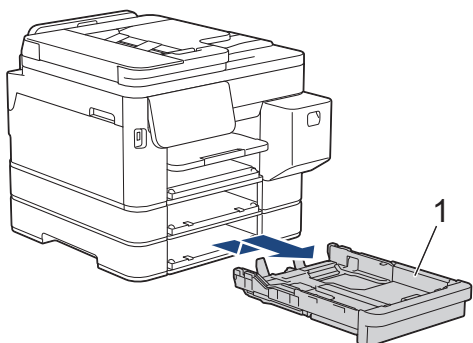

3. Nettoyez la plaque de base (1) avec un chiffon doux non pelucheux humecté d'eau.

Une fois le nettoyage terminé, essuyez la plaque avec un chiffon doux, sec et non pelucheux pour éliminer toute trace d'humidité.

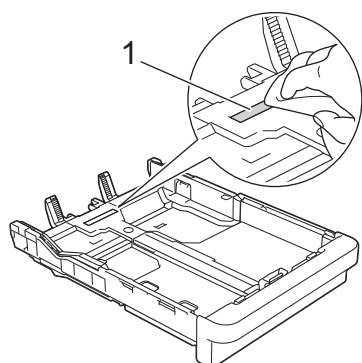

4. Poussez lentement et entièrement les bacs à papier dans l'appareil.



Information associée

- Nettoyer votre appareil Brother

Nettoyer les rouleaux d'entraînement du papier pour le bac à papier n° 1

Le nettoyage régulier des rouleaux d'entraînement du papier peut éviter les bourrages papier, en garantissant une introduction correcte du papier.

1. Débranchez l'appareil de la prise de courant.
2. Si le volet du support papier est ouvert, fermez-le, puis fermez le support papier.
3. Retirez le bac à papier (1) complètement de l'appareil comme indiqué par la flèche.

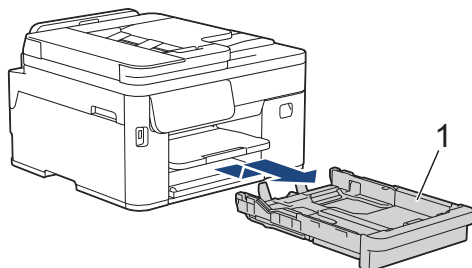

4. Soulevez le support papier (1), puis tirez-le perpendiculairement pour le sortir complètement de l'appareil comme indiqué par la flèche.

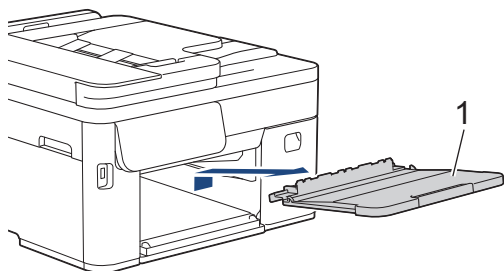

5. Nettoyez les rouleaux d'entraînement du papier (1) avec un chiffon doux non pelucheux humecté d'eau. Tournez lentement les rouleaux afin que la surface tout entière soit nettoyée. Une fois le nettoyage terminé, essuyez les rouleaux avec un chiffon doux, sec et non pelucheux pour éliminer les traces d'humidité.

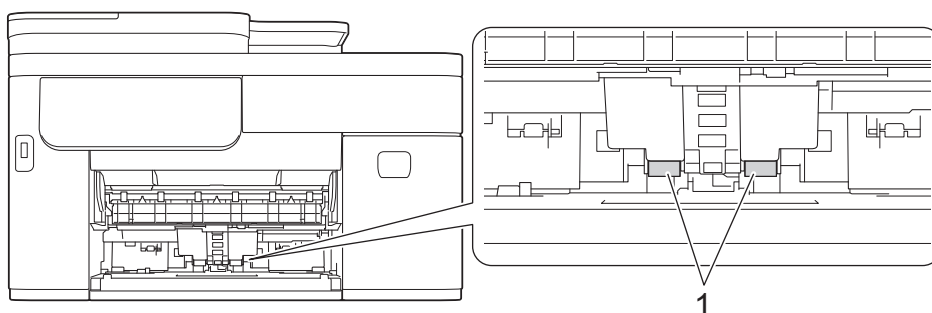

6. Réinstallez fermement le support papier dans l'appareil. Assurez-vous que le support papier est bien installé dans les rainures.

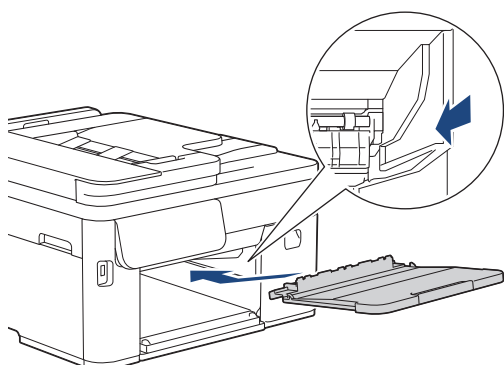

7. Poussez lentement et entièrement le bac à papier dans l'appareil.

8. Rebranchez le cordon d'alimentation.



Information associée

- Nettoyer votre appareil Brother
-

Nettoyez les rouleaux d'entraînement du papier pour les bacs à papier n° 2 et n° 3

Modèles associés: MFC-J5110DW/MFC-J5115DW/MFC-J5117DW

Ces instructions décrivent la procédure à suivre pour nettoyer les rouleaux d'entraînement du papier pour le bac 2.

(MFC-J5117DW) La procédure pour le bac 3 est très similaire.

1. Débranchez l'appareil de la prise de courant.
2. Si le volet du support papier est ouvert, fermez-le, puis fermez le support papier.
3. Retirez le bac n° 2 (1) complètement de l'appareil comme indiqué par la flèche.

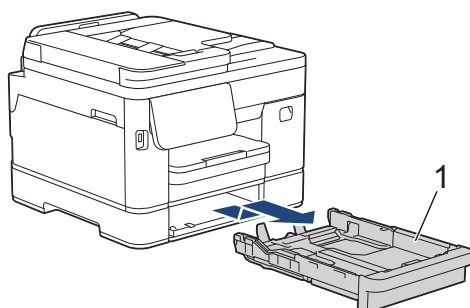

4. Nettoyez les rouleaux d'entraînement du papier pour le bac n° 2 (1) avec un chiffon doux non pelucheux humecté d'eau. Tournez lentement les rouleaux afin que la surface tout entière soit nettoyée. Une fois le nettoyage terminé, essuyez les rouleaux avec un chiffon doux, sec et non pelucheux pour éliminer les traces d'humidité.

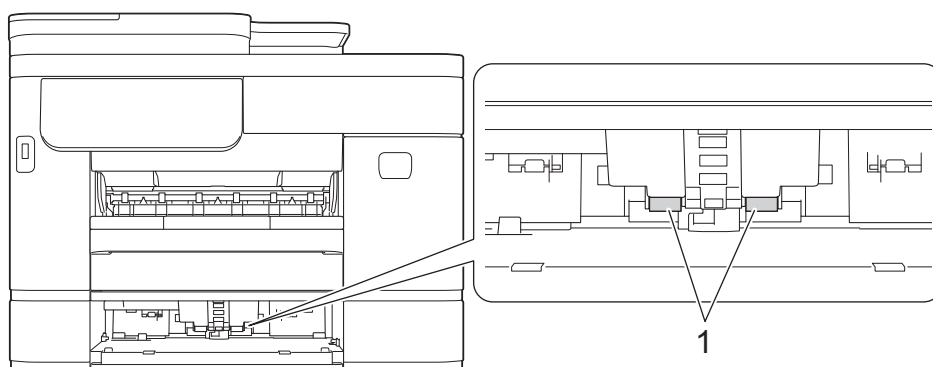

5. Poussez lentement le bac n° 2 pour l'insérer complètement dans l'appareil.
6. Rebranchez le cordon d'alimentation.



Information associée

- Nettoyer votre appareil Brother

Mettre à jour le micrologiciel de l'appareil

- La mise à jour du microprogramme nécessite une connexion Internet.
- Ne débranchez pas le cordon d'alimentation pendant la mise à jour du microprogramme.

Pour garder votre appareil à jour, consultez régulièrement le site support.brother.com/downloads afin d'obtenir la version la plus récente de son micrologiciel. Sans le micrologiciel actuel, certaines fonctions de votre appareil risquent de ne plus être disponibles.

Vous pouvez mettre le microprogramme à jour de façon manuelle directement depuis votre appareil ou le régler de façon qu'il soit périodiquement mis à jour, en suivant la procédure suivante :

1. Appuyez sur  [Paramètres] > [Tous les param.] > [Info. appareil].



Si l'appareil affiche le menu [Tous les param.] sur l'écran d'accueil, passez outre le menu [Paramètres].

2. Effectuez l'une des actions suivantes :

Option	Description
Mettez le microprogramme à jour de façon manuelle.	Appuyez sur Mise à jour du microprogramme. Suivez les instructions affichées à l'écran.
Régalez votre appareil de façon que le microprogramme soit mis à jour de façon automatique.	Appuyez sur Configuration de la mise à jour du firmware > Méthode de mise à jour > Installation automatique, puis sélectionnez les jours et entrez l'heure pour la mise à jour du microprogramme. Appuyez sur  .



Information associée

- [Maintenance de routine](#)

Rubriques connexes:

- [Vérifier le mot de passe de votre appareil](#)

■ Réinitialiser votre appareil

- [Vue d'ensemble des fonctions de réinitialisation](#)
- [Réinitialiser votre appareil](#)

Vue d'ensemble des fonctions de réinitialisation

Les fonctions de réinitialisation suivantes sont disponibles :

1. [Appareil réinitialisé]

Cette fonction permet de réinitialiser tous les réglages de l'appareil que vous avez modifiés, tels que la date et l'heure.

Les données suivantes seront conservées :

- Le carnet d'adresses, les données de fax et l'historique des appels
- Le mot de passe administrateur
- Paramètres réseau
- Paramètres Verrouillage fonction sécurisée (pour les modèles avec la fonction Verrouillage fonction sécurisée)

2. [Réseau]

Réinitialisez les réglages par défaut du serveur d'impression (notamment toutes les informations relatives à l'adresse IP, à l'exception du mot de passe de l'administrateur).



Vous pouvez réinitialiser le mot de passe administrateur à l'aide de l'option de réinitialisation [Tous les paramètres].

3. [Carnet d'adr. et fax]

La fonction Carnet d'adr. et fax permet de réinitialiser ce qui suit :

- Carnet d'adresses et groupes configurés
- Tâches de fax programmées en mémoire
Fax différé et envoi par lot en différé
- ID station
Nom et numéro
- Options de réception en mémoire
Réadressage de fax
- Rapport
Rapport de vérification de l'envoi, carnet d'adresses et journal des fax
- Historique
Historique d'identification de l'appelant et Appel sortant
- Fax en mémoire

4. [Données de fax enr.]

Données de fax enregistrées permet de réinitialiser ce qui suit :

- Historique
Historique d'identification de l'appelant et Appel sortant
- Fax en mémoire

5. [Tous les paramètres]

Utilisez cette fonction de réinitialisation pour réinitialiser les réglages usine de tous les paramètres de l'appareil.

Brother vous recommande vivement d'effectuer cette opération avant de mettre l'appareil au rebut.



Débranchez le câble d'interface avant de sélectionner [Réseau] ou [Tous les paramètres].



Information associée

- [Réinitialiser votre appareil](#)

Rubriques connexes:

- [Réinitialiser votre appareil](#)
-

Réinitialiser votre appareil

1. Appuyez sur  [Paramètres] > [Tous les param.] > [Param. système] > [Init.].



Si l'appareil affiche le menu [Tous les param.] sur l'écran d'accueil, passez outre le menu [Paramètres].

2. Appuyez sur l'option de réinitialisation que vous voulez utiliser.
3. Appuyez sur [Suivant].
4. Appuyez sur [OK] pendant deux secondes pour redémarrer l'appareil.
5. Attendez que l'appareil redémarre et que le témoin d'alimentation à LED s'allume avant de débrancher l'appareil de la source d'alimentation.



Information associée

- [Réinitialiser votre appareil](#)

Rubriques connexes:

- [Vue d'ensemble des fonctions de réinitialisation](#)

Emballer et expédier votre appareil

- Pour transporter l'appareil, utilisez son emballage d'origine. N'inclinez pas l'appareil et ne le retournez pas. Tout appareil mal emballé risque d'invalider la garantie en ce qui concerne les dommages occasionnés lors du transport.
- L'appareil doit être couvert par une assurance appropriée du transporteur.

IMPORTANT

Il est important de laisser à l'appareil le temps de « ranger » la tête d'impression après une tâche d'impression. Écoutez attentivement l'appareil avant de le débrancher pour vous assurer que tous les bruits mécaniques se sont arrêtés. Si vous ne laissez pas l'appareil terminer ce processus de rangement, il risque d'y avoir des problèmes d'impression et éventuellement une détérioration de la tête d'impression.

1. Débranchez l'appareil de la prise de courant.
2. Soulevez le capot du scanner des deux mains jusqu'à la position ouverte en vous aidant des logements de saisie situés de part et d'autre de l'appareil. Débranchez ensuite l'appareil de la prise téléphonique murale et enlevez le cordon de ligne téléphonique de l'appareil.
3. Si le câble d'interface est connecté à l'appareil, débranchez-le.
4. Fermez le capot du scanner avec précaution en vous aidant des logements de saisie situés de part et d'autre.

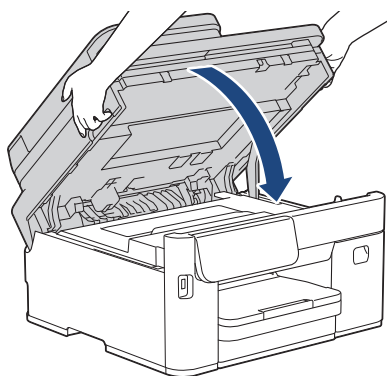

5. Ouvrez le couvercle de cartouche d'encre.
6. Poussez les leviers de déverrouillage de l'encre afin de libérer les cartouches d'encre, puis retirez-les.

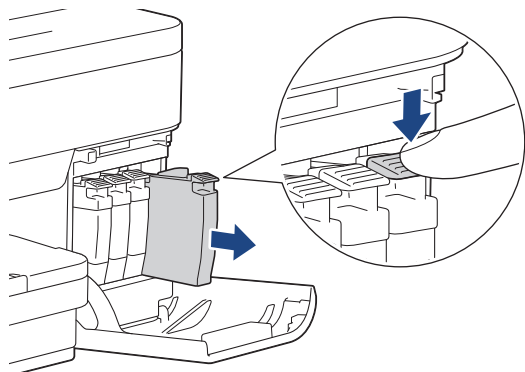

7. Fermez le couvercle de la cartouche d'encre.

8. Emballez l'appareil dans le sac.

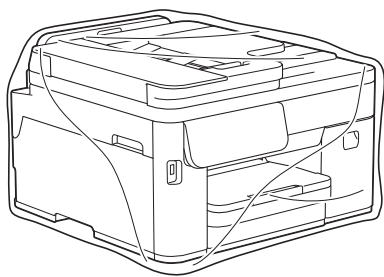

9. Emballez l'appareil dans le carton d'origine avec le matériau d'emballage d'origine comme indiqué ci-dessous. (Le matériau d'emballage d'origine peut varier d'un pays à l'autre.)

Ne placez pas de cartouche d'encre usagée dans la boîte.

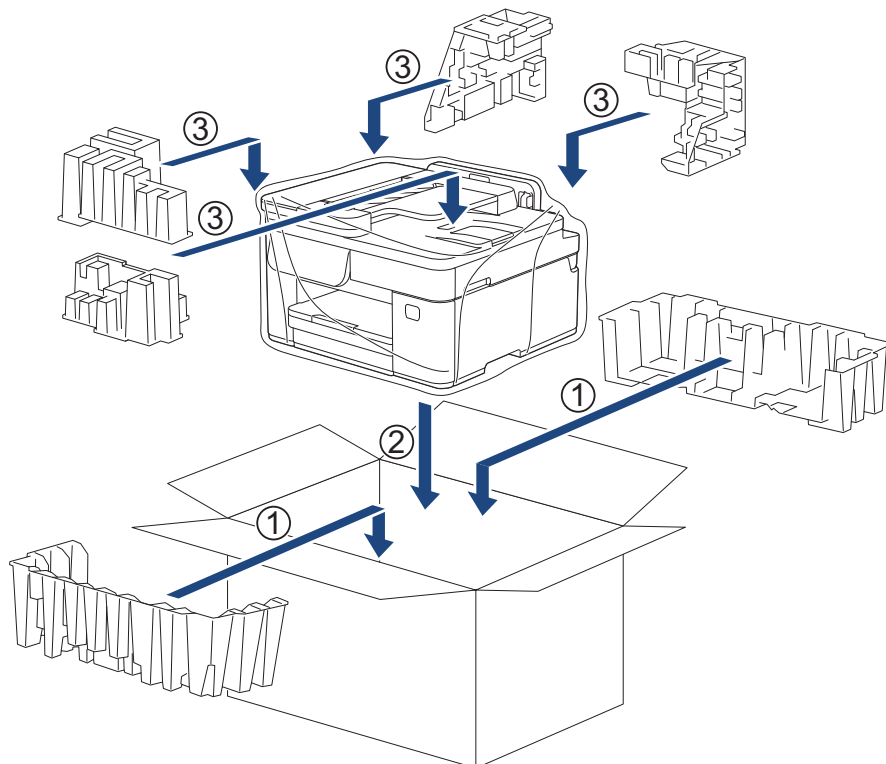

10. Fermez le carton à l'aide de ruban adhésif.



Information associée

- [Maintenance de routine](#)

Rubriques connexes:

- [Remplacer les cartouches d'encre](#)

📌 Réglages de l'appareil

Personnalisez les réglages et les fonctions pour faire de votre appareil un outil de travail plus efficace.

- [Vérifier le mot de passe de votre appareil](#)
- [Modifier les paramètres de l'appareil depuis le panneau de commande](#)
- [Modifier les réglages de l'appareil à l'aide de Gestion à partir du Web](#)

Vérifier le mot de passe de votre appareil

Si un message vous invite à saisir un mot de passe, vérifiez les informations suivantes :

>> [Recherche du mot de passe par défaut](#)

>> [Changement du mot de passe](#)

>> [Réinitialisation du mot de passe](#)

Recherche du mot de passe par défaut

Le mot de passe par défaut pour gérer les paramètres de cet appareil se trouve au dos de l'appareil et est indiqué par « **Pwd** ».

Changement du mot de passe

Nous vous conseillons de modifier immédiatement le mot de passe par défaut pour protéger votre appareil contre les accès non autorisés.

Utilisez Gestion à partir du Web pour changer de mot de passe.

Plus d'informations >> [Information associée](#)

Réinitialisation du mot de passe

Si vous avez oublié votre mot de passe, réinitialisez l'appareil en rétablissant ses réglages par défaut. Le mot de passe sera également réinitialisé selon le mot de passe par défaut.

Plus d'informations >> [Information associée](#)

✓ Information associée

- [Réglages de l'appareil](#)

Rubriques connexes:

- [Modifier le mot de passe de connexion à l'aide de Gestion à partir du Web](#)
- [Mettre à jour le micrologiciel de l'appareil](#)
- [Réinitialiser votre appareil](#)

Modifier les paramètres de l'appareil depuis le panneau de commande

- [En cas de coupure de courant \(stockage mémoire\)](#)
- [Réglages généraux](#)
- [Enregistrer vos paramètres favoris sous forme de raccourcis](#)
- [Imprimer des rapports](#)
- [Tableaux des réglages et des fonctions](#)

En cas de coupure de courant (stockage mémoire)

- Vos réglages de menu sont enregistrés de manière permanente et ne seront pas perdus.
- Les réglages temporaires (par exemple, Contraste et Mode international) sont perdus.
- La date et l'heure, ainsi que les tâches de fax programmées (par exemple : fax différé), sont perdues.
- Les autres travaux de télécopie stockés dans la mémoire de l'appareil sont conservés.



Information associée

- [Modifier les paramètres de l'appareil depuis le panneau de commande](#)
-

Réglages généraux

- Réglage de la date et de l'heure
- Réglage du volume de l'appareil
- Configuration du compte à rebours avant l'activation du mode veille
- Mise hors tension automatique de l'appareil
- Réduire le bruit pendant l'impression
- Verrouiller les réglages de l'appareil
- Modifier la langue de l'écran LCD

Réglage de la date et de l'heure

L'écran LCD affiche la date et l'heure. Si ces données ne correspondent pas à l'heure ou à la date actuelle, ressaisissez-les. Vous pouvez ajouter la date et l'heure à chaque fax envoyé en configurant votre identifiant de poste.

1. Appuyez sur  [Paramètres] > [Tous les param.] > [Param. système] > [Date et heure].



Si l'appareil affiche le menu [Tous les param.] sur l'écran d'accueil, passez outre le menu [Paramètres].

2. Appuyez sur [Date].
3. Entrez les deux derniers chiffres de l'année sur l'écran tactile, puis appuyez sur [OK].
4. Entrez les deux chiffres du mois sur l'écran tactile, puis appuyez sur [OK].
5. Entrez les deux chiffres du jour sur l'écran tactile, puis appuyez sur [OK].
6. Appuyez sur [Heure].
7. Entrez l'heure (au format 24 heures) à l'aide de l'écran tactile.
Appuyez sur [OK].
(Par exemple, saisissez 19:45 pour 19h45.)
8. Appuyez sur .



Information associée

- [Réglages généraux](#)

Rubriques connexes:

- [Réglage de l'identifiant de poste](#)

Réglage du volume de l'appareil

1. Appuyez sur  [Paramètres] > [Tous les param.] > [Param. général] > [Volume].



Si l'appareil affiche le menu [Tous les param.] sur l'écran d'accueil, passez outre le menu [Paramètres].

2. Appuyez sur l'une des options suivantes :

Option	Description
Sonnerie	Permet de régler le volume de la sonnerie.
Signal sonore	Réglez le volume lorsque vous appuyez sur un bouton, en cas d'erreur ou après avoir envoyé ou reçu un fax.
Haut parleur (Haut-parleur)	Permet de régler le volume du haut-parleur.

3. Appuyez sur l'option [Désact.], [Basse], [Moyenne (Moyen)] ou [Élevé].
4. Appuyez sur .



Information associée

- [Réglages généraux](#)

Configuration du compte à rebours avant l'activation du mode veille

Le mode veille (ou mode économie d'énergie) permet de réduire votre consommation électrique. Lorsque l'appareil est en mode veille, il se comporte comme s'il était éteint. L'appareil « se réveille » et lance l'impression lorsqu'il reçoit un travail d'impression ou un fax. Utilisez ces instructions pour configurer un délai (compte à rebours) avant le passage de l'appareil en mode veille.

- La minuterie redémarre si une opération est effectuée sur l'appareil (réception d'un fax ou travail d'impression, par exemple).
- Le réglage d'usine est une minute.

1. Appuyez sur  [Paramètres] > [Tous les param.] > [Param. général] > [Écologie (Ecologie)] > [Durée de veille].



Si l'appareil affiche le menu [Tous les param.] sur l'écran d'accueil, passez outre le menu [Paramètres].

2. Entrez sur l'écran tactile le nombre de minutes (1-60) à définir, puis appuyez sur [OK].
3. Appuyez sur .



Lorsque l'appareil passe en mode veille, le rétroéclairage de l'écran LCD s'éteint.



Information associée

- [Réglages généraux](#)

Rubriques connexes:

- [Mise hors tension automatique de l'appareil](#)

Mise hors tension automatique de l'appareil

La fonction Arrêt auto peut réduire la consommation d'énergie. Si l'appareil ne reçoit aucune tâche pendant un certain laps de temps (selon votre modèle et les paramètres définis), l'appareil passe automatiquement en mode Arrêt. L'appareil ne passera pas en mode Arrêt s'il est connecté à un réseau, un câble USB, au NFC, au Wi-Fi Direct ou à une ligne téléphonique, ou si des données d'impression sécurisées sont stockées dans sa mémoire. Les fonctions et interfaces disponibles varient d'un modèle à l'autre.

Pour allumer l'appareil après sa désactivation par la fonction de mise hors tension automatique, appuyez sur



1. Appuyez sur  [Paramètres] > [Tous les param.] > [Param. général] > [Écologie (Ecologie)] > [Arrêt auto].



Si l'appareil affiche le menu [Tous les param.] sur l'écran d'accueil, passez outre le menu [Paramètres].

2. Appuyez sur ▲ ou sur ▼ pour afficher l'option [Désact. (Non)], [20minutes], [1heure], [2heures], [4heures] ou [8heures], puis appuyez sur l'option désirée.
3. Appuyez sur .



Information associée

- [Réglages généraux](#)

Rubriques connexes:

- [Réglage de l'intervalle du journal des fax](#)
- [Configuration du compte à rebours avant l'activation du mode veille](#)

Réduire le bruit pendant l'impression

Le réglage Mode silencieux permet de réduire le bruit émis pendant l'impression. Lorsque le mode silencieux est activé, la vitesse d'impression est réduite.

Le réglage par défaut est [Désact. (Non)].



Lorsque le réglage Mode silencieux est activé, l'indication  s'affiche sur l'écran d'accueil.

1. Appuyez sur  [Paramètres] > [Tous les param.] > [Param. général] > [Écologie (Ecologie)] > [Mode silence].



Si l'appareil affiche le menu [Tous les param.] sur l'écran d'accueil, passez outre le menu [Paramètres].

2. Appuyez sur [Oui] ou sur [Désact. (Non)].
3. Appuyez sur .



Information associée

- [Réglages généraux](#)

Rubriques connexes:

- [Vue d'ensemble de l'écran tactile LCD](#)

Verrouiller les réglages de l'appareil

Modèles associés: MFC-J5110DW/MFC-J5115DW/MFC-J5117DW

Utilisez la fonction de verrouillage des paramètres pour empêcher un accès non autorisé aux réglages de l'appareil. Lorsque le verrouillage des réglages est activé, vous ne pouvez pas accéder aux réglages de l'appareil sans saisir le mot de passe.



Avant d'activer le verrouillage des réglages de l'appareil, notez et enregistrez votre mot de passe. En cas d'oubli du mot de passe, vous devez réinitialiser tous les mots de passe enregistrés sur l'appareil en contactant votre administrateur ou le service clientèle de Brother.

- [Modifier le mot de passe du verrouillage des réglages](#)
- [Activation du verrouillage des paramètres](#)
- [Restreindre les réglages spécifiques de l'appareil](#)

▲ Accueil > Réglages de l'appareil > Modifier les paramètres de l'appareil depuis le panneau de commande > Réglages généraux > Verrouiller les réglages de l'appareil > Modifier le mot de passe du verrouillage des réglages

Modifier le mot de passe du verrouillage des réglages

Modèles associés: MFC-J5110DW/MFC-J5115DW/MFC-J5117DW

1. Appuyez sur  [Paramètres admin].
2. Tapez le mot de passe actuel, puis appuyez sur [OK].
3. Appuyez sur [Mot Passe].
4. Saisissez à nouveau le mot de passe actuel, puis appuyez sur [OK].
5. Tapez le nouveau mot de passe à utiliser (8 à 32 caractères) et appuyez sur [OK].
6. Lorsque l'écran LCD affiche [Vérifier], ressaisissez le mot de passe, puis appuyez sur [OK].
7. Appuyez sur .



Ce mot de passe est également valide pour les autres fonctions [Paramètres admin] et la connexion Gestion à partir du Web.



Information associée

- [Verrouiller les réglages de l'appareil](#)

Rubriques connexes:

- [Vérifier le mot de passe de votre appareil](#)

▲ Accueil > Réglages de l'appareil > Modifier les paramètres de l'appareil depuis le panneau de commande > Réglages généraux > Verrouiller les réglages de l'appareil > Activation du verrouillage des paramètres

Activation du verrouillage des paramètres

Modèles associés: MFC-J5110DW/MFC-J5115DW/MFC-J5117DW

1. Appuyez sur  [Paramètres admin].
2. Tapez le mot de passe actuel, puis appuyez sur [OK].
3. Appuyez sur [Gestion des restrictions] > [Verr. paramètre (Verr paramètre)] > [Oui].
4. Si l'appareil vous invite à sélectionner les détails sur le verrouillage des réglages, effectuez votre sélection, puis appuyez sur [OK].



Pour désactiver le verrouillage des paramètres, répétez les étapes 1 et 2, puis appuyez sur [Gestion des restrictions] > [Verr. paramètre (Verr paramètre)] > [Désact.].

5. Appuyez sur .



Information associée

- [Verrouiller les réglages de l'appareil](#)

▲ Accueil > Réglages de l'appareil > Modifier les paramètres de l'appareil depuis le panneau de commande > Réglages généraux > Verrouiller les réglages de l'appareil > Restreindre les réglages spécifiques de l'appareil

Restreindre les réglages spécifiques de l'appareil

Modèles associés: MFC-J5110DW/MFC-J5115DW/MFC-J5117DW

1. Appuyez sur  [Paramètres admin].
2. Entrez le mot de passe actuel, puis appuyez sur [OK].
3. Appuyez sur [Gestion des restrictions] > [Détails déf. verrouillage].
4. Si l'appareil vous invite à sélectionner les détails sur le verrouillage des réglages, effectuez votre sélection, puis appuyez sur [OK].



Pour désactiver le verrouillage des paramètres, répétez les étapes 1 et 2, puis appuyez sur [Gestion des restrictions] > [Verr. paramètre (Verr paramètre)] > [Désact.].

5. Appuyez sur .



Information associée

- [Verrouiller les réglages de l'appareil](#)

Modifier la langue de l'écran LCD

Si besoin, modifiez la langue de l'écran LCD.

Cette fonction n'est pas disponible dans certains pays.

1. Appuyez sur  [Paramètres] > [Tous les param.] > [Param. système] > [Langue locale].



Si l'appareil affiche le menu [Tous les param.] sur l'écran d'accueil, passez outre le menu [Paramètres].

2. Appuyez sur votre langue.
3. Appuyez sur .



Information associée

- [Réglages généraux](#)

Enregistrer vos paramètres favoris sous forme de raccourcis

- [Ajouter des raccourcis](#)
- [Modifier ou supprimer des raccourcis](#)
- [Affectez un raccourci à une carte à CI](#)

Ajouter des raccourcis

Vous pouvez ajouter les réglages les plus fréquemment utilisés pour des fonctions telles que les fonctions de copie et de numérisation en les enregistrant en tant que raccourcis. Par la suite, il suffit d'appuyer sur le raccourci de votre choix pour appliquer les réglages au lieu de les ressaisir manuellement.



Certains menus de raccourci ne sont pas disponibles en fonction du modèle utilisé.

Ces instructions décrivent comment ajouter un raccourci de copie. La procédure à suivre pour ajouter les raccourcis pour d'autres fonctions est très similaire.

>> [MFC-J5010DW/MFC-J5013DW](#)

>> [MFC-J5110DW/MFC-J5115DW/MFC-J5117DW](#)

MFC-J5010DW/MFC-J5013DW

1. Appuyez sur [Raccourcis].
2. Appuyez sur un onglet compris entre [1] et [3].
3. Appuyez sur pour ajouter un nouveau raccourci.
4. Appuyez sur ou pour afficher [Copie].
5. Appuyez sur [Copie].
6. Appuyez sur [Options].
7. Appuyez sur ou sur pour afficher les réglages disponibles, puis appuyez sur le réglage à modifier.
8. Appuyez sur ou sur pour afficher les options disponibles pour le réglage, puis appuyez sur l'option souhaitée.
Répétez les étapes précédentes et celle-ci jusqu'à ce que vous ayez choisi tous les réglages pour ce raccourci. Lorsque vous avez terminé, appuyez sur [OK].
9. Appuyez sur [OK].
10. Consultez et confirmez la liste des paramètres sélectionnés qui s'affiche, puis appuyez sur [OK].
11. Saisissez un nom de raccourci à l'aide de l'écran LCD, puis appuyez sur [OK].



- Lorsque vous ajoutez le fax et la numérisation aux raccourcis, il vous est demandé si vous souhaitez utiliser le raccourci à une touche. Suivez les instructions affichées à l'écran.
- Lorsque vous ajoutez la copie à un raccourci à une touche, vous devez sélectionner l'option [Copie couleur] ou [Copie monochrome] au niveau du raccourci.

Appuyez sur [Options] > [Raccourci monotouche], sélectionnez [Copie couleur] ou [Copie monochrome], puis modifiez d'autres paramètres. Suivez les instructions affichées à l'écran.

MFC-J5110DW/MFC-J5115DW/MFC-J5117DW

1. Appuyez sur l'onglet à l'endroit où vous voulez ajouter un raccourci.
2. Appuyez sur pour ajouter un nouveau raccourci.
3. Appuyez sur [Copie].
4. Appuyez sur [Options].
5. Appuyez sur ou sur pour afficher les réglages disponibles, puis appuyez sur le réglage à modifier.
6. Appuyez sur ou sur pour afficher les options disponibles pour le réglage, puis appuyez sur l'option souhaitée.
Répétez ces deux étapes jusqu'à ce que vous ayez sélectionné tous les paramètres et options souhaités.

-
7. Appuyez sur [Enr. comme racc.].
 8. Consultez et confirmez la liste des paramètres sélectionnés qui s'affiche, puis appuyez sur [OK].
 9. Saisissez un nom de raccourci à l'aide de l'écran LCD, puis appuyez sur [OK].



- Lorsque vous ajoutez le fax et la numérisation aux raccourcis, il vous est demandé si vous souhaitez utiliser le raccourci à une touche. Suivez les instructions affichées à l'écran.
 - Lorsque vous ajoutez la copie à un raccourci à une touche, vous devez sélectionner l'option [Copie couleur] ou [Copie monochrome] au niveau du raccourci.
- Appuyez sur [Options] > [Raccourci monotouche], sélectionnez [Copie couleur] ou [Copie monochrome], puis modifiez d'autres paramètres. Suivez les instructions affichées à l'écran.
-



Information associée

- Enregistrer vos paramètres favoris sous forme de raccourcis
-

Modifier ou supprimer des raccourcis

Vous pouvez modifier les paramètres dans un raccourci.

Vous ne pouvez pas modifier un raccourci Web Connect ou Apps. Si vous avez besoin de modifier ce type de raccourci, supprimez-le puis ajoutez un nouveau raccourci.

>> [MFC-J5010DW/MFC-J5013DW](#)

>> [MFC-J5110DW/MFC-J5115DW/MFC-J5117DW](#)

MFC-J5010DW/MFC-J5013DW

1. Si l'écran d'accueil apparaît, appuyez sur  [Raccourcis].
2. Appuyez sur un onglet de [1] à [3] pour afficher le raccourci que vous souhaitez modifier.
3. Appuyez longuement sur le raccourci que vous voulez modifier.
4. Appuyez sur [Modifier].



Pour supprimer le raccourci, appuyez sur [Suppr (Effacer)]. Pour modifier le nom du raccourci, appuyez sur [renommer] et suivez les menus affichés à l'écran LCD.

5. Appuyez sur  [Options].
6. Appuyez sur ▲ ou sur ▼ pour afficher les réglages disponibles, puis appuyez sur le réglage à modifier.
7. Modifiez les réglages du raccourci que vous avez sélectionné. Appuyez sur [OK].
8. Appuyez sur [OK] lorsque vous avez terminé de changer les paramètres.
9. Appuyez sur [OK] pour confirmer.

MFC-J5110DW/MFC-J5115DW/MFC-J5117DW

1. Appuyez sur l'onglet contenant le raccourci à modifier.
2. Appuyez longuement sur le raccourci que vous voulez modifier.
3. Appuyez sur [Modifier].



Pour supprimer le raccourci, appuyez sur [Suppr (Effacer)]. Pour modifier le nom du raccourci, appuyez sur [renommer] et suivez les menus affichés à l'écran LCD.

4. Appuyez sur [Options].
5. Appuyez sur ▲ ou sur ▼ pour afficher les réglages disponibles, puis appuyez sur le réglage à modifier.
6. Modifiez les réglages du raccourci que vous avez sélectionné.
7. Appuyez sur [Enr. comme racc.] lorsque vous avez terminé de changer les paramètres.
8. Appuyez sur [OK] pour confirmer.



Information associée

- [Enregistrer vos paramètres favoris sous forme de raccourcis](#)

Rubriques connexes:

- [Saisir du texte sur votre appareil Brother](#)
- [Ajouter des raccourcis](#)

▲ Accueil > Réglages de l'appareil > Modifier les paramètres de l'appareil depuis le panneau de commande > Enregistrer vos paramètres favoris sous forme de raccourcis > Affectez un raccourci à une carte à CI

Affectez un raccourci à une carte à CI

- Affectez un raccourci à une carte à CI avec NFC
- Affectez un raccourci à une carte à CI avec un lecteur de cartes à CI

Affectez un raccourci à une carte à CI avec NFC

Modèles associés: MFC-J5115DW/MFC-J5117DW

Vous pouvez affecter un raccourci à votre carte à CI. Il suffira de mettre votre carte à CI en contact avec le symbole NFC de l'appareil pour faire apparaître automatiquement votre raccourci personnel sur l'écran tactile.



- Vous ne pouvez pas utiliser la même carte à CI pour différents raccourcis.
- Pour utiliser la carte à CI pour un autre raccourci, désenregistrez d'abord la carte, puis enregistrez-la avec le nouveau raccourci.

1. Appuyez sur l'onglet contenant le raccourci que vous voulez affecter à votre carte à CI.
2. Appuyez sur le raccourci et maintenez l'appui jusqu'à ce que les options s'affichent.
3. Appuyez sur [Enregistrer carte/NFC].
4. Mettez la carte à CO en contact avec le symbole NFC de l'appareil.
5. Appuyez sur [Enregistrer].

Le raccourci est affecté à la carte à CI.



Information associée

- [Affectez un raccourci à une carte à CI](#)

Affectez un raccourci à une carte à CI avec un lecteur de cartes à CI

Vous pouvez affecter un raccourci à votre carte à CI. Il suffit de mettre votre carte à CI en contact avec le lecteur de cartes à CI connecté à votre appareil pour faire automatiquement apparaître votre raccourci personnel sur l'écran tactile.



- Vous ne pouvez pas utiliser la même carte à CI pour différents raccourcis.
- Pour utiliser la carte à CI pour un autre raccourci, désenregistrez d'abord la carte, puis enregistrez-la avec le nouveau raccourci.

>> [MFC-J5010DW/MFC-J5013DW](#)

>> [MFC-J5110DW/MFC-J5115DW/MFC-J5117DW](#)

MFC-J5010DW/MFC-J5013DW

Avant d'affecter un raccourci à une carte à CI, enregistrez un lecteur de carte à CI externe. Utilisez la gestion à partir du Web pour enregistrer le lecteur de cartes. Votre appareil prend en charge les lecteurs externes de cartes à CI compatibles avec les pilotes de classe HID.

1. Lancez Gestion à partir du Web. >>> [Accéder à Gestion à partir du Web](#)
2. Dans la barre de navigation de gauche, cliquez sur **Administrateur** > **Lecteur externe de carte**.



Si la barre de navigation de gauche n'est pas visible, commencez à naviguer depuis ☰.

3. Entrez les informations nécessaires, puis cliquez sur **Envoyer**.
4. Redémarrez votre appareil Brother pour activer la configuration.
5. Connectez le lecteur de carte à votre appareil.

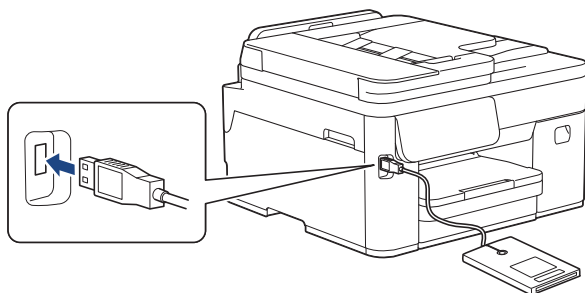

6. Si l'écran d'accueil apparaît, appuyez sur **+** [Raccourcis] sur l'écran LCD.
7. Appuyez sur un onglet entre [1] et [3] pour sélectionner les écrans de raccourci contenant le raccourci que vous voulez affecter à votre carte à CI.
8. Appuyez sur le raccourci et maintenez l'appui jusqu'à ce que les options s'affichent.
9. Appuyez sur ▲ ou sur ▼ pour afficher l'option [Enregistrer carte/NFC], puis appuyez dessus.
10. Mettez votre carte à CI en contact avec le lecteur de cartes à CI connecté à votre appareil.
11. Appuyez sur [Enregistrer].

Le raccourci est affecté à la carte à CI.

MFC-J5110DW/MFC-J5115DW/MFC-J5117DW

Avant d'affecter un raccourci à une carte à CI, enregistrez un lecteur de carte à CI externe. Utilisez la gestion à partir du Web pour enregistrer le lecteur de cartes. Votre appareil prend en charge les lecteurs externes de cartes à CI compatibles avec les pilotes de classe HID.

1. Lancez Gestion à partir du Web. >> [Accéder à Gestion à partir du Web](#)
2. Dans la barre de navigation de gauche, cliquez sur **Administrateur** > **Lecteur externe de carte**.



Si la barre de navigation de gauche n'est pas visible, commencez à naviguer depuis ☰.

3. Entrez les informations nécessaires, puis cliquez sur **Envoyer**.
4. Redémarrez votre appareil Brother pour activer la configuration.
5. Connectez le lecteur de carte à votre appareil.

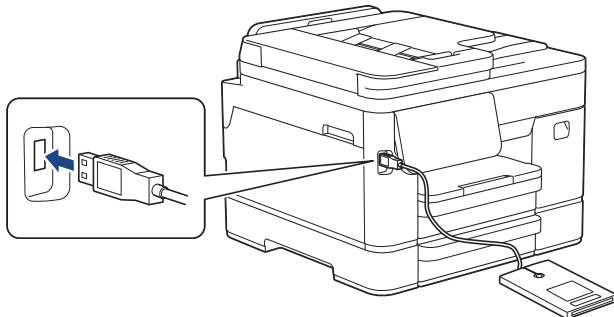

6. Appuyez sur l'onglet contenant le raccourci que vous voulez affecter à votre carte à CI.
7. Appuyez sur le raccourci et maintenez l'appui jusqu'à ce que les options s'affichent.
8. Appuyez sur [Enregistrer carte/NFC].
9. Mettez votre carte à CI en contact avec le lecteur de cartes à CI connecté à votre appareil.
10. Appuyez sur [Enregistrer].

Le raccourci est affecté à la carte à CI.



Information associée

- [Affectez un raccourci à une carte à CI](#)

Rubriques connexes:

- [Accéder à Gestion à partir du Web](#)

Imprimer des rapports

- [Présentation des rapports](#)
- [Imprimer un rapport](#)
- [Rapports de fax](#)

Présentation des rapports

Les rapports suivants sont disponibles :

Vérification de l'envoi

L'option Vérification de l'envoi permet d'imprimer un rapport de vérification de l'envoi pour votre dernier envoi.

Carnet d'adresses

Le rapport du carnet d'adresses imprime la liste des noms et des numéros enregistrés dans la mémoire du carnet d'adresses.

Journal des fax

Le journal des fax imprime une liste d'informations concernant les 200 derniers fax entrants et sortants. (TX signifie Envoi, RX signifie Réception.)

Réglages utilisateur

Le rapport des réglages utilisateur imprime la liste de vos réglages actuels.

Configuration réseau (modèles réseau)

Le rapport de configuration réseau imprime la liste de vos réglages réseau actuels.

Imprimer la liste du fichier (disponible pour certains modèles)

Cette option imprime une liste des polices ainsi que des paramètres de macros d'impression stockés dans l'appareil.

Rapport WLAN (modèles sans fil)

Le rapport WLAN imprime le diagnostic de connectivité LAN sans fil.

Historique d'identification de l'appelant

Le rapport d'historique d'identification de l'appelant imprime la liste des informations d'identification de l'appelant disponibles pour les 30 derniers appels (fax et téléphone) reçus.



Information associée

- [Imprimer des rapports](#)

Imprimer un rapport

1. Appuyez sur  [Paramètres] > [Tous les param.] > [Impr. rapports (Imprime rapp.)].



Si l'appareil affiche le menu [Tous les param.] sur l'écran d'accueil, passez outre le menu [Paramètres].

2. Appuyez sur ▲ ou sur ▼ pour afficher les options de rapport, puis appuyez sur l'option souhaitée.
3. Appuyez sur [Oui].
4. Appuyez sur .



Information associée

- [Imprimer des rapports](#)

Tableaux des réglages et des fonctions

- Tableaux de réglages (modèles à écran tactile de 2,7 pouces (6,8 cm))
- Tableaux de fonctions (modèles à écran tactile de 2,7 pouces (6,8 cm))
- Tableaux de réglages (modèles à écran tactile de 4,3 pouces (10,9 cm))
- Tableaux de fonctions (modèles à écran tactile de 4,3 pouces (10,9 cm))

▲ Accueil > Réglages de l'appareil > Modifier les paramètres de l'appareil depuis le panneau de commande > Tableaux des réglages et des fonctions > Tableaux de réglages (modèles à écran tactile de 2,7 pouces (6,8 cm))

Tableaux de réglages (modèles à écran tactile de 2,7 pouces (6,8 cm))

Modèles associés: MFC-J5010DW/MFC-J5013DW

Ces tableaux vous aident à comprendre les sélections et options disponibles dans les menus de votre appareil.

>> [Paramètres]
 >> [Param. général]
 >> [Paramètres raccourcis]
 >> [Fax]
 >> [Réseau]
 >> [Impr. rapports (Imprime rapp.)]
 >> [Info. appareil]
 >> [Param. système]

[Paramètres]



[Paramètres]

Niveau 1	Niveau 2	Niveau 3	Descriptions
 (Date et heure)	-	-	Permet d'accéder aux menus des réglages de date et d'heure.
Maintenance	-	-	Accédez aux menus des paramètres de maintenance.
Réseau	LAN câblé	-	Permet d'accéder aux menus des paramètres du réseau LAN câblé.
	WLAN (Wi-Fi)	-	Permet d'accéder aux menus de réglage du WLAN.
	Wi-Fi Direct	-	Permet d'accéder aux menus des paramètres Wi-Fi Direct.
Réglage bac	-	-	Permet d'accéder aux menus de réglage du bac.
Aperçu fax	-	-	Permet d'afficher les fax reçus sur l'écran LCD.
Wi-Fi Direct	-	-	Permet d'accéder aux menus des paramètres Wi-Fi Direct.
Tous les param.	-	-	Permet de configurer les réglages détaillés.

[Param. général]



[Tous les param.] > [Param. général]

Niveau 3	Niveau 4	Niveau 5	Descriptions
Maintenance	Améliorer la qualité d'impr	Vérif la qualité d'impr.	Permet de vérifier et de corriger la qualité d'impression, l'alignement ainsi que l'alimentation du papier en suivant les instructions à l'écran LCD.
		Cadrage	
	Corriger l'alimentation papier		
	Nettoyage de la tête d'impr	-	Permet de nettoyer la tête d'impression en suivant les instructions affichées à l'écran LCD.

Niveau 3	Niveau 4	Niveau 5	Descriptions	
Maintenance	Retirer les morceaux papier	-	Permet de retirer un morceau de papier de l'appareil en suivant les instructions affichées à l'écran LCD.	
	Volume d'encre	-	Permet de contrôler le volume d'encre disponible.	
	Modèle cartouche d'encre	-	Permet de vérifier le numéro des cartouches d'encre.	
	Options d'impression	Réduire les bavures		Permet de réduire le maculage du papier au cours de l'impression.
		Réduire les traits inégaux		Permet de réduire les lignes irrégulières qui apparaissent sur le papier au cours de l'impression.
		Améliorer impr		Permet d'améliorer la qualité d'impression et de réduire le flou.
	Vérification de la cartouche d'encre	-	Permet d'afficher les informations relatives aux cartouches d'encre.	
Contrôle auto. de la qualité d'impr.	-	Détecte automatiquement l'état de la tête d'impression et la nettoie si nécessaire.		
Durée de vie des pièces	Récupérateur d'encre		Permet de vérifier la durée de vie restante du tampon récupérateur d'encre.	
Type papier	-	-	Permet de définir le type de papier dans le bac à papier.	
Format papier	-	-	Chargez le papier au format correct dans le bac à papier.	
Vérif. papier	-	-	Permet de vérifier le type et le format de papier lorsque vous retirez le bac de l'appareil.	
Volume	Sonnerie	-	Permet de régler le volume de la sonnerie.	
	Signal sonore	-	Permet de régler le volume du bip sonore.	
	Haut parleur (Haut-parleur)	-	Permet de régler le volume du haut-parleur.	
Réglage LCD	Éclair.arrière	-	Permet de régler la luminosité du rétroéclairage LCD.	
	Tempor. attén.	-	Permet de définir la durée pendant laquelle le rétroéclairage de l'écran LCD reste en fonction après le dernier contact digital.	
Param. écran	Écran d'accueil	-	Permet de définir l'écran qui s'affiche lorsque vous appuyez sur  .	
	Écran de numérisation	-	Définissez les réglages par défaut de l'écran de numérisation.	
Param. notif.	Nbre (pges vierges ignorées)	-	Affiche les résultats de la numérisation Ignorer les pages vierges une fois terminée.	
Réglages clavier	-	-	Permet de sélectionner le type de clavier de l'écran LCD.	
Écologie (Ecologie)	Mode Éco	-	Activez les réglages de l'appareil suivants :	

Niveau 3	Niveau 4	Niveau 5	Descriptions
Écologie (Ecologie)			<ul style="list-style-type: none"> • Impression R/V: Bord long¹ (modèles pris en charge uniquement) • Durée de veille: 1 Min • Tempor. attén.: 10 sec • Mode silence: Oui¹
	Durée de veille	-	Définissez le laps de temps durant lequel l'appareil doit être inactif pour passer en mode veille.
	Mode silence	-	Permet de réduire le bruit lors de l'impression.
	Arrêt auto	-	Sélectionnez la durée d'attente de l'appareil avant qu'il ne bascule automatiquement en mode Arrêt. Lorsque cette fonctionnalité est désactivée, l'appareil ne s'éteint pas automatiquement.

¹ Il est possible de modifier ce réglage uniquement après avoir changé certains réglages de l'appareil dans l'application Gestion à partir du Web.

[Paramètres raccourcis]



[Tous les param.] > [Paramètres raccourcis]

Niveau 3	Niveau 4	Descriptions
(Sélectionnez un bouton de raccourci.)	renommer	Permet de modifier le nom du raccourci.
	Modifier	Permet de modifier les réglages concernant les raccourcis.
	Suppr (Effacer)	Permet de supprimer un raccourci.
	Enregistrer carte/NFC	Affectez un raccourci à une carte à CI.
	Supprimer carte/NFC	Supprimez un raccourci d'une carte à CI.

[Fax]



[Tous les param.] > [Fax]

Niveau 3	Niveau 4	Niveau 5	Descriptions
Param.RC. (Param. RC.)	Long. sonnerie	-	Permet de configurer le nombre de sonneries avant que l'appareil réponde en mode Fax uniquement ou en mode Fax/Tél.
	Mode réponse	-	Permet de sélectionner le mode de réception qui correspond le mieux à vos besoins.
	Durée son. F/T	-	Permet de régler la durée de la pseudo-sonnerie/sonnerie double en mode Fax/Tél.
	Aperçu fax	-	Permet d'afficher les fax reçus sur l'écran LCD.
	Détection fax	-	Permet de recevoir des fax automatiquement quand vous répondez à un appel et entendez une tonalité de fax.
	Code distance	-	Répondez aux appels sur un téléphone supplémentaire ou externe et utilisez des codes pour activer ou

Niveau 3	Niveau 4	Niveau 5	Descriptions	
Param.RC. (Param. RC.)			désactiver les codes d'accès à distance. Vous pouvez personnaliser ces codes.	
	Réduction auto	-	Permet de réduire chaque page d'un fax entrant pour l'adapter au format de votre papier. L'appareil calcule le rapport de réduction en se servant du format de page du fax et de votre paramètre Format papier.	
	Récept. PC-FAX	-	Permet de configurer l'appareil pour qu'il envoie des fax à votre ordinateur. Vous pouvez activer la fonction de sécurité Impression de sauvegarde.	
	Récep. en mém. (Réception mém.)	Désact.	-	
		Réadressage fax		Paramétrez l'appareil pour qu'il réadresse des fax ou enregistre des fax entrants en mémoire (pour que vous puissiez les récupérer lorsque vous n'êtes pas à côté de l'appareil). Si vous choisissez la fonction de réadressage de fax, vous pouvez activer la fonction de sécurité Impression de sauvegarde.
		Mémoriser fax		
		Réadr. vers cloud		Permet de transmettre les fax entrants à un service en ligne.
	Transférer au réseau		Permet de transmettre les fax entrants à une destination réseau.	
	Tampon Fax Rx	-	Permet d'imprimer la date et l'heure de réception en haut des fax entrants.	
Param. Rapport	Rap. transmis. (Rapport transm)	-	Permet de sélectionner la configuration initiale du rapport de vérification de l'envoi.	
	Périod.journal	-	Permet de paramétrer l'intervalle pour l'impression automatique du journal des fax. Si vous choisissez une autre valeur que Non ou Tous les 50 fax, vous pouvez définir l'intervalle. Si vous sélectionnez Tous les 7 jours, vous pouvez définir le jour de la semaine.	
Imprime fax (Imprime doc.)	-	-	Permet d'imprimer les fax entrants enregistrés dans la mémoire de l'appareil. Tous les fax sont effacés de la mémoire de l'appareil après l'impression.	
Accès distance	-	-	Permet de définir votre code personnel pour l'extraction à distance.	
Restriction de numérotation	Pavé numérique	-	Permet d'éviter la numérotation accidentelle d'un numéro incorrect ou de limiter la numérotation lors de l'utilisation de la méthode sélectionnée.	
	Carnet d'adr (Carnet d'adr.)	-		
	Raccourcis	-		
	Serveur LDAP	-		
Travaux restants (Jobs attente)	-	-	Permet de vérifier quelles tâches programmées sont stockées dans la mémoire de l'appareil et d'annuler les tâches sélectionnées.	
Divers	ID appelant	-	Permet d'afficher ou d'imprimer une liste des 30 dernières identifications de l'appelant enregistrées en mémoire.	



Niveau 3	Niveau 4	Niveau 5	Niveau 6	Descriptions
LAN câblé	TCP/IP	Méthode BOOT	-	Permet de sélectionner la méthode de démarrage qui correspond le mieux à vos besoins.
		Adresse IP	-	Permet de saisir l'adresse IP.
		Masq.SS.réseau	-	Permet de saisir le masque de sous-réseau.
		Passerelle	-	Permet de saisir l'adresse de la passerelle.
		Nom du nœud	-	Permet de saisir le nom du nœud.
		Configuration WINS	-	Permet de sélectionner le mode de configuration WINS.
		Serveur WINS	-	Permet de spécifier l'adresse IP du serveur WINS primaire ou secondaire.
		Serveur DNS	-	Permet de spécifier l'adresse IP du serveur DNS primaire ou secondaire.
		APIPA	-	Permet de configurer l'appareil pour qu'il attribue automatiquement l'adresse IP à partir de la plage d'adresses liaison-locale.
	IPv6	-	Permet d'activer ou de désactiver le protocole IPv6.	
	Ethernet	-	-	Permet de sélectionner le mode de liaison Ethernet.
	Etat câblé	-	-	Permet d'afficher le statut câblé actuel.
	Adresse MAC	-	-	Permet d'afficher l'adresse MAC de votre appareil.
Définir comme valeur par défaut (Réinitialisation paramètres par défaut)	-	-	Permet de rétablir les réglages d'usine de réseau câblé de l'imprimante.	
Câblé activé	-	-	Activez ou désactivez manuellement l'interface LAN câblé.	
WLAN (Wi-Fi)	Rechercher le réseau Wi-Fi	-	-	Configurez les paramètres de votre réseau sans fil manuellement.
	Aide à la config.	-	-	Configurez les paramètres de votre réseau sans fil en fonction des informations affichées à l'écran LCD.

Niveau 3	Niveau 4	Niveau 5	Niveau 6	Descriptions	
WLAN (Wi-Fi)	WPS/bouton-poussoir	-	-	Permet de configurer vos réglages réseau sans fil à l'aide d'un seul bouton.	
	Code PIN/WPS	-	-	Permet de configurer vos réglages réseau sans fil en utilisant WPS avec un code NIP.	
	Récupérer WLAN	-	-	Réinitialisez et redémarrez votre réseau sans fil.	
	Etat WLAN	État	-	-	Permet de consulter l'état actuel du réseau sans fil.
		Signal	-	-	Permet de consulter l'intensité actuelle du signal réseau sans fil.
		SSID	-	-	Permet de consulter le SSID actuel.
		Mode de commu.	-	-	Permet d'afficher le mode de communication actuel.
	TCP/IP	Méthode BOOT	-	-	Permet de sélectionner la méthode de démarrage qui correspond le mieux à vos besoins.
		Adresse IP	-	-	Permet de saisir l'adresse IP.
		Masq.SS.réseau	-	-	Permet de saisir le masque de sous-réseau.
		Passerelle	-	-	Permet de saisir l'adresse de la passerelle.
		Nom du nœud	-	-	Permet de saisir le nom du nœud.
		Configuration WINS	-	-	Permet de sélectionner le mode de configuration WINS.
		Serveur WINS	-	-	Permet de spécifier l'adresse IP du serveur WINS primaire ou secondaire.
		Serveur DNS	-	-	Permet de spécifier l'adresse IP du serveur DNS primaire ou secondaire.
		APIPA	-	-	Permet de configurer l'appareil pour qu'il attribue automatiquement l'adresse IP à partir de la plage d'adresses liaison-locale.
	IPv6	-	-	Permet d'activer ou de désactiver le protocole IPv6.	
	Adresse MAC	-	-	Permet d'afficher l'adresse MAC de votre appareil.	
	Définir comme valeur par défaut (Réinitialisation paramètres par défaut)	-	-	Permet de rétablir les réglages d'usine de réseau sans fil de l'imprimante.	

Niveau 3	Niveau 4	Niveau 5	Niveau 6	Descriptions	
WLAN (Wi-Fi)	WLAN activé	-	-	Active ou désactive la connexion réseau sans fil.	
Wi-Fi Direct	Manuel	-	-	Permet de configurer manuellement vos réglage réseau Wi-Fi Direct.	
	Propri. groupe	-	-	Permet de configurer votre appareil comme propriétaire du groupe.	
	Bouton-poussoir	-	-	Permet de configurer vos paramètres réseau Wi-Fi Direct à l'aide d'un seul bouton.	
	Code PIN	-	-	Permet de configurer vos paramètres réseau Wi-Fi Direct en utilisant le WPS avec un code PIN.	
	Infos périphérique	Nom périph.	-	-	Permet d'afficher le nom de périphérique de votre appareil.
		SSID	-	-	Permet de consulter le SSID du propriétaire du groupe. Lorsque l'appareil n'est pas connecté, l'écran LCD affiche « Non connecté ».
		Adresse IP	-	-	Permet d'afficher l'adresse IP actuelle de votre appareil.
	Info. sur l'état (Informations sur l'état)	État	-	-	Permet de consulter l'état actuel du réseau Wi-Fi Direct.
		Signal	-	-	Permet de consulter l'intensité actuelle du signal réseau Wi-Fi Direct. Lorsque l'appareil agit comme un propriétaire du groupe, l'écran LCD annonce un signal fort.
	Activ. interf.	-	-	-	Permet d'activer ou de désactiver la connexion Wi-Fi Direct.
E-mail/IFAX	Adresse mail	-	-	Permet de saisir l'adresse électronique. (Jusqu'à 60 caractères)	
	Configurer le serveur	SMTP	Serveur	Saisissez le nom et l'adresse du serveur SMTP.	
			Port	Permet de saisir le numéro de port SMTP.	
			Auth. pour SMTP	Permet de sélectionner la méthode de sécurité pour les notifications d'e-mail.	
			SSL/TLS	Permet d'envoyer ou de recevoir un e-mail via un serveur de messagerie exigeant une communication SSL/TLS sécurisée.	

Niveau 3	Niveau 4	Niveau 5	Niveau 6	Descriptions
E-mail/IFAX	Configurer le serveur	SMTP	Vérifier certification	Permet de vérifier automatiquement le certificat du serveur SMTP.
		POP3/IMAP4	Protocole	Permet de sélectionner le protocole pour la réception d'un e-mail depuis le serveur.
			Serveur	Saisissez le nom et l'adresse du serveur.
			Port	Permet d'entrer le numéro de port.
			Nom bal	Permet de saisir le nom de la boîte aux lettres. (Jusqu'à 60 caractères)
			Mot de passe boîte aux lettres	Permet de saisir le mot de passe pour la connexion au serveur. (Jusqu'à 128 caractères)
			Sélect. dossier	Permet de sélectionner le dossier indiqué dans la boîte aux lettres à l'aide du protocole IMAP4.
			SSL/TLS	Permet d'envoyer ou de recevoir un e-mail via un serveur de messagerie exigeant une communication SSL/TLS sécurisée.
			Vérifier certification	Permet de vérifier automatiquement le certificat du serveur.
			Auth. pour POP3/IMAP4	Permet de sélectionner la méthode de sécurité pour les notifications d'e-mail.
	Config RC mail	Réception auto	Réception auto	Vérifie automatiquement la présence de nouveaux messages sur le serveur.
			Période RC	Permet de régler l'intervalle de recherche de nouveaux messages sur le serveur.
		Entête	-	Permet de sélectionner le contenu de l'en-tête de l'e-mail à imprimer.
		Suppr/Lire mail d'erreur	-	Permet de configurer l'appareil pour qu'il supprime automatiquement les e-mails d'erreur.
		Avis	-	Permet de recevoir des messages de notification.
		Config TX mail	Limite taille	Limite taille
	Taille max. (Mo)			
	Avis		-	Permet d'envoyer des messages de notification.

Niveau 3	Niveau 4	Niveau 5	Niveau 6	Descriptions
E-mail/IFAX	Config.relai	Diffusion relais	-	Permet de réacheminer un document vers un autre télécopieur.
		Domaine relais	-	Permet d'enregistrer le nom du domaine.
		Rapport relais	-	Permet d'imprimer le rapport de reroutage.
	Réception manuelle	-	-	Permet de vérifier manuellement si de nouveaux messages sont arrivés sur le serveur POP3 ou IMAP4.
Message de Brother	Message de Brother	-	-	Affiche les messages et les notifications Brother.
	État	-	-	
Paramètres de connexion Web	Paramètres proxy	Connexion proxy	-	Permet de modifier les réglages de connexion Web.
		Adresse	-	
		Port	-	
		Nom d'utilisateur	-	
		Mot Passe	-	
Gestion Web	-	-	-	Activez ou désactivez l'application Gestion à partir du Web. Si vous activez cette fonction, assurez-vous de spécifier la méthode de connexion pour utiliser l'application Gestion à partir du Web.
IPsec	-	-	-	IPsec est une fonction de sécurité facultative du protocole IP, qui offre des services d'authentification et de cryptage. Nous vous recommandons de contacter votre administrateur réseau avant de modifier ce paramètre.
Filtre IP	-	-	-	Permet de limiter l'accès à votre appareil via l'activation du filtre IP.
Délect. réseau	Autoriser détection	-	-	Active ou désactivez Global Detect, une fonction qui détecte toute connexion accidentelle à un réseau global et en informe l'utilisateur.
	Refuser l'accès	-	-	Désactivez les connexions au réseau global.
Réinit. réseau	-	-	-	Rétablissez les réglages d'usine des paramètres réseau de l'appareil, à l'exception du mot de passe de l'administrateur.

[Impr. rapports (Imprime rapp.)]



[Tous les param.] > [Impr. rapports (Imprime rapp.)]

Niveau 3	Descriptions
Rapp. Trans. (Rapport trans.)	Permet d'imprimer un rapport de vérification de l'envoi pour votre dernier envoi.
Carnet d'adr (Carnet d'adr.)	Permet d'imprimer la liste des destinataires enregistrés dans le carnet d'adresses.
Journal Fax	Imprime une liste d'informations concernant les 200 derniers fax entrants et sortants. (TX signifie envoi. RX signifie réception.)
Config.Util (Config. util.)	Permet d'imprimer la liste de vos réglages utilisateur.
Configuration réseau	Permet d'imprimer la liste de vos réglages réseau.
Rapport WLAN	Permet d'imprimer les résultats de la connexion LAN sans fil.
Hist.ID appel.	Permet d'imprimer la liste des informations d'identification de l'appelant disponibles pour les 30 derniers appels (fax et téléphone) reçus.

[Info. appareil]



[Tous les param.] > [Info. appareil]

Niveau 3	Niveau 4	Descriptions
No. de série	-	Permet de vérifier le numéro de série de votre appareil.
Version du firmware	Version principale	Permet de vérifier la version de micrologiciel de votre appareil.
	Version de la sécurité	
Mise à jour du microprogramme	-	Permet de mettre à jour le micrologiciel de votre appareil vers le microprogramme le plus récent.
Configuration de la mise à jour du firmware	-	Permet de définir les jours et les heures pour les mises à jour automatiques du microprogramme.
Compteur page	-	Permet de vérifier le nombre total de pages que l'appareil a imprimées.

[Param. système]



[Tous les param.] > [Param. système]

Niveau 3	Niveau 4	Descriptions
Date et heure	Date	Permet d'ajouter la date et l'heure sur l'écran et dans les en-têtes des fax que vous envoyez.
	Heure	
	Heure été auto	Permet de régler l'appareil pour qu'il passe automatiquement à l'heure d'été.
	Fuseau horaire	Permet de définir votre fuseau horaire.
ID station	Fax	Permet de saisir votre nom et votre numéro de fax pour qu'ils apparaissent sur chaque page que vous faxez.
	Nom	
Tonal/Impuls.	-	Sélectionnez le mode de numérotation.

Niveau 3	Niveau 4	Descriptions
(Uniquement disponible pour certains pays.)		
Recomposition auto n° fax	-	Vous pouvez régler l'appareil de manière à ce qu'il recompose le dernier numéro de fax si le fax n'a pas été transmis parce que la ligne était occupée. Si la ligne est occupée lorsque vous envoyez un fax automatiquement, l'appareil recompose le numéro jusqu'à trois fois à intervalles de cinq minutes.
Tonalité	-	Permet de raccourcir la pause de détection de tonalité.
Param. ligne (Type ligne tél)	-	Permet de sélectionner le type de ligne téléphonique.
Compatibilité	-	Permet de régler l'égalisation pour les problèmes de transmission. Les fournisseurs de services VoIP fournissent la prise en charge des fax à l'aide de diverses normes. Si vous rencontrez régulièrement des erreurs de transmission de fax, choisissez Base (pour VoIP).
Init.	Appareil réinitialisé	Rétablit tous les paramètres de l'appareil que vous avez modifiés (date et heure, par exemple).
	Réseau	Rétablissez les réglages d'usine des paramètres réseau de l'appareil, à l'exception du mot de passe de l'administrateur.
	Carnet d'adr. et fax	Permet d'effacer l'ensemble des numéros de téléphone, des données de fax et des réglages de fax mémorisés.
	Données de fax enr.	Permet de supprimer tout l'historique et toutes les données de fax enregistrées.
	Tous les paramètres	Permet de rétablir tous les réglages d'usine par défaut de l'appareil.
Langue locale (Uniquement disponible pour certains pays.)	-	Permet de modifier la langue de l'écran LCD.



Information associée

- [Tableaux des réglages et des fonctions](#)

▲ Accueil > Réglages de l'appareil > Modifier les paramètres de l'appareil depuis le panneau de commande > Tableaux des réglages et des fonctions > Tableaux de fonctions (modèles à écran tactile de 2,7 pouces (6,8 cm))

Tableaux de fonctions (modèles à écran tactile de 2,7 pouces (6,8 cm))

Modèles associés: MFC-J5010DW/MFC-J5013DW

Ces tableaux vous aident à comprendre les sélections de fonctions et les options temporaires de votre appareil.

- >>  [Copie]
- >>  [Numériser]
- >>  [Fax]
- >>  [Web]
- >>  [Applis]
- >>  [USB]
- >>  [Télécharg. le logiciel]
- >>  [Nett. tête d'impr.]
- >>  [Raccourcis]
- >>  [Encre]
- >>  Configuration Wi-Fi
- >> Si vous avez inséré une mémoire flash USB dans la fente USB



[Copie]









Niveau 3	Niveau 4	Niveau 5	Descriptions
Enr. comme racc. (Enr. comme racc)	-	-	Permet d'enregistrer les réglages actuels en tant que raccourci.
ID	-	-	Faire une copie de carte d'identité.
 Options	Qualité	-	Permet de sélectionner la résolution de copie du type de document.
	Raccourci monotouche	-	Sélectionnez l'option Copie couleur ou Copie monochrome lors de l'enregistrement d'un raccourci à une touche.
	Taille doc.	-	Sélectionnez l'option de format de document souhaitée.
	Type papier	-	Permet de sélectionner le type de papier qui correspond au papier présent dans le bac.
	Format papier	-	Permet de sélectionner le format de papier qui correspond au papier présent dans le bac.
	Agrand/Réduire		100%
		Ajuster page (Ajuster à la page)	Permet de régler le format de copie en fonction du format du papier défini.

Niveau 3	Niveau 4	Niveau 5	Descriptions	
 Options	Agrand/Réduire	Agrandir	Permet de sélectionner le taux d'agrandissement pour la prochaine copie.	
		Réduire	Permet de sélectionner le taux de réduction pour la prochaine copie.	
		Manuel (25-400%)	Permet d'entrer un taux d'agrandissement ou de réduction.	
	Densité	-	Permet de régler la densité.	
	Suppr. la coul. d'arrière-plan	Paramètres de copie N&B	-	Modifiez la quantité d'arrière-plan en couleur qui est enlevé.
		Paramètres de copie couleur		
	Copie recto-verso	-	Permet d'activer ou de désactiver la copie recto verso et de sélectionner la reliure côté long ou côté court.	
	Empil./Trier	-	Permet de déterminer si les copies multiples doivent être empilées ou triées.	
	Mise en page	-	Permet d'effectuer des copies N en 1, d'identité 2 en 1 ou poster.	
	Redress. auto.	-	Réglez l'appareil de manière à ce qu'il corrige une copie de travers.	
	Paramètres avancés	-	Permet de sélectionner les paramètres de copie avancés.	
Définir une nouvelle valeur par défaut (Régl.nouv.défaut)	-	Permet d'enregistrer vos réglages comme réglages par défaut.		
Réinit.d'usine	-	Permet de rétablir tous les réglages d'usine.		



[Numériser]

Niveau 3	Niveau 4	Niveau 5	Niveau 6	Descriptions
vers support (Quand une mémoire flash USB est insérée)	Autres actions Num. vers	-	-	Permet de numériser des documents et de les enregistrer directement sur une mémoire flash USB sans passer par un ordinateur.
	 Options	-	-	
	Enr. comme racc. (Enr. comme racc)	-	-	
vers PC	vers fichier	Autres actions Num. vers	-	Permet de numériser des documents et de les enregistrer dans un dossier sur votre ordinateur.
		(Sélectionner USB ou PC)	 Options	
			Enr. comme racc. (Enr. comme racc)	



Niveau 3	Niveau 4	Niveau 5	Niveau 6	Descriptions		
vers PC	vers OCR	Autres actions Num. vers	-	Permet de convertir votre document numérisé en fichier texte modifiable.		
		(Sélectionner USB ou PC)	 Options Enr. comme racc. (Enr. comme racc)			
	vers image	Autres actions Num. vers	-		Permet de numériser des photos ou des images dans vos applications de graphisme.	
		(Sélectionner USB ou PC)	 Options Enr. comme racc. (Enr. comme racc)			
	vers e-mail	Autres actions Num. vers	-			Permet d'envoyer un document numérisé sous la forme d'une pièce jointe à un e-mail.
		(Sélectionner USB ou PC)	 Options Enr. comme racc. (Enr. comme racc)			
vers le serveur de e-mail	Autres actions Num. vers	-	-	Envoie des données numérisées vers un serveur de messagerie en autorisant votre appareil à communiquer avec votre réseau et votre serveur de messagerie.		
	Manuel	Suivant	Enr. comme racc. (Enr. comme racc)			
			 Options			
			Destinations			
			Aj adresse		-	
			-			
	Carnet d'adresses	Suivant	Enr. comme racc. (Enr. comme racc)			
			 Options			
Destinations						
Aj adresse			-			
		-				
vers FTP	Autres actions Num. vers	-	-	Permet de numériser directement des documents vers un serveur FTP.		
	(Sélectionner le nom du profil)	 Options	-			
		Enr. comme racc. (Enr. comme racc)	-			

Niveau 3	Niveau 4	Niveau 5	Niveau 6	Descriptions
vers réseau	Autres actions Num. vers	-	-	Numériser des documents directement vers un serveur CIFS sur votre réseau local ou sur Internet.
	(Sélectionner le nom du profil)	 Options	-	
		Enr. comme racc. (Enr. comme racc)	-	
vers Web	-	-	-	Permet d'envoyer les données numérisées sur un service Internet.
Num WS (S'affiche lorsque vous installez un scanner Services Web, visible dans l'explorateur réseau sur votre ordinateur.)	Autres actions Num. vers	-	-	Permet de numériser les données à l'aide du protocole Service Web.
	Numériser	-	-	
	Num. pr e-mail (Num. pr courr. él.)	-	-	
	Num. pour fax (Num. pr télécopie)	-	-	
	Num. pour impr. (Num. pr impression)	-	-	



(Lorsque [Aperçu fax] est réglé sur [Désact.])



Niveau 3	Niveau 4	Niveau 5	Descriptions
Pause	-	-	Lorsque vous saisissez un numéro de fax ou de téléphone sur le panneau de commande, Pause apparaît sur l'écran LCD. Appuyez sur Pause lorsque vous avez besoin d'insérer une pause lorsque vous composez des numéros, par exemple des codes d'accès et des numéros de carte de crédit. Vous pouvez également enregistrer une pause lorsque vous configurez des adresses.
Tél / R	-	-	Tél est remplacé par R si la ligne PBX est sélectionnée comme type de ligne téléphonique. Vous pouvez utiliser R pour accéder à une ligne externe ou pour transférer un appel vers un autre poste si vous êtes connecté à une ligne PBX (branchements multilignes).
Historique appels	Recomp	-	Recomposez le dernier numéro composé.
	Appel sortant	Appliquer	Sélectionnez un numéro dans l'historique des appels sortants, envoyez-lui un fax, ajoutez-le au carnet d'adresses ou supprimez-le.
		Modifier	
	Hist.ID appel.	Appliquer	Sélectionnez un numéro dans l'historique des identifications de l'appelant et envoyez-lui un fax, ajoutez-le au carnet d'adresses ou supprimez-le.



Niveau 3	Niveau 4	Niveau 5	Descriptions
Historique appels	Hist.ID appel.	Modifier	Sélectionnez un numéro dans l'historique des identifications de l'appelant et envoyez-lui un fax, ajoutez-le au carnet d'adresses ou supprimez-le.
Carnet d'adresses	 (Rechercher : (Rechercher :))	-	Lorsque LDAP est désactivé, la recherche s'effectue au sein du carnet d'adresses local. Lorsque LDAP est activé, la recherche s'effectue au sein du carnet d'adresses local et du serveur LDAP.
		Détail (s'affiche uniquement si LDAP est activé.)	Permet d'afficher des informations détaillées sur l'adresse sélectionnée.
	Modifier	-	Permet de mémoriser des numéros dans le carnet d'adresses, de définir des numéros de groupe pour diffusion, ainsi que de modifier et supprimer des numéros du carnet d'adresses.
	(Sélectionner le carnet d'adresses)	Appliquer	Permet d'envoyer un fax en utilisant le carnet d'adresses.
 Options	Résolution fax	-	Permet de définir la résolution des fax sortants.
	Sujet émetteur	-	Permet de modifier l'objet d'un fax sortant.
	Contraste	-	Permet de régler le contraste.
	Fax recto-verso	-	Permet de définir le format de numérisation recto verso.
	Format num vitre	-	Permet d'ajuster la zone de numérisation de la vitre du scanner en fonction du format du document.
	Diffusion	Ajouter numéro	Permet d'envoyer le même fax à plusieurs numéros de fax.
	Aperçu	-	Permet de prévisualiser un fax avant de l'envoyer.
	Param. couleur	-	Indiquez si les fax envoyés sont monochromes ou en couleur.
	Fax différé	Fax différé	Permet de définir l'heure à laquelle les fax différés seront envoyés.
		Entr.Heure	
	Envoi par lot (TX différé)	-	Permet de combiner des fax différés envoyés au même numéro de fax en un seul envoi à la même heure de la journée.
	TX en temps réel (TX immédiat)	-	Permet d'envoyer un fax sans utiliser la mémoire.
	Mode international	-	Activez ce réglage si vous rencontrez des difficultés à envoyer des fax à l'étranger.
	Histor. app.	Recomp	Recomposez le dernier numéro composé.
Appel sortant		Sélectionnez un numéro dans l'historique des appels sortants, envoyez-lui un fax, ajoutez-le au carnet d'adresses ou supprimez-le.	
Hist.ID appel.		Sélectionnez un numéro dans l'historique des identifications de l'appelant et envoyez-lui un fax, ajoutez-le au carnet d'adresses ou supprimez-le.	
Carnet d'adr (Carnet d'adr.)	 (Rechercher : (Rechercher :))	Lorsque LDAP est désactivé, la recherche s'effectue au sein du carnet d'adresses local. Lorsque LDAP est activé, la recherche s'effectue au sein du carnet d'adresses local et du serveur LDAP.	

Niveau 3	Niveau 4	Niveau 5	Descriptions
 Options	Carnet d'adr (Carnet d'adr.)	Modifier	Permet de mémoriser des numéros dans le carnet d'adresses, de définir des numéros de groupe pour diffusion, ainsi que de modifier et supprimer des numéros du carnet d'adresses.
	Définir une nouvelle valeur par défaut (Régl.nouv.défaut)	-	Permet d'enregistrer vos réglages comme réglages par défaut.
	Réinit.d'usine	-	Permet de rétablir tous les réglages d'usine.
Enr. comme racc. (Enr. comme racc)	-	-	Permet d'enregistrer les réglages actuels en tant que raccourci.

(Lorsque [Aperçu fax] est réglé sur [Oui])

Niveau 3	Niveau 4	Niveau 5	Niveau 6	Descriptions	
Envoi de fax	Pause	-	-	Lorsque vous saisissez un numéro de fax ou de téléphone sur le panneau de commande, Pause apparaît sur l'écran LCD. Appuyez sur Pause lorsque vous avez besoin d'insérer une pause lorsque vous composez des numéros, par exemple des codes d'accès et des numéros de carte de crédit. Vous pouvez également enregistrer une pause lorsque vous configurez des adresses.	
	Tél / R	-	-	Tél est remplacé par R si la ligne PBX est sélectionnée comme type de ligne téléphonique. Vous pouvez utiliser R pour accéder à une ligne externe ou pour transférer un appel vers un autre poste si vous êtes connecté à une ligne PBX (branchements multilignes).	
	Historique appels	Recomp	-	-	Recomposez le dernier numéro composé.
		Appel sortant	Appliquer	-	Sélectionnez un numéro dans l'historique des appels sortants, envoyez-lui un fax, ajoutez-le au carnet d'adresses ou supprimez-le.
			Modifier		
	Hist.ID appel.	Appliquer	-	Sélectionnez un numéro dans l'historique des identifications de l'appelant et envoyez-lui un fax, ajoutez-le au carnet d'adresses ou supprimez-le.	
	Modifier				
Carnet d'adresses	 (Rechercher : (Rechercher :))	-	-	Lorsque LDAP est désactivé, la recherche s'effectue au sein du carnet d'adresses local. Lorsque LDAP est activé, la recherche s'effectue au sein du carnet d'adresses local et du serveur LDAP.	

Niveau 3	Niveau 4	Niveau 5	Niveau 6	Descriptions
Envoi de fax	Carnet d'adresses	 (Rechercher : (Rechercher :))	Détail (s'affiche uniquement si LDAP est activé.)	Permet d'afficher des informations détaillées sur l'adresse sélectionnée.
		Modifier	-	Permet de mémoriser des numéros dans le carnet d'adresses, de définir des numéros de groupe pour diffusion, ainsi que de modifier et supprimer des numéros du carnet d'adresses.
		(Sélectionner le carnet d'adresses)	Appliquer	Permet d'envoyer un fax en utilisant le carnet d'adresses.
	 Options	Résolution fax	-	Permet de définir la résolution des fax sortants.
		Sujet émetteur	-	Permet de modifier l'objet d'un fax sortant.
		Contraste	-	Permet de régler le contraste.
		Fax recto-verso	-	Permet de définir le format de numérisation recto verso.
		Format num vitre	-	Permet d'ajuster la zone de numérisation de la vitre du scanner en fonction du format du document.
		Diffusion	Ajouter numéro	Permet d'envoyer le même fax à plusieurs numéros de fax.
		Aperçu	-	Permet de prévisualiser un fax avant de l'envoyer.
		Param. couleur	-	Indiquez si les fax envoyés sont monochromes ou en couleur.
		Fax différé	Fax différé Entr. Heure	Permet de définir l'heure à laquelle les fax différés seront envoyés.
		Envoi par lot (TX différé)	-	Permet de combiner des fax différés envoyés au même numéro de fax en un seul envoi à la même heure de la journée.
		TX en temps réel (TX immédiat)	-	Permet d'envoyer un fax sans utiliser la mémoire.
		Mode international	-	Activez ce réglage si vous rencontrez des difficultés à envoyer des fax à l'étranger.
Histor. app.	Recomp	Recomposez le dernier numéro composé.		
	Appel sortant	Sélectionnez un numéro dans l'historique des appels sortants, envoyez-lui un fax, ajoutez-le au carnet d'adresses ou supprimez-le.		
	Hist. ID appel.	Sélectionnez un numéro dans l'historique des identifications de l'appelant et envoyez-lui un fax, ajoutez-le au carnet d'adresses ou supprimez-le.		

Niveau 3	Niveau 4	Niveau 5	Niveau 6	Descriptions
Envoi de fax	 Options	Carnet d'adr (Carnet d'adr.)	 (Rechercher : (Rechercher :))	Lorsque LDAP est désactivé, la recherche s'effectue au sein du carnet d'adresses local. Lorsque LDAP est activé, la recherche s'effectue au sein du carnet d'adresses local et du serveur LDAP.
			Modifier	Permet de mémoriser des numéros dans le carnet d'adresses, de définir des numéros de groupe pour diffusion, ainsi que de modifier et supprimer des numéros du carnet d'adresses.
		Définir une nouvelle valeur par défaut (Régl.nouv.défaut)	-	Permet d'enregistrer vos réglages comme réglages par défaut.
	Réinit.d'usine	-	Permet de rétablir tous les réglages d'usine.	
	Enr. comme racc. (Enr. comme racc)	-	-	Permet d'enregistrer les réglages actuels en tant que raccourci.
Fax reçus	Impr/Suppr	Tout imprimer (nouveaux fax)	-	Permet d'imprimer les nouveaux fax reçus.
		Tout imprimer (anciens fax)	-	Permet d'imprimer les anciens fax reçus.
		Tout supprimer (nouveaux fax)	-	Permet de supprimer les nouveaux fax reçus.
		Tout supprimer (anciens fax)	-	Permet de supprimer les anciens fax reçus.
Carnet d'adresses	 (Rechercher : (Rechercher :))	-	-	Lorsque LDAP est désactivé, la recherche s'effectue au sein du carnet d'adresses local. Lorsque LDAP est activé, la recherche s'effectue au sein du carnet d'adresses local et du serveur LDAP.
		Détail (s'affiche uniquement si LDAP est activé.)	-	Permet d'afficher des informations détaillées sur l'adresse sélectionnée.
	Modifier	-	-	Permet de mémoriser des numéros dans le carnet d'adresses, de définir des numéros de groupe pour diffusion, ainsi que de modifier et supprimer des numéros du carnet d'adresses.
	(Sélectionner le carnet d'adresses)	Appliquer	-	Permet d'envoyer un fax en utilisant le carnet d'adresses.
Historique appels	Recomp	-	-	Recomposez le dernier numéro composé.
	Appel sortant	Appliquer	-	Sélectionnez un numéro dans l'historique des appels sortants,

Niveau 3	Niveau 4	Niveau 5	Niveau 6	Descriptions
Historique appels	Appel sortant	Modifier	-	envoyez-lui un fax, ajoutez-le au carnet d'adresses ou supprimez-le.
	Hist.ID appel.	Appliquer	-	Sélectionnez un numéro dans l'historique des identifications de l'appelant et envoyez-lui un fax, ajoutez-le au carnet d'adresses ou supprimez-le.
Modifier		-		



[Web]

Niveau 1	Descriptions
Web	Permet de connecter l'appareil Brother à un service Internet.





[Applis]

Niveau 1	Descriptions
Applis	Permet de connecter l'appareil Brother au service Brother Apps.



[USB]

Niveau 3	Niveau 4	Niveau 5	Niveau 6	Descriptions
Impression JPEG	Sélectionnez les fichiers	OK	 Params impr.	Permet d'ajuster vos photos à l'aide des options.
		Tt impr	-	Permet d'imprimer toutes les photos de votre mémoire flash USB.
	Impression de l'index (Impress index)	Imprimer index	 Params impr.	Permet d'imprimer une page de miniatures.
		Imprimer photos	 Params impr.	Permet d'imprimer des photos en choisissant les numéros d'index.
Num. vers support (Scan vs support)	-	-	-	Permet de numériser des documents dans une mémoire flash USB.
Web	-	-	-	Permet de connecter l'appareil Brother à un service Internet.



[Télécharg. le logiciel]

Niveau 1	Descriptions
Télécharg. le logiciel	Affiche des informations sur le téléchargement et l'installation de logiciels pour les appareils mobiles et les ordinateurs.



[Nett. tête d'impr.]

Niveau 1	Descriptions
Nett. tête d'impr.	Permet de nettoyer la tête d'impression en suivant les instructions affichées à l'écran LCD.



[Raccourcis]

Niveau 2	Niveau 3	Niveau 4	Descriptions	
+ Ajouter un raccourci	Copie	-	Permet de modifier les réglages dans les options de copie.	
	Fax	-	Permet de modifier les réglages dans les options de fax.	
	Numériser	vers support		Permet de numériser des documents et de les enregistrer directement sur une mémoire flash USB sans passer par un ordinateur.
		vers ordinateur (Fichier)		Permet de numériser des documents et de les enregistrer dans un dossier sur votre ordinateur.
		vers ordinateur (OCR)		Permet de convertir votre document numérisé en fichier texte modifiable.
		vers ordinateur (Image)		Permet de numériser des photos ou des images dans vos applications de graphisme.
		vers ordinateur (E-mail)		Permet d'envoyer un document numérisé sous la forme d'une pièce jointe à un e-mail.
		vers le serveur de e-mail		Permet de numériser un document monochrome ou couleur vers votre serveur de messagerie.
		vers réseau		Permet d'envoyer des données numérisées à un serveur CIFS sur votre réseau local ou sur Internet.
	vers FTP		Permet d'envoyer les données numérisées par FTP.	
Web	-	Permet de connecter l'appareil Brother à un service Internet.		
Applis	-	Permet de connecter l'appareil Brother au service Brother Apps.		
Cette liste apparaît lorsque vous appuyez sur chaque icône de raccourci pendant 2 secondes.	renommer	-	Permet de modifier le nom du raccourci.	
	Modifier	-	Permet de modifier les réglages concernant les raccourcis.	
	Suppr (Effacer)	-	Permet de supprimer un raccourci.	
	Enregistrer carte/NFC	-	Affectez un raccourci à une carte à CI.	
	Supprimer carte/NFC	-	Supprimez un raccourci d'une carte à CI.	

Niveau 2	Niveau 3	Niveau 4	Descriptions
 Mod/Supp	(Sélectionner le bouton de raccourci.)	renommer	Permet de modifier le nom du raccourci.
		Modifier	Permet de modifier les réglages concernant les raccourcis.
		Suppr (Effacer)	Permet de supprimer un raccourci.
		Enregistrer carte/NFC	Affectez un raccourci à une carte à CI.
		Supprimer carte/NFC	Supprimez un raccourci d'une carte à CI.



[Encre]

Niveau 2	Niveau 3	Descriptions
Volume d'encre	-	Permet de contrôler le volume d'encre disponible.
Modèle cartouche d'encre	-	Permet de vérifier le numéro des cartouches d'encre.
Améliorer la qualité d'impr	Vérif la qualité d'impr.	Permet de vérifier et de corriger la qualité d'impression, l'alignement ainsi que l'alimentation du papier en suivant les instructions à l'écran LCD.
	Cadrage	
	Corriger l'alimentation papier	
Nettoyage de la tête d'impr	-	Permet de nettoyer la tête d'impression en suivant les instructions affichées à l'écran LCD.
Retirer les morceaux papier	-	Permet de retirer un morceau de papier de l'appareil en suivant les instructions affichées à l'écran LCD.
Options d'impression	Réduire les bavures	Permet de réduire le maculage du papier au cours de l'impression.
	Réduire les traits inégaux	Permet de réduire les lignes irrégulières qui apparaissent sur le papier au cours de l'impression.
	Améliorer impr	Permet d'améliorer la qualité d'impression et de réduire le flou.
Vérification de la cartouche d'encre	-	Permet d'afficher les informations relatives aux cartouches d'encre.
Contrôle auto. de la qualité d'impr.	-	Détecte automatiquement l'état de la tête d'impression et la nettoie si nécessaire.



Configuration Wi-Fi

Niveau 2	Descriptions
Rechercher le réseau Wi-Fi	Configurez les paramètres de votre réseau sans fil manuellement.
Aide à la config.	Configurez les paramètres de votre réseau sans fil en fonction des informations affichées à l'écran LCD.
WPS/bouton-poussoir	Permet de configurer vos réglages réseau sans fil à l'aide d'un seul bouton.
Récupérer WLAN	Réinitialisez et redémarrez votre réseau sans fil.

Si vous avez inséré une mémoire flash USB dans la fente USB

Niveau 1	Descriptions
Impression JPEG	Permet de sélectionner le menu Photo.
Num. vers support (Scan vs support)	Permet de numériser des documents dans une mémoire flash USB.
Web	Permet de connecter l'appareil Brother à un service Internet.

Information associée

- [Tableaux des réglages et des fonctions](#)
-

■ Accueil > Réglages de l'appareil > Modifier les paramètres de l'appareil depuis le panneau de commande > Tableaux des réglages et des fonctions > Tableaux de réglages (modèles à écran tactile de 4,3 pouces (10,9 cm))

Tableaux de réglages (modèles à écran tactile de 4,3 pouces (10,9 cm))

Modèles associés: MFC-J5110DW/MFC-J5115DW/MFC-J5117DW

Ces tableaux vous aident à comprendre les sélections et options disponibles dans les menus de votre appareil.

```
>> [Param. général]
>> [Maintenance]
>> [Paramètres raccourcis]
>> [Fax]
>> [Imprimante]
>> [Réseau]
>> [Impr. rapports (Imprime rapp.)]
>> [Info. appareil]
>> [Param. système]
>> [Paramètres admin]
```

[Param. général]



[Tous les param.] > [Param. général]

Niveau 3	Niveau 4	Niveau 5	Descriptions
Réglage bac	Bac 1	Type papier	Permet de définir le type de papier dans le bac n° 1.
		Format papier	Permet de définir le format du papier dans le bac n° 1.
	Bac 2	Format papier	Permet de définir le format du papier dans le bac n° 2.
	Bac 3 (MFC-J5117DW)	Format papier	Permet de définir le format du papier dans le bac n° 3.
	Bac MU	Type papier	Permet de configurer le type de papier dans le bac universel.
		Format papier	Permet de paramétrer le format du papier dans le bac universel.
	Copie	Sélection bac	Permet de sélectionner le bac utilisé pour la copie.
		Priorité bacs	Permet de modifier la priorité des bacs pour la copie.
	Fax	Sélection bac	Permet de sélectionner le bac utilisé pour les fax.
		Priorité bacs	Permet de modifier la priorité des bacs pour la télécopie.
	Imprimer	Priorité bacs	Permet de modifier la priorité des bacs pour l'impression à partir de votre ordinateur.
	Réglage bac: Impr. JPEG (Média)	Sélection bac	Permet de sélectionner le bac à utiliser pour imprimer des photos à partir d'une mémoire flash USB.
		Priorité bacs	Permet de modifier la priorité des bacs pour imprimer des photos à partir d'une mémoire flash USB.

Niveau 3	Niveau 4	Niveau 5	Descriptions
Réglage bac	Ignorer le bac (MFC-J5117DW)	-	Sélectionnez le bac que vous ne voulez pas utiliser s'il contient du papier au format incorrect.
	Vérif. papier	-	Permet de vérifier le type et le format de papier lorsque vous retirez le bac de l'appareil ou que vous placez du papier dans le bac universel.
Volume	Sonnerie	-	Permet de régler le volume de la sonnerie.
	Signal sonore	-	Permet de régler le volume du bip sonore.
	Haut parleur (Haut-parleur)	-	Permet de régler le volume du haut-parleur.
Réglage LCD	Éclair.arrière	-	Permet de régler la luminosité du rétroéclairage LCD.
	Tempor. attén.	-	Permet de définir la durée pendant laquelle le rétroéclairage de l'écran LCD reste en fonction après le dernier contact digital.
Param. notif.	Alerte document (MFC-J5115DW/ MFC-J5117DW)	-	Affiche l'alerte lorsqu'il reste un document sur la vitre du scanner.
	Nbre (pges vierges ignorées)	-	Affiche les résultats de la numérisation Ignorer les pages vierges une fois terminée.
Réglages clavier	-	-	Permet de sélectionner le type de clavier de l'écran LCD.
Écologie (Ecologie)	Mode Éco	-	Activez les réglages de l'appareil suivants : <ul style="list-style-type: none"> • Impression R/V: Bord long¹ (modèles pris en charge uniquement) • Durée de veille: 1 Min • Tempor. attén.: 10 sec • Mode silence: Oui¹
	Durée de veille	-	Définissez le laps de temps durant lequel l'appareil doit être inactif pour passer en mode veille.
	Mode silence	-	Permet de réduire le bruit lors de l'impression.
	Arrêt auto	-	Sélectionnez la durée d'attente de l'appareil avant qu'il ne bascule automatiquement en mode Arrêt. Lorsque cette fonctionnalité est désactivée, l'appareil ne s'éteint pas automatiquement.
Eff Don Stockees	ID Macro=	-	Supprimez les données relatives aux macros enregistrées.
	ID Police=	-	Supprimez les données relatives aux polices enregistrées.
	Suppr. tout	-	Rétablissez les valeurs d'usine des données relatives aux macros et aux polices.

1 Il est possible de modifier ce réglage uniquement après avoir changé certains réglages de l'appareil dans l'application Gestion à partir du Web.

[Maintenance]



[Tous les param.] > [Maintenance]

Niveau 3	Niveau 4	Descriptions
Améliorer la qualité d'impr	Vérif la qualité d'impr.	Permet de vérifier et de corriger la qualité d'impression, l'alignement ainsi que l'alimentation du papier en suivant les instructions à l'écran LCD.
	Cadrage	
	Corriger l'alimentation papier	
Nettoyage de la tête d'impr	-	Permet de nettoyer la tête d'impression en suivant les instructions affichées à l'écran LCD.
Retirer les morceaux papier	-	Permet de retirer un morceau de papier de l'appareil en suivant les instructions affichées à l'écran LCD.
Volume d'encre	-	Permet de contrôler le volume d'encre disponible.
Modèle cartouche d'encre	-	Permet de vérifier le numéro des cartouches d'encre.
Options d'impression	Réduire les bavures	Permet de réduire le maculage du papier au cours de l'impression.
	Réduire les traits inégaux	Permet de réduire les lignes irrégulières qui apparaissent sur le papier au cours de l'impression.
	Améliorer impr	Permet d'améliorer la qualité d'impression et de réduire le flou.
Vérification cartouche encre	-	Permet d'afficher les informations relatives aux cartouches d'encre.
Ctrl auto. qualité impr.	-	Détecte automatiquement l'état de la tête d'impression et la nettoie si nécessaire.
Durée de vie des pièces	Récupérateur d'encre	Permet de vérifier la durée de vie restante du tampon récupérateur d'encre.

[Paramètres raccourcis]



[Tous les param.] > [Paramètres raccourcis]

Niveau 3	Niveau 4	Descriptions
(Sélectionnez un bouton de raccourci.)	renommer	Permet de modifier le nom du raccourci.
	Modifier	Permet de modifier les réglages concernant les raccourcis.
	Suppr (Effacer)	Permet de supprimer un raccourci.
	Enregistrer carte/NFC	Affectez un raccourci à une carte à CI.
	Supprimer carte/NFC	Supprimez un raccourci d'une carte à CI.



Niveau 3	Niveau 4	Niveau 5	Descriptions	
Param.RC. (Param. RC.)	Long. sonnerie	-	Permet de configurer le nombre de sonneries avant que l'appareil réponde en mode Fax uniquement ou en mode Fax/Tél.	
	Mode réponse	-	Permet de sélectionner le mode de réception qui correspond le mieux à vos besoins.	
	Durée son. F/T	-	Permet de régler la durée de la pseudo-sonnerie/ sonnerie double en mode Fax/Tél.	
	Aperçu fax	-	Permet d'afficher les fax reçus sur l'écran LCD.	
	Détection fax	-	Permet de recevoir des fax automatiquement quand vous répondez à un appel et entendez une tonalité de fax.	
	Code distance	-	Répondez aux appels sur un téléphone supplémentaire ou externe et utilisez des codes pour activer ou désactiver les codes d'accès à distance. Vous pouvez personnaliser ces codes.	
	Réduction auto	-	Permet de réduire chaque page d'un fax entrant pour l'adapter au format de votre papier. L'appareil calcule le rapport de réduction en se servant du format de page du fax et de votre paramètre Format papier.	
	Récept. PC-FAX	-	Permet de configurer l'appareil pour qu'il envoie des fax à votre ordinateur. Vous pouvez activer la fonction de sécurité Impression de sauvegarde.	
	Récep. en mém. (Réception mém.)	Désact. (Non)	-	
		Réadressage fax		Paramétrez l'appareil pour qu'il réadresse des fax ou enregistre des fax entrants en mémoire (pour que vous puissiez les récupérer lorsque vous n'êtes pas à côté de l'appareil). Si vous choisissez la fonction de réadressage de fax, vous pouvez activer la fonction de sécurité Impression de sauvegarde.
Mémoriser fax				
Réadr. vers cloud			Permet de transmettre les fax entrants à un service en ligne.	
Transférer au réseau			Permet de transmettre les fax entrants à une destination réseau.	
Tampon Fax Rx	-	Permet d'imprimer la date et l'heure de réception en haut des fax entrants.		
Param. Rapport	Rap. transmis. (Rapport transm)	-	Permet de sélectionner la configuration initiale du rapport de vérification de l'envoi.	
	Périod. journal	-	Permet de paramétrer l'intervalle pour l'impression automatique du journal des fax. Si vous choisissez une autre valeur que Non ou Tous les 50 fax, vous pouvez définir l'intervalle. Si vous sélectionnez Tous les 7 jours, vous pouvez définir le jour de la semaine.	

Niveau 3	Niveau 4	Niveau 5	Descriptions
Imprime doc.	-	-	Permet d'imprimer les fax entrants enregistrés dans la mémoire de l'appareil. Tous les fax sont effacés de la mémoire de l'appareil après l'impression.
Accès distance	-	-	Permet de définir votre code personnel pour l'extraction à distance.
Restriction de numérotation	Pavé numérique	-	Permet d'éviter la numérotation accidentelle d'un numéro incorrect ou de limiter la numérotation lors de l'utilisation de la méthode sélectionnée.
	Carnet d'adr (Carnet d'adr.)	-	
	Raccourcis	-	
	Serveur LDAP	-	
Travaux restants (Jobs attente)	-	-	Permet de vérifier quelles tâches programmées sont stockées dans la mémoire de l'appareil et d'annuler les tâches sélectionnées.
Divers	ID appelant	-	Permet d'afficher ou d'imprimer une liste des 30 dernières identifications de l'appelant enregistrées en mémoire.

[Imprimante]



[Tous les param.] > [Imprimante]

Niveau 3	Niveau 4	Niveau 5	Descriptions
Émulation (Emulation)	-	-	Permet de sélectionner le mode d'émulation.
Qualité	-	-	Permet de sélectionner la qualité d'impression.
Options d'impression	Liste des polices	HP LaserJet BR-Script 3	Permet d'imprimer la liste des polices internes de l'appareil.
	Tester l'impression (Test imp.)	-	Permet d'imprimer une page de test.
Recto-verso	Impression R/V	-	Vous pouvez activer ou désactiver l'impression recto verso et choisir le côté long ou le côté court.
Couleur de sortie	-	-	Définissez la couleur de sortie.
Type papier	-	-	Définissez le type de papier.
Format papier	-	-	Définissez le format de papier.
Orientation	-	-	Définissez les pages pour les imprimer en mode portrait ou paysage.
FF auto	-	-	Permet à l'appareil d'imprimer automatiquement les données restantes.
HP LaserJet	No. police	No. police N°police logi.	Configurer le mode HP LaserJet. (Les options disponibles dépendent des polices installées sur votre appareil.)
	Pas police	-	
	Point police	-	
	Jeu de symboles	-	

Niveau 3	Niveau 4	Niveau 5	Descriptions
HP LaserJet	Imprimer table	-	Configurer le mode HP LaserJet. (Les options disponibles dépendent des polices installées sur votre appareil.)
	Chgt ligne auto	-	
	Retour char auto	-	
	WRAP automatique	-	
	Saut page auto	-	
	Marge gauche	-	
	Marge droite	-	
	Marge supérieure	-	
	Marge inférieure	-	
	Lignes	-	
	Commande du bac	-	
BR-Script 3	Imprimer les erreurs	-	Détermine si vous souhaitez imprimer les informations correspondant aux erreurs lorsqu'elles se produisent.
PDF	Multi-pages	-	Définissez la mise en page lorsque vous imprimez plusieurs pages.
	Options d'impression PDF	-	Définissez le paramètre d'impression PDF afin d'imprimer les commentaires (annotations) ou tampons du fichier PDF avec le texte.
	Ajuster le PDF à la page	-	Indiquez si vous désirez que l'appareil mette à l'échelle ou redimensionne les pages dans le fichier PDF pour les adapter au format du papier sélectionné.
Réinitialisation imprimante	-	-	Permet de rétablir les réglages d'usine de l'appareil.

[Réseau]



[Tous les param.] > [Réseau]

Niveau 3	Niveau 4	Niveau 5	Niveau 6	Descriptions
LAN câblé	TCP/IP	Méthode BOOT	-	Permet de sélectionner la méthode de démarrage qui correspond le mieux à vos besoins.
		Adresse IP	-	Permet de saisir l'adresse IP.
		Masq.SS.réseau	-	Permet de saisir le masque de sous-réseau.
		Passerelle	-	Permet de saisir l'adresse de la passerelle.
		Nom du nœud	-	Permet de saisir le nom du nœud.
		Configuration WINS	-	Permet de sélectionner le mode de configuration WINS.
		Serveur WINS	-	Permet de spécifier l'adresse IP du serveur WINS primaire ou secondaire.

Niveau 3	Niveau 4	Niveau 5	Niveau 6	Descriptions	
LAN câblé	TCP/IP	Serveur DNS	-	Permet de spécifier l'adresse IP du serveur DNS primaire ou secondaire.	
		APIPA	-	Permet de configurer l'appareil pour qu'il attribue automatiquement l'adresse IP à partir de la plage d'adresses liaison-locale.	
		IPv6	-	Permet d'activer ou de désactiver le protocole IPv6.	
	Ethernet	-	-	Permet de sélectionner le mode de liaison Ethernet.	
	Etat câblé	-	-	Permet d'afficher le statut câblé actuel.	
	Adresse MAC	-	-	Permet d'afficher l'adresse MAC de votre appareil.	
	Définir comme valeur par défaut (Réinitialisation paramètres par défaut)	-	-	Permet de rétablir les réglages d'usine de réseau câblé de l'imprimante.	
Câblé activé	-	-	Activez ou désactivez manuellement l'interface LAN câblé.		
WLAN (Wi-Fi)	Rechercher le réseau Wi-Fi	-	-	Configurez les paramètres de votre réseau sans fil manuellement.	
	Aide à la config.	-	-	Configurez les paramètres de votre réseau sans fil en fonction des informations affichées à l'écran LCD.	
	WPS/bouton-poussoir	-	-	Permet de configurer vos réglages réseau sans fil à l'aide d'un seul bouton.	
	Code PIN/WPS	-	-	Permet de configurer vos réglages réseau sans fil en utilisant WPS avec un code NIP.	
	Récupérer WLAN	-	-	Réinitialisez et redémarrez votre réseau sans fil.	
	Etat WLAN	État	-	-	Permet de consulter l'état actuel du réseau sans fil.
		Signal	-	-	Permet de consulter l'intensité actuelle du signal réseau sans fil.
		SSID	-	-	Permet de consulter le SSID actuel.
		Mode de commu.	-	-	Permet d'afficher le mode de communication actuel.
	TCP/IP	Méthode BOOT	-	-	Permet de sélectionner la méthode de démarrage qui correspond le mieux à vos besoins.

Niveau 3	Niveau 4	Niveau 5	Niveau 6	Descriptions	
WLAN (Wi-Fi)	TCP/IP	Adresse IP	-	Permet de saisir l'adresse IP.	
		Masq. SS. réseau	-	Permet de saisir le masque de sous-réseau.	
		Passerelle	-	Permet de saisir l'adresse de la passerelle.	
		Nom du nœud	-	Permet de saisir le nom du nœud.	
		Configuration WINS	-	Permet de sélectionner le mode de configuration WINS.	
		Serveur WINS	-	Permet de spécifier l'adresse IP du serveur WINS primaire ou secondaire.	
		Serveur DNS	-	Permet de spécifier l'adresse IP du serveur DNS primaire ou secondaire.	
		APIPA	-	Permet de configurer l'appareil pour qu'il attribue automatiquement l'adresse IP à partir de la plage d'adresses liaison-locale.	
	IPv6	-	Permet d'activer ou de désactiver le protocole IPv6.		
	Adresse MAC	-	-	Permet d'afficher l'adresse MAC de votre appareil.	
Définir comme valeur par défaut (Réinitialisation paramètres par défaut)	-	-	Permet de rétablir les réglages d'usine de réseau sans fil de l'imprimante.		
WLAN activé	-	-	Active ou désactive la connexion réseau sans fil.		
Wi-Fi Direct	Manuel	-	-	Permet de configurer manuellement vos réglage réseau Wi-Fi Direct.	
	Propri. groupe	-	-	Permet de configurer votre appareil comme propriétaire du groupe.	
	Bouton-poussoir	-	-	Permet de configurer vos paramètres réseau Wi-Fi Direct à l'aide d'un seul bouton.	
	Code PIN	-	-	Permet de configurer vos paramètres réseau Wi-Fi Direct en utilisant le WPS avec un code PIN.	
	Infos périphérique	Nom périph.	-	-	Permet d'afficher le nom de périphérique de votre appareil.
		SSID	-	-	Permet de consulter le SSID du propriétaire du groupe.

Niveau 3	Niveau 4	Niveau 5	Niveau 6	Descriptions
Wi-Fi Direct	Infos périphérique			Lorsque l'appareil n'est pas connecté, l'écran LCD affiche « Non connecté ».
		Adresse IP	-	Permet d'afficher l'adresse IP actuelle de votre appareil.
	Info. sur l'état (Informations sur l'état)	État	-	Permet de consulter l'état actuel du réseau Wi-Fi Direct.
		Signal	-	Permet de consulter l'intensité actuelle du signal réseau Wi-Fi Direct. Lorsque l'appareil agit comme un propriétaire du groupe, l'écran LCD annonce un signal fort.
Activ. interf.	-	-	Permet d'activer ou de désactiver la connexion Wi-Fi Direct.	
NFC (MFC-J5115DW/ MFC-J5117DW)	-	-	-	Permet d'activer ou de désactiver la fonctionnalité NFC.
E-mail/IFAX	Adresse mail	-	-	Permet de saisir l'adresse électronique. (Jusqu'à 60 caractères)
	Configurer le serveur	SMTP	Serveur	Saisissez le nom et l'adresse du serveur SMTP.
			Port	Permet de saisir le numéro de port SMTP.
			Auth. pour SMTP	Permet de sélectionner la méthode de sécurité pour les notifications d'e-mail.
			SSL/TLS	Permet d'envoyer ou de recevoir un e-mail via un serveur de messagerie exigeant une communication SSL/TLS sécurisée.
			Vérifier certification	Permet de vérifier automatiquement le certificat du serveur SMTP.
		POP3/IMAP4	Protocole	Permet de sélectionner le protocole pour la réception d'un e-mail depuis le serveur.
			Serveur	Saisissez le nom et l'adresse du serveur.
			Port	Permet d'entrer le numéro de port.
			Nom bal	Permet de saisir le nom de la boîte aux lettres. (Jusqu'à 60 caractères)
			Mot de passe boîte aux lettres	Permet de saisir le mot de passe pour la connexion au serveur. (Jusqu'à 128 caractères)

Niveau 3	Niveau 4	Niveau 5	Niveau 6	Descriptions
E-mail/IFAX	Configurer le serveur	POP3/IMAP4	Sélect. dossier	Permet de sélectionner le dossier indiqué dans la boîte aux lettres à l'aide du protocole IMAP4.
			SSL/TLS	Permet d'envoyer ou de recevoir un e-mail via un serveur de messagerie exigeant une communication SSL/TLS sécurisée.
			Vérifier certification	Permet de vérifier automatiquement le certificat du serveur.
			Auth. pour POP3/IMAP4	Permet de sélectionner la méthode de sécurité pour les notifications d'e-mail.
	Config RC mail	Réception auto	Réception auto	Vérifie automatiquement la présence de nouveaux messages sur le serveur.
			Période RC	Permet de régler l'intervalle de recherche de nouveaux messages sur le serveur.
		Entête	-	Permet de sélectionner le contenu de l'en-tête de l'e-mail à imprimer.
		Suppr/Lire mail d'erreur	-	Permet de configurer l'appareil pour qu'il supprime automatiquement les e-mails d'erreur.
		Avis	-	Permet de recevoir des messages de notification.
		Config TX mail	Limite taille	Limite taille
	Taille max. (Mo)			
	Avis		-	Permet d'envoyer des messages de notification.
	Config.relai	Diffusion relais	-	Permet de réacheminer un document vers un autre télécopieur.
		Domaine relais	-	Permet d'enregistrer le nom du domaine.
		Rapport relais	-	Permet d'imprimer le rapport de reroutage.
		Réception manuelle	-	-
Message de Brother	Message de Brother	-	-	Affiche les messages et les notifications Brother.
	État	-	-	
Paramètres de connexion Web	Paramètres proxy	Connexion proxy	-	Permet de modifier les réglages de connexion Web.
		Adresse	-	
		Port	-	

Niveau 3	Niveau 4	Niveau 5	Niveau 6	Descriptions
Paramètres de connexion Web	Paramètres proxy	Nom d'utilisateur	-	Permet de modifier les réglages de connexion Web.
		Mot Passe	-	
Gestion Web	-	-	-	Activez ou désactivez l'application Gestion à partir du Web. Si vous activez cette fonction, assurez-vous de spécifier la méthode de connexion pour utiliser l'application Gestion à partir du Web.
IPsec	-	-	-	IPsec est une fonction de sécurité facultative du protocole IP, qui offre des services d'authentification et de cryptage. Nous vous recommandons de contacter votre administrateur réseau avant de modifier ce paramètre.
Filtre IP	-	-	-	Permet de limiter l'accès à votre appareil via l'activation du filtre IP.
Délect. réseau	Autoriser détection	-	-	Active ou désactivez Global Detect, une fonction qui détecte toute connexion accidentelle à un réseau global et en informe l'utilisateur.
	Refuser l'accès	-	-	Désactivez les connexions au réseau global.
Réinit. réseau	-	-	-	Rétablissez les réglages d'usine des paramètres réseau de l'appareil, à l'exception du mot de passe de l'administrateur.

[Impr. rapports (Imprime rapp.)]



[Tous les param.] > [Impr. rapports (Imprime rapp.)]

Niveau 3	Descriptions
Rapp. Trans. (Rapport trans.)	Permet d'imprimer un rapport de vérification de l'envoi pour votre dernier envoi.
Carnet d'adr (Carnet d'adr.)	Permet d'imprimer la liste des destinataires enregistrés dans le carnet d'adresses.
Journal Fax	Imprime une liste d'informations concernant les 200 derniers fax entrants et sortants. (TX signifie envoi. RX signifie réception.)
Config.Util (Config. util.)	Permet d'imprimer la liste de vos réglages utilisateur.
Configuration réseau	Permet d'imprimer la liste de vos réglages réseau.

Niveau 3	Descriptions
Impr. list fich.	Permet d'imprimer la liste des données enregistrées dans la mémoire de l'appareil.
Rapport WLAN	Permet d'imprimer les résultats de la connexion LAN sans fil.
Hist.ID appel.	Permet d'imprimer la liste des informations d'identification de l'appelant disponibles pour les 30 derniers appels (fax et téléphone) reçus.

[Info. appareil]



[Tous les param.] > [Info. appareil]

Niveau 3	Niveau 4	Descriptions
No. de série	-	Permet de vérifier le numéro de série de votre appareil.
Version du firmware	Version principale	Permet de vérifier la version de micrologiciel de votre appareil.
	Version de la sécurité	
Mise à jour du microprogramme	-	Permet de mettre à jour le micrologiciel de votre appareil vers le microprogramme le plus récent.
Configuration de la mise à jour du firmware	-	Permet de définir les jours et les heures pour les mises à jour automatiques du microprogramme.
Compteur page	-	Permet de vérifier le nombre total de pages que l'appareil a imprimées.

[Param. système]



[Tous les param.] > [Param. système]

Niveau 3	Niveau 4	Descriptions
Date et heure	Date	Permet d'ajouter la date et l'heure sur l'écran et dans les en-têtes des fax que vous envoyez.
	Heure	
	Heure été auto	Permet de régler l'appareil pour qu'il passe automatiquement à l'heure d'été.
	Fuseau horaire	Permet de définir votre fuseau horaire.
ID station	Fax	Permet de saisir votre nom et votre numéro de fax pour qu'ils apparaissent sur chaque page que vous faxez.
	Nom	
Tonal/Impuls. (Uniquement disponible pour certains pays.)	-	Sélectionnez le mode de numérotation.
Recomposition auto n° fax	-	Vous pouvez régler l'appareil de manière à ce qu'il recompose le dernier numéro de fax si le fax n'a pas été transmis parce que la ligne était occupée. Si la ligne est occupée lorsque vous envoyez un fax automatiquement, l'appareil recompose le numéro jusqu'à trois fois à intervalles de cinq minutes.
Tonalité	-	Permet de raccourcir la pause de détection de tonalité.
Param. ligne (Type ligne tél)	-	Permet de sélectionner le type de ligne téléphonique.
Compatibilité	-	Permet de régler l'égalisation pour les problèmes de transmission.

Niveau 3	Niveau 4	Descriptions
		Les fournisseurs de services VoIP fournissent la prise en charge des fax à l'aide de diverses normes. Si vous rencontrez régulièrement des erreurs de transmission de fax, choisissez Base (pour VoIP).
Init.	Appareil réinitialisé	Rétablit tous les paramètres de l'appareil que vous avez modifiés (date et heure, par exemple).
	Réseau	Rétablissez les réglages d'usine des paramètres réseau de l'appareil, à l'exception du mot de passe de l'administrateur.
	Carnet d'adr. et fax	Permet d'effacer l'ensemble des numéros de téléphone, des données de fax et des réglages de fax mémorisés.
	Données de fax enr.	Permet de supprimer tout l'historique et toutes les données de fax enregistrées.
	Tous les paramètres	Permet de rétablir tous les réglages d'usine par défaut de l'appareil.
Langue locale (Uniquement disponible pour certains pays.)	-	Permet de modifier la langue de l'écran LCD.

[Paramètres admin]



[Paramètres admin]

Niveau 2	Niveau 3	Niveau 4	Niveau 5	Descriptions	
Paramètres de l'écran d'accueil	Icônes	-	-	Supprimez, ajoutez ou déplacez les icônes vers d'autres emplacements sur les écrans d'accueil.	
	Couleur d'arrière-plan	-	-	Modifiez la couleur de l'arrière-plan de l'écran tactile en sélectionnant Blanc ou Noir.	
	Onglets	renommer	Onglet 1 ... Onglet 8		Changez le nom des onglets.
		Écran d'accueil principal	-		Configurez votre écran d'accueil principal.
	Afficher les informations	Adresse IP	-		Permet de sélectionner si l'adresse IP de votre appareil doit être affichée ou non au niveau des écrans d'accueil.
	Réinitialiser les paramètres de l'écran d'accueil	-	-		Rétablissez les valeurs par défaut de tous les réglages de l'écran d'accueil.
Autres paramètres d'écran	Copier l'écran	-	-	Définissez les réglages par défaut de l'écran Copie.	
	Écran de numérisation	-	-	Définissez les réglages par défaut de l'écran de numérisation.	
Gestion des restrictions	Fonction de restriction des utilisateurs	-	-	Permet d'activer ou de désactiver les fonctions de restriction, comme Secure Function Lock, par exemple.	
	Verr. paramètre	-	-	Permet d'empêcher tout utilisateur non autorisé de modifier les réglages de l'appareil.	

Niveau 2	Niveau 3	Niveau 4	Niveau 5	Descriptions
Gestion des restrictions	(Verr paramètre)			
	Détails déf. verrouillage	-	-	Sélectionnez les réglages spécifiques de l'appareil dont vous voulez interdire l'accès aux utilisateurs non autorisés.
Mot Passe	-	-	-	Permet de modifier le mot de passe permettant de se connecter au menu Paramètres admin.



Information associée

















- [Tableaux des réglages et des fonctions](#)

▲ Accueil > Réglages de l'appareil > Modifier les paramètres de l'appareil depuis le panneau de commande > Tableaux des réglages et des fonctions > Tableaux de fonctions (modèles à écran tactile de 4,3 pouces (10,9 cm))

Tableaux de fonctions (modèles à écran tactile de 4,3 pouces (10,9 cm))

Modèles associés: MFC-J5110DW/MFC-J5115DW/MFC-J5117DW

Ces tableaux vous aident à comprendre les sélections de fonctions et les options temporaires de votre appareil.

- >>  [Copie]
- >>  [Numériser]
- >>  [Fax]
- >>  [Impression sécurisée]
- >>  [2 en 1 Copie ID]
- >>  [USB]
- >>  [Web]
- >>  [Applis]
- >>  [Mode Éco]
- >>  [Télécharg. le logiciel]
- >>  [Nett. tête d'impr.]
- >>  (+) (Raccourcis)
- >>  [Encre]
- >>  [Paramètres admin]
- >>  Configuration du réseau câblé
- >>  Configuration Wi-Fi
- >> Si vous avez inséré une mémoire flash USB dans la fente USB

[Copie]



Niveau 3	Niveau 4	Niveau 5	Descriptions
Enr. comme racc.	-	-	Permet d'enregistrer les réglages actuels en tant que raccourci.
ID	-	-	Faire une copie de carte d'identité.
 Aperçu	-	-	Afficher un aperçu du résultat copié sur l'écran LCD avant que l'appareil commence à imprimer.
> (Autres options de copie)	Normal R/v (1⇒2) R/v (2⇒2) 2en1 (ID) 2en1 Poster Livre	-	Sélectionnez les réglages de copie prédéfinis souhaités.
Options	Taille doc.	-	Sélectionnez l'option de format de document souhaitée.





Niveau 3	Niveau 4	Niveau 5	Descriptions	
Options	Agrand/Réduire	100%	-	
		Ajuster page (Ajuster à la page)	Permet de régler le format de copie en fonction du format du papier défini.	
		Agrandir	Permet de sélectionner le taux d'agrandissement pour la prochaine copie.	
		Réduire	Permet de sélectionner le taux de réduction pour la prochaine copie.	
		Manuel (25-400%)	Permet d'entrer un taux d'agrandissement ou de réduction.	
	Sélection bac	-	Permet de sélectionner le bac utilisé pour le mode Copie.	
	Format papier	-	Permet de sélectionner le format de papier qui correspond au papier présent dans le bac.	
	Type papier	-	Permet de sélectionner le type de papier qui correspond au papier présent dans le bac.	
	Qualité	-	Permet de sélectionner la résolution de copie du type de document.	
	Raccourci monotouche	-	Sélectionnez l'option Copie couleur ou Copie monochrome lors de l'enregistrement d'un raccourci à une touche.	
	Densité	-	Permet de régler la densité.	
	Suppr. la coul. d'arrière-plan	Paramètres de copie N&B	-	Modifiez la quantité d'arrière-plan en couleur qui est enlevé.
		Paramètres de copie couleur		
	Copie recto-verso	-	Permet d'activer ou de désactiver la copie recto verso et de sélectionner la reliure côté long ou côté court.	
	Empil./Trier	-	Permet de déterminer si les copies multiples doivent être empilées ou triées.	
Mise en page	-	Permet d'effectuer des copies N en 1, d'identité 2 en 1 ou poster.		
Redress. auto.	-	Réglez l'appareil de manière à ce qu'il corrige une copie de travers.		
Paramètres avancés	-	Permet de sélectionner les paramètres de copie avancés.		
Aperçu	-	Afficher un aperçu du résultat copié sur l'écran LCD avant que l'appareil commence à imprimer.		



[Numériser]

Niveau 3	Niveau 4	Niveau 5	Niveau 6	Descriptions
vers support (Quand une mémoire flash USB est insérée)	Actions de num.	-	-	Permet de numériser des documents et de les enregistrer directement sur

Niveau 3	Niveau 4	Niveau 5	Niveau 6	Descriptions	
vers support (Quand une mémoire flash USB est insérée)	Options	-	-	une mémoire flash USB sans passer par un ordinateur.	
	Enr. comme racc.	-	-		
vers MonE-mail (MFC-J5115DW/ MFC-J5117DW)	-	-	-	Numérisez un document monochrome ou couleur vers votre adresse e-mail.	
vers MonDossier (MFC-J5115DW/ MFC-J5117DW)	-	-	-	Envoyez des données numérisées vers votre dossier du serveur CIFS sur votre réseau local ou sur Internet.	
vers PC	vers fichier	Actions de num.	-	Permet de numériser des documents et de les enregistrer dans un dossier sur votre ordinateur.	
		(Sélectionner USB ou PC)	Options		
		Enr. comme racc.			
	vers OCR	Actions de num.	-	Permet de convertir votre document numérisé en fichier texte modifiable.	
		(Sélectionner USB ou PC)	Options		
		Enr. comme racc.			
	vers image	Actions de num.	-	Permet de numériser des photos ou des images dans vos applications de graphisme.	
		(Sélectionner USB ou PC)	Options		
		Enr. comme racc.			
	vers e-mail	Actions de num.	-	Permet d'envoyer un document numérisé sous la forme d'une pièce jointe à un e-mail.	
		(Sélectionner USB ou PC)	Options		
		Enr. comme racc.			
vers serveur mess	Actions de num.	-	-	Envoie des données numérisées vers un serveur de messagerie en autorisant votre appareil à communiquer avec votre réseau et votre serveur de messagerie.	
	Manuel	-	-		
	Carnet d'adresses	 (Rechercher:)	-		-
		Modifier	-		-
		(Sélectionner le carnet d'adresses)	-		-
	Suivant	Destinations	-		-
		 Aperçu	-		-
		Options	-		-
		Enr. comme racc.	-		-
	Destinations	(Sélectionner l'adresse)	-		-

Niveau 3	Niveau 4	Niveau 5	Niveau 6	Descriptions
vers FTP (MFC-J5110DW)	Actions de num.	-	-	Permet de numériser directement des documents vers un serveur FTP.
	(Sélectionner le nom du profil)	 Aperçu	-	
		Options	-	
vers FTP/SFTP (MFC-J5115DW/ MFC-J5117DW)	Actions de num.	-	-	Envoyer des données numérisées via FTP/SFTP.
	(Sélectionner le nom du profil)	 Aperçu	-	
		Options	-	
vers réseau	Actions de num.	-	-	Numériser des documents directement vers un serveur CIFS sur votre réseau local ou sur Internet.
	(Sélectionner le nom du profil)	 Aperçu	-	
		Options	-	
vers SharePoint (MFC-J5115DW/ MFC-J5117DW)	Actions de num.	-	-	Permet d'envoyer des données numérisées via un serveur SharePoint.
	(Sélectionner le nom du profil)	 Aperçu	-	
		Options	-	
vers Web	Actions de num.	-	-	Permet d'envoyer les données numérisées sur un service Internet.
	Options	-	-	
	Enr. comme racc.	-	-	
Num WS (S'affiche lorsque vous installez un scanner Services Web, visible dans l'explorateur réseau sur votre ordinateur.)	Actions de num.	-	-	Permet de numériser les données à l'aide du protocole Service Web.
	Numériser	-	-	
	Num. pr e-mail (Num. pr courr. él.)	-	-	
	Num. pour fax (Num. pr télécopie)	-	-	
	Num. pour impr. (Num. pr impression)	-	-	





(Lorsque [Aperçu fax] est réglé sur [Désact.])

Niveau 3	Niveau 4	Niveau 5	Descriptions
Recomp / Pause	-	-	Permet de recomposer le dernier numéro appelé. Lorsque vous saisissez un numéro de fax ou de téléphone sur l'écran tactile, Bis est remplacé par Pause sur l'écran LCD. Appuyez sur Pause lorsque vous avez besoin d'insérer une pause lorsque vous composez des numéros, par exemple des codes d'accès et des numéros de carte de crédit. Vous pouvez également enregistrer une pause lorsque vous configurez des adresses.
Tél / R	-	-	Tél est remplacé par R si la ligne PBX est sélectionnée comme type de ligne téléphonique. Vous pouvez utiliser R pour accéder à une ligne externe ou pour transférer un appel vers un autre poste si vous êtes connecté à une ligne PBX (branchements multilignes).
Carnet d'adresses	 (Rechercher:)	-	Lorsque LDAP est désactivé, la recherche s'effectue au sein du carnet d'adresses local. Lorsque LDAP est activé, la recherche s'effectue au sein du carnet d'adresses local et du serveur LDAP.
		Détail (s'affiche uniquement si LDAP est activé.)	Permet d'afficher des informations détaillées sur l'adresse sélectionnée.
	Modifier	-	Permet de mémoriser des numéros dans le carnet d'adresses, de définir des numéros de groupe pour diffusion, ainsi que de modifier et supprimer des numéros du carnet d'adresses.
	(Sélectionner le carnet d'adresses)	Appliquer	Permet d'envoyer un fax en utilisant le carnet d'adresses.
Historique appels	Recomp	-	Recomposez le dernier numéro composé.
	Appel sortant	Appliquer	Sélectionnez un numéro dans l'historique des appels sortants, envoyez-lui un fax, ajoutez-le au carnet d'adresses ou supprimez-le.
		Modifier	
	Hist.ID appel.	Appliquer	Sélectionnez un numéro dans l'historique des identifications de l'appelant et envoyez-lui un fax, ajoutez-le au carnet d'adresses ou supprimez-le.
Modifier			
Options	Résolution fax	-	Permet de définir la résolution des fax sortants.
	Sujet émetteur	-	Permet de modifier l'objet d'un fax sortant.
	Contraste	-	Permet de régler le contraste.
	Fax recto-verso	-	Permet de définir le format de numérisation recto verso.
	Format num vitre	-	Permet d'ajuster la zone de numérisation de la vitre du scanner en fonction du format du document.
	Diffusion	Ajouter numéro	Permet d'envoyer le même fax à plusieurs numéros de fax.
	Aperçu	-	Permet de prévisualiser un fax avant de l'envoyer.

Niveau 3	Niveau 4	Niveau 5	Descriptions
Options	Param. couleur	-	Indiquez si les fax envoyés sont monochromes ou en couleur.
	Fax différé	Fax différé	Permet de définir l'heure à laquelle les fax différés seront envoyés.
		Entr.Heure	
	Envoi par lot (TX différé)	-	Permet de combiner des fax différés envoyés au même numéro de fax en un seul envoi à la même heure de la journée.
	TX en temps réel (TX immédiat)	-	Permet d'envoyer un fax sans utiliser la mémoire.
	Mode international	-	Activez ce réglage si vous rencontrez des difficultés à envoyer des fax à l'étranger.
	Définir une nouvelle valeur par défaut (Régl.nouv.défaut)	-	Permet d'enregistrer vos réglages comme réglages par défaut.
Réinit.d'usine	-	Permet de rétablir tous les réglages d'usine.	
Enr. comme racc.	-	-	Permet d'enregistrer les réglages actuels en tant que raccourci.

(Lorsque [Aperçu fax] est réglé sur [Oui])

Niveau 3	Niveau 4	Niveau 5	Niveau 6	Descriptions
Envoi de fax	Recomp / Pause	-	-	Permet de recomposer le dernier numéro appelé. Lorsque vous saisissez un numéro de fax ou de téléphone sur l'écran tactile, Bis est remplacé par Pause sur l'écran LCD. Appuyez sur Pause lorsque vous avez besoin d'insérer une pause lorsque vous composez des numéros, par exemple des codes d'accès et des numéros de carte de crédit. Vous pouvez également enregistrer une pause lorsque vous configurez des adresses.
	Tél / R	-	-	Tél est remplacé par R si la ligne PBX est sélectionnée comme type de ligne téléphonique. Vous pouvez utiliser R pour accéder à une ligne externe ou pour transférer un appel vers un autre poste si vous êtes connecté à une ligne PBX (branchements multilignes).
	Carnet d'adresses	 (Rechercher:)	-	-
Détail			-	Permet d'afficher des informations détaillées sur l'adresse sélectionnée.

Niveau 3	Niveau 4	Niveau 5	Niveau 6	Descriptions		
Envoi de fax	Carnet d'adresses	 (Rechercher:)	(s'affiche uniquement si LDAP est activé.)			
		Modifier	-	Permet de mémoriser des numéros dans le carnet d'adresses, de définir des numéros de groupe pour diffusion, ainsi que de modifier et supprimer des numéros du carnet d'adresses.		
		(Sélectionner le carnet d'adresses)	Appliquer	Permet d'envoyer un fax en utilisant le carnet d'adresses.		
	Historique appels	Recomp	-		Recomposez le dernier numéro composé.	
		Appel sortant	Appliquer	Modifier	Sélectionnez un numéro dans l'historique des appels sortants, envoyez-lui un fax, ajoutez-le au carnet d'adresses ou supprimez-le.	
	Hist.ID appel.	Appliquer	Modifier	Sélectionnez un numéro dans l'historique des identifications de l'appelant et envoyez-lui un fax, ajoutez-le au carnet d'adresses ou supprimez-le.		
	Options	Résolution fax	-		Permet de définir la résolution des fax sortants.	
		Sujet émetteur	-		Permet de modifier l'objet d'un fax sortant.	
		Contraste	-		Permet de régler le contraste.	
		Fax recto-verso	-		Permet de définir le format de numérisation recto verso.	
		Format num vitre	-		Permet d'ajuster la zone de numérisation de la vitre du scanner en fonction du format du document.	
		Diffusion	Ajouter numéro		Permet d'envoyer le même fax à plusieurs numéros de fax.	
		Aperçu	-		Permet de prévisualiser un fax avant de l'envoyer.	
		Param. couleur	-		Indiquez si les fax envoyés sont monochromes ou en couleur.	
		Fax différé	Fax différé	Entr. Heure		Permet de définir l'heure à laquelle les fax différés seront envoyés.
		Envoi par lot (TX différé)	-			Permet de combiner des fax différés envoyés au même numéro de fax en un seul envoi à la même heure de la journée.
TX en temps réel (TX immédiat)		-			Permet d'envoyer un fax sans utiliser la mémoire.	
Mode international	-			Activez ce réglage si vous rencontrez des difficultés à envoyer des fax à l'étranger.		

Niveau 3	Niveau 4	Niveau 5	Niveau 6	Descriptions
Envoi de fax	Options	Définir une nouvelle valeur par défaut (Régl.nouv.défaut)	-	Permet d'enregistrer vos réglages comme réglages par défaut.
		Réinit.d'usine	-	Permet de rétablir tous les réglages d'usine.
	Enr. comme racc.	-	-	Permet d'enregistrer les réglages actuels en tant que raccourci.
Fax reçus	Impr/Suppr	Tout imprimer (nouveaux fax)	-	Permet d'imprimer les nouveaux fax reçus.
		Tout imprimer (anciens fax)	-	Permet d'imprimer les anciens fax reçus.
		Tout supprimer (nouveaux fax)	-	Permet de supprimer les nouveaux fax reçus.
		Tout supprimer (anciens fax)	-	Permet de supprimer les anciens fax reçus.
Carnet d'adresses	 (Rechercher:)	-	-	Lorsque LDAP est désactivé, la recherche s'effectue au sein du carnet d'adresses local. Lorsque LDAP est activé, la recherche s'effectue au sein du carnet d'adresses local et du serveur LDAP.
		Détail (s'affiche uniquement si LDAP est activé.)	-	Permet d'afficher des informations détaillées sur l'adresse sélectionnée.
	Modifier	-	-	Permet de mémoriser des numéros dans le carnet d'adresses, de définir des numéros de groupe pour diffusion, ainsi que de modifier et supprimer des numéros du carnet d'adresses.
	(Sélectionner le carnet d'adresses)	Appliquer	-	Permet d'envoyer un fax en utilisant le carnet d'adresses.
Historique appels	Recomp	-	-	Recomposez le dernier numéro composé.
	Appel sortant	Appliquer	-	Sélectionnez un numéro dans l'historique des appels sortants, envoyez-lui un fax, ajoutez-le au carnet d'adresses ou supprimez-le.
		Modifier	-	
	Hist.ID appel.	Appliquer	-	Sélectionnez un numéro dans l'historique des identifications de l'appelant et envoyez-lui un fax, ajoutez-le au carnet d'adresses ou supprimez-le.
		Modifier	-	



[Impression sécurisée]

Niveau 1	Niveau 2	Niveau 3	Descriptions
Impression sécurisée	(Sélectionner un utilisateur)	-	Vous pouvez entrer le mot de passe à quatre chiffres pour imprimer les données d'impression mémorisées dans l'appareil. Active seulement si l'appareil possède des données d'impression sécurisées.



[2 en 1 Copie ID]

Niveau 1	Descriptions
2 en 1 Copie ID	Copie les deux faces d'une carte d'identité sur une seule page.



[USB]

Niveau 3	Niveau 4	Niveau 5	Niveau 6	Descriptions
Impression PDF	(Sélectionnez un fichier PDF.)	Params impr.	-	Permet d'imprimer des données directement à partir d'une mémoire flash USB.
Impression JPEG	Sélectionnez les fichiers	OK	Params impr.	Permet d'ajuster vos photos à l'aide des options.
		Tt impr	-	Permet d'imprimer toutes les photos de votre mémoire flash USB.
	Impression de l'index (Impress index)	Imprimer index	Params impr.	Permet d'imprimer une page de miniatures.
		Imprimer photos	Params impr.	Permet d'imprimer des photos en choisissant les numéros d'index.
Num. vers support (Scan vs support)	-	-	-	Permet de numériser des documents dans une mémoire flash USB.
Web	-	-	-	Permet de connecter l'appareil Brother à un service Internet.



[Web]

Niveau 1	Descriptions
Web	Permet de connecter l'appareil Brother à un service Internet.



[Applis]

Niveau 1	Descriptions
Applis	Permet de connecter l'appareil Brother au service Brother Apps.



[Mode Éco]

Niveau 1	Descriptions
Mode Éco	<p>Activez les réglages de l'appareil suivants :</p> <ul style="list-style-type: none"> • Impression R/V: Bord long ¹ (modèles pris en charge uniquement) • Durée de veille: 1 Min • Tempor. attén.: 10 sec • Mode silence: Oui ¹

¹ Il est possible de modifier ce réglage uniquement après avoir changé certains réglages de l'appareil dans l'application Gestion à partir du Web.



[Télécharg. le logiciel]

Niveau 1	Descriptions
Télécharg. le logiciel	Affiche des informations sur le téléchargement et l'installation de logiciels pour les appareils mobiles et les ordinateurs.



[Nett. tête d'impr.]

Niveau 1	Descriptions
Nett. tête d'impr.	Permet de nettoyer la tête d'impression en suivant les instructions affichées à l'écran LCD.



(Raccourcis)

Niveau 2	Niveau 3	Niveau 4	Descriptions
+ Ajouter un raccourci	Copie	-	Permet de modifier les réglages dans les options de copie.
	Numériser	vers support	Permet de numériser des documents et de les enregistrer directement sur une mémoire flash USB sans passer par un ordinateur.
		vers ordinateur (Fichier)	Permet de numériser des documents et de les enregistrer dans un dossier sur votre ordinateur.
		vers ordinateur (OCR)	Permet de convertir votre document numérisé en fichier texte modifiable.
		vers ordinateur (Image)	Permet de numériser des photos ou des images dans vos applications de graphisme.
		vers ordinateur (E-mail)	Permet d'envoyer un document numérisé sous la forme d'une pièce jointe à un e-mail.
		vers le serveur de e-mail	Permet de numériser un document monochrome ou couleur vers votre serveur de messagerie.
		vers réseau	Permet d'envoyer des données numérisées à un serveur CIFS sur votre réseau local ou sur Internet.
vers FTP (MFC-J5110DW)	Permet d'envoyer les données numérisées par FTP.		

Niveau 2	Niveau 3	Niveau 4	Descriptions
+ Ajouter un raccourci	Numériser	vers FTP/SFTP (MFC-J5115DW/ MFC-J5117DW)	Envoyer des données numérisées via FTP/SFTP.
		vers SharePoint (MFC-J5115DW/ MFC-J5117DW)	Permet d'envoyer des données numérisées via un serveur SharePoint.
	Fax	-	Permet de modifier les réglages dans les options de fax.
	Web	-	Permet de connecter l'appareil Brother à un service Internet.
	Applis	-	Permet de connecter l'appareil Brother au service Brother Apps.
Cette liste apparaît lorsque vous appuyez sur chaque icône de raccourci pendant 2 secondes.	renommer	-	Permet de modifier le nom du raccourci.
	Modifier	-	Permet de modifier les réglages concernant les raccourcis.
	Suppr (Effacer)	-	Permet de supprimer un raccourci.
	Enregistrer carte/NFC	-	Affectez un raccourci à une carte à CI.
	Supprimer carte/NFC	-	Supprimez un raccourci d'une carte à CI.



[Encre]

Niveau 2	Niveau 3	Descriptions
Volume d'encre	-	Permet de contrôler le volume d'encre disponible.
Modèle cartouche d'encre	-	Permet de vérifier le numéro des cartouches d'encre.
Améliorer la qualité d'impr	Vérif la qualité d'impr.	Permet de vérifier et de corriger la qualité d'impression, l'alignement ainsi que l'alimentation du papier en suivant les instructions à l'écran LCD.
	Cadrage	
	Corriger l'alimentation papier	
Nettoyage de la tête d'impr	-	Permet de nettoyer la tête d'impression en suivant les instructions affichées à l'écran LCD.
Retirer les morceaux papier	-	Permet de retirer un morceau de papier de l'appareil en suivant les instructions affichées à l'écran LCD.
Options d'impression	Réduire les bavures	Permet de réduire le maculage du papier au cours de l'impression.
	Réduire les traits inégaux	Permet de réduire les lignes irrégulières qui apparaissent sur le papier au cours de l'impression.
	Améliorer impr	Permet d'améliorer la qualité d'impression et de réduire le flou.
Vérification cartouche encre	-	Permet d'afficher les informations relatives aux cartouches d'encre.
Ctrl auto. qualité impr.	-	Détecte automatiquement l'état de la tête d'impression et la nettoie si nécessaire.



[Paramètres admin]

Niveau 2	Descriptions
Paramètres admin	Modifiez les réglages de l'écran et limitez l'utilisation de l'appareil.



Configuration du réseau câblé

Niveau 3	Descriptions
TCP/IP	Modifiez les paramètres TCP/IP.
Ethernet	Permet de sélectionner le mode de liaison Ethernet.
Etat câblé	Permet d'afficher le statut câblé actuel.
Adresse MAC	Permet d'afficher l'adresse MAC de votre appareil.
Définir comme valeur par défaut (Réinitialisation paramètres par défaut)	Permet de rétablir les réglages d'usine de réseau câblé de l'imprimante.
Câblé activé	Activez ou désactivez manuellement l'interface LAN câblé.



Configuration Wi-Fi

Niveau 2	Descriptions
Rechercher le réseau Wi-Fi	Configurez les paramètres de votre réseau sans fil manuellement.
Aide à la config.	Configurez les paramètres de votre réseau sans fil en fonction des informations affichées à l'écran LCD.
WPS/bouton-poussoir	Permet de configurer vos réglages réseau sans fil à l'aide d'un seul bouton.
Récupérer WLAN	Réinitialisez et redémarrez votre réseau sans fil.

Si vous avez inséré une mémoire flash USB dans la fente USB

Niveau 1	Descriptions
Impression PDF	Permet d'imprimer des données directement à partir d'une mémoire flash USB.
Impression JPEG	Permet de sélectionner le menu Photo.
Num. vers support (Scan vs support)	Permet de numériser des documents dans une mémoire flash USB.
Web	Permet de connecter l'appareil Brother à un service Internet.



Information associée

- [Tableaux des réglages et des fonctions](#)

Modifier les réglages de l'appareil à l'aide de Gestion à partir du Web

Gestion à partir du Web est un utilitaire utilisant un navigateur Web standard pour gérer votre appareil à l'aide du protocole HTTP (Hyper Text Transfer Protocol) ou HTTPS (Hyper Text Transfer Protocol over Secure Socket Layer).

- [Présentation de l'application Gestion à partir du Web](#)
- [Accéder à Gestion à partir du Web](#)
- [Modifier le mot de passe de connexion à l'aide de Gestion à partir du Web](#)
- [Configurer le carnet d'adresses de votre appareil à l'aide de Gestion à partir du Web](#)

Présentation de l'application Gestion à partir du Web

Gestion à partir du Web est un utilitaire utilisant un navigateur web standard pour gérer votre appareil à l'aide du protocole HTTP (Hyper Text Transfer Protocol) ou HTTPS (Hyper Text Transfer Protocol over Secure Socket Layer).



- Il est recommandé d'utiliser la version la plus récente des navigateurs Web suivants :
 - Microsoft Edge, Firefox et Google Chrome™ pour Windows
 - Safari, Firefox et Google Chrome™ pour Mac
 - Google Chrome™ pour Android™
 - Safari et Google Chrome™ pour iOS
- Assurez-vous que JavaScript et les cookies sont toujours activés, quel que soit le navigateur que vous utilisez.
- Assurez-vous que votre appareil est sous tension, qu'il est connecté au même réseau que votre ordinateur et que votre réseau prend en charge le protocole TCP/IP.

État

État du périphérique

Prêt

Rafraîchissement automatique

Non
 Oui

Niveau d'encre estimé

Cartouche

Réservoir d'encre interne

M C Y BK

Capacité de pages restantes

Capacité de pages approximative (selon norme ISO)

M C Y BK

*Les capacités de pages restantes font l'objet d'une approximation et peuvent varier selon le type de pages imprimées.

Langue Web

Auto

Emplacement du périphérique

Contact :

Emplacement :

L'écran réel peut différer de l'écran illustré ci-dessus.

✓ Information associée

- [Modifier les réglages de l'appareil à l'aide de Gestion à partir du Web](#)

Accéder à Gestion à partir du Web

- Il est recommandé d'utiliser la version la plus récente des navigateurs Web suivants :
 - Microsoft Edge, Firefox et Google Chrome™ pour Windows
 - Safari, Firefox et Google Chrome™ pour Mac
 - Google Chrome™ pour Android™
 - Safari et Google Chrome™ pour iOS
- Assurez-vous que JavaScript et les cookies sont toujours activés, quel que soit le navigateur que vous utilisez.
- Si vous avez défini un nouveau mot de passe pendant la configurations initiale, utilisez le nouveau mot de passe que vous avez spécifié pour votre appareil.
- Si vous n'avez défini aucun nouveau mot de passe, utilisez le mot de passe par défaut pour gérer les paramètres de cet appareil. Le mot de passe par défaut se trouve au dos de l'appareil et est indiqué par « **Pwd** ». Vous pouvez également trouver le mot de passe par défaut dans le rapport de configuration réseau. Nous vous conseillons de modifier immédiatement le mot de passe par défaut pour protéger votre appareil contre les accès non autorisés.
- Si le mot de passe est saisi plusieurs fois de façon incorrecte, vous ne pourrez pas vous connecter pendant un certain temps. Les paramètres de verrouillage peuvent être modifiés dans l'application Gestion à partir du Web.
- Jusqu'à huit ordinateurs ou appareils mobiles peuvent être connectés simultanément à Gestion à partir du Web. Si vous connectez un neuvième appareil, le premier appareil sera déconnecté.
- Nous vous conseillons d'utiliser le protocole sécurisé HTTPS lorsque vous configurez les paramètres à l'aide de l'application Gestion à partir du Web. Si vous utilisez HTTP lors de la configuration des paramètres à l'aide de l'application Gestion à partir du Web, suivez les invites qui s'affichent à l'écran pour utiliser une connexion HTTPS sécurisée.
- Lorsque vous utilisez le protocole HTTPS pour la configuration à l'aide de l'application Gestion à partir du Web, votre navigateur affiche une boîte de dialogue d'avertissement. Pour éviter d'afficher la boîte de dialogue d'avertissement, vous pouvez installer un certificat auto-signé pour utiliser la communication SSL/TLS. Plus d'informations détaillées ►► *Guide des Fonctionnalités de Sécurité Réseau*

>> [Accéder à partir de votre navigateur Web](#)

>> [Accéder à partir de Brother iPrint&Scan \(Windows/Mac\)](#)

>> [Accéder à partir de Brother Utilities \(Windows\)](#)

>> [Accéder à partir de Brother Mobile Connect](#)

Accéder à partir de votre navigateur Web

1. Lancez votre navigateur Web.
2. Saisissez « <https://adresse IP de l'appareil> » dans la barre d'adresse de votre navigateur (« adresse IP de l'appareil » correspondant à l'adresse IP de votre appareil).

Par exemple :

<https://192.168.1.2>

L'adresse IP de votre appareil figure dans le rapport de configuration du réseau.

►► [Imprimer le rapport de configuration réseau](#)



- Si vous utilisez un DNS (Domain Name System) ou si vous avez activé un nom NetBIOS, vous pouvez entrer un autre nom, tel que « [ImprimantePartagée](#) », à la place de l'adresse IP.

Par exemple : <https://SharedPrinter>

- Si vous activez un nom NetBIOS, vous pouvez également utiliser le nom du nœud.

Par exemple : <https://brn123456abcdef>

- Le nom NetBIOS s'affiche sur le rapport de configuration du réseau.

Gestion à partir du Web s'affiche.

3. Si nécessaire, saisissez le mot de passe dans le champ **Connexion**, puis cliquez sur **Connexion**.
4. Si vous voulez épingler la barre de navigation sur le côté gauche de l'écran, cliquez sur ☰, puis sur ✕.

Vous pouvez désormais modifier les paramètres de l'appareil.

Si vous modifiez les paramètres du protocole, vous devez effectuer un redémarrage de l'appareil après avoir cliqué sur **Envoyer** pour activer la configuration.

Une fois la configuration des paramètres terminée, cliquez sur **Déconnexion**.



Si l'appareil est inactif depuis un certain temps, l'utilisateur est automatiquement déconnecté. Modifiez les paramètres de déconnexion dans le menu **Délai de déconnexion de la Gestion à partir du Web**.

Accéder à partir de Brother iPrint&Scan (Windows/Mac)

1. Lancez Brother iPrint&Scan.

- Windows

Double-cliquez sur l'icône  (**Brother iPrint&Scan**).

- Mac

Dans la barre de menu **Finder**, cliquez sur **Aller > Applications**, puis double-cliquez sur l'icône iPrint&Scan.

L'écran Brother iPrint&Scan s'affiche.

2. Si votre appareil Brother n'est pas sélectionné, cliquez sur le bouton **Ajouter un appareil / Sélectionnez votre machine**, puis sélectionnez le nom de votre modèle dans la liste. Cliquez sur **OK**.
3. Cliquez sur le bouton **Consommables/Paramètres appareil**.



Si la fenêtre **Consommables/Paramètres appareil** s'affiche, cliquez sur le lien **Tous les paramètres**.

Gestion à partir du Web s'affiche.

4. Si nécessaire, saisissez le mot de passe dans le champ **Connexion**, puis cliquez sur **Connexion**.
5. Si vous voulez épingler la barre de navigation sur le côté gauche de l'écran, cliquez sur ☰, puis sur ✕.

Vous pouvez désormais modifier les paramètres de l'appareil.

Si vous modifiez les paramètres du protocole, vous devez effectuer un redémarrage de l'appareil après avoir cliqué sur **Envoyer** pour activer la configuration.

Une fois la configuration des paramètres terminée, cliquez sur **Déconnexion**.



Si l'appareil est inactif depuis un certain temps, l'utilisateur est automatiquement déconnecté. Modifiez les paramètres de déconnexion dans le menu **Délai de déconnexion de la Gestion à partir du Web**.

Accéder à partir de Brother Utilities (Windows)

1. Démarrez  (**Brother Utilities**), puis sur la liste déroulante et choisissez le nom de votre modèle (s'il n'était pas déjà sélectionné).
2. Cliquez sur **Outils** dans la barre de navigation de gauche, puis cliquez sur **Paramètres de la machine**.
Gestion à partir du Web s'affiche.
3. Si nécessaire, saisissez le mot de passe dans le champ **Connexion**, puis cliquez sur **Connexion**.
4. Si vous voulez épingler la barre de navigation sur le côté gauche de l'écran, cliquez sur ☰, puis sur ✕.

Vous pouvez désormais modifier les paramètres de l'appareil.

Si vous modifiez les paramètres du protocole, vous devez effectuer un redémarrage de l'appareil après avoir cliqué sur **Envoyer** pour activer la configuration.

Une fois la configuration des paramètres terminée, cliquez sur **Déconnexion**.



Si l'appareil est inactif depuis un certain temps, l'utilisateur est automatiquement déconnecté. Modifiez les paramètres de déconnexion dans le menu **Délai de déconnexion de la Gestion à partir du Web**.

Accéder à partir de Brother Mobile Connect

Installez et configurez l'application Brother Mobile Connect sur votre appareil mobile.

1. Lancez Brother Mobile Connect sur votre appareil mobile.
2. Appuyez sur le nom de votre modèle en haut de l'écran.



Si votre appareil Brother ne s'affiche pas sur votre appareil mobile, faites un glissement de doigt pour sélectionner le nom du modèle de votre appareil.

3. Touchez **Tous les paramètres de la machine**.
Gestion à partir du Web s'affiche.
4. Si nécessaire, saisissez le mot de passe dans le champ **Connexion**, puis appuyez sur **Connexion**.
5. Si vous voulez épingler le menu de navigation sur le côté gauche de l'écran, appuyez sur ☰ puis sur ✨.

Vous pouvez désormais modifier les paramètres de l'appareil.

Si vous modifiez les paramètres du protocole, vous devez effectuer un redémarrage de l'appareil après avoir appuyé sur **Envoyer** pour activer la configuration.

Une fois la configuration des paramètres terminée, appuyez sur **Déconnexion**.



Si l'appareil est inactif depuis un certain temps, l'utilisateur est automatiquement déconnecté. Modifiez les paramètres de déconnexion dans le menu **Délai de déconnexion de la Gestion à partir du Web**.



Information associée

- [Modifier les réglages de l'appareil à l'aide de Gestion à partir du Web](#)

Rubriques connexes:

- [Imprimer le rapport de configuration réseau](#)
-

Modifier le mot de passe de connexion à l'aide de Gestion à partir du Web

Le mot de passe par défaut pour gérer les paramètres de cet appareil se trouve au dos de l'appareil et est indiqué par « **Pwd** ». Changez le mot de passe par défaut en suivant les instructions à l'écran lorsque vous vous connectez pour la première fois. Nous vous conseillons de modifier immédiatement le mot de passe par défaut pour protéger votre appareil contre les accès non autorisés.

1. Lancez Gestion à partir du Web. >> [Accéder à Gestion à partir du Web](#)
2. Dans la barre de navigation de gauche, cliquez sur **Administrateur > Mot de passe de connexion**.



- Le mot de passe par défaut pour gérer les paramètres de cet appareil se trouve au dos de l'appareil et est indiqué par « **Pwd** ».
- Si la barre de navigation de gauche n'est pas visible, commencez à naviguer depuis ☰.

3. Pour modifier le mot de passe, saisissez le mot de passe actuel dans le champ **Entrer l'ancien mot de passe**.
4. Suivez les instructions qui s'affichent à l'écran **Mot de passe de connexion** et saisissez votre nouveau mot de passe dans le champ **Entrer nouveau mot de passe**.
5. Saisissez à nouveau le nouveau mot de passe dans le champ **Confirmer nouveau mot de passe**.
6. Cliquez sur **Envoyer**.



Vous pouvez également modifier les paramètres de verrouillage dans le menu **Mot de passe de connexion**.



Information associée

- [Modifier les réglages de l'appareil à l'aide de Gestion à partir du Web](#)

Rubriques connexes:

- [Vérifier le mot de passe de votre appareil](#)
- [Accéder à Gestion à partir du Web](#)

Configurer le carnet d'adresses de votre appareil à l'aide de Gestion à partir du Web

- Nous vous conseillons d'utiliser le protocole sécurisé HTTPS lorsque vous configurez les paramètres à l'aide de l'application Gestion à partir du Web.
- Lorsque vous utilisez le protocole HTTPS pour la configuration à l'aide de l'application Gestion à partir du Web, votre navigateur affiche une boîte de dialogue d'avertissement.

1. Lancez Gestion à partir du Web. >> [Accéder à Gestion à partir du Web](#)
2. Dans la barre de navigation de gauche, cliquez sur **Carnet d'adresses**.



Si la barre de navigation de gauche n'est pas visible, commencez à naviguer depuis ☰.

3. Cliquez sur les numéros de l'adresse cible, puis ajoutez ou mettez à jour les informations du carnet d'adresses selon les besoins.
4. Cliquez sur **Envoyer**.



Information associée

- [Modifier les réglages de l'appareil à l'aide de Gestion à partir du Web](#)

Rubriques connexes:

- [Accéder à Gestion à partir du Web](#)

Annexe

- [Spécifications](#)
- [Caractéristiques des consommables](#)
- [Informations environnementales et de conformité](#)
- [Assistance et service à la clientèle Brother](#)

Spécifications

- >> Spécifications générales
- >> Caractéristiques de taille des documents
- >> Caractéristiques des supports d'impression
- >> Spécifications de l'imprimante
- >> Spécifications du scanner
- >> Caractéristiques de copie
- >> Spécifications techniques du fax
- >> Spécifications de la mémoire flash USB
- >> Spécifications de l'interface
- >> Caractéristiques réseau
- >> Spécifications de la configuration requise de l'ordinateur

Spécifications générales

Type d'imprimante		Jet d'encre
Tête d'impression	Mono	Piézo avec 420 buses × 1
	Couleur	Piézo avec 420 buses × 3
Capacité de la mémoire		512 Mo
Écran LCD (écran à cristaux liquides) ¹		<ul style="list-style-type: none"> • MFC-J5010DW/MFC-J5013DW Écran tactile LCD couleur à matrice active de 2,7 pouces (6,8 cm) • MFC-J5110DW/MFC-J5115DW/MFC-J5117DW Écran tactile LCD couleur à matrice active de 4,3 pouces (10,9 cm)
Source d'alimentation		220 à 240 V CA, 50/60 Hz
Consommation électrique ²		<ul style="list-style-type: none"> • MFC-J5010DW/MFC-J5013DW Copie ³ : Environ 33 W Prêt ⁴ : Environ 4,5 W Veille ⁴ : Environ 0,9 W Appareil éteint ^{4 5} : Environ 0,03 W • MFC-J5110DW Copie ³ : Environ 33 W Prêt ⁴ : Environ 5,0 W Veille ⁴ : Environ 0,9 W Appareil éteint ^{4 5} : Environ 0,03 W • MFC-J5115DW Copie ³ : Environ 33 W Prêt ⁴ : Environ 5,0 W Veille ⁴ : Environ 0,9 W Appareil éteint ^{4 5} : Environ 0,03 W • MFC-J5117DW Copie ³ : Environ 33 W Prêt ⁴ : Environ 6,0 W Veille ⁴ : Environ 0,9 W Appareil éteint ^{4 5} : Environ 0,03 W

Dimensions

- MFC-J5010DW/MFC-J5013DW

a: 435 mm

b: 273 mm

c: 439 mm

d: 633 mm

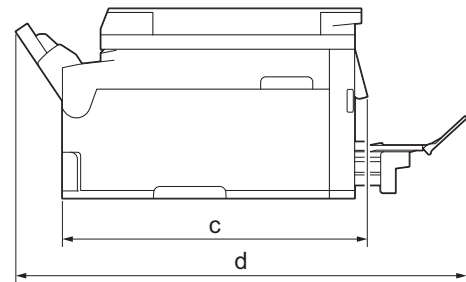
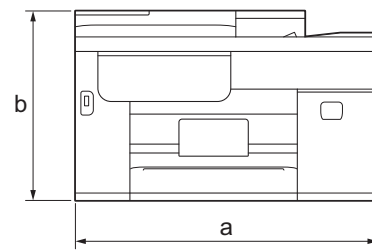

- MFC-J5110DW

a: 435 mm

b: 340 mm

c: 415 mm

d: 439 mm

e: 690 mm

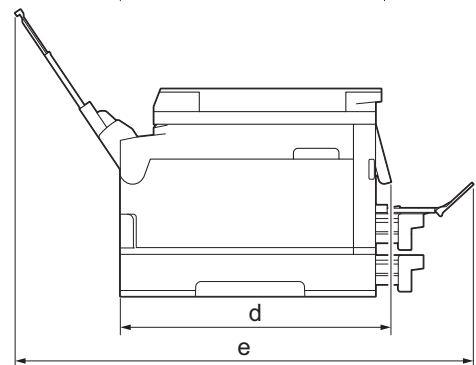
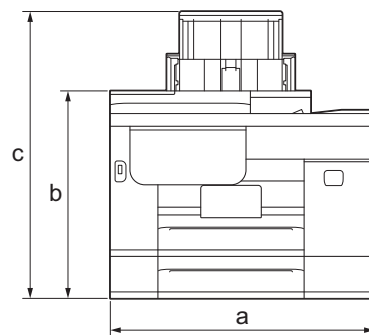

• MFC-J5115DW

a: 435 mm

b: 340 mm

c: 415 mm

d: 489,5 mm

e: 690 mm

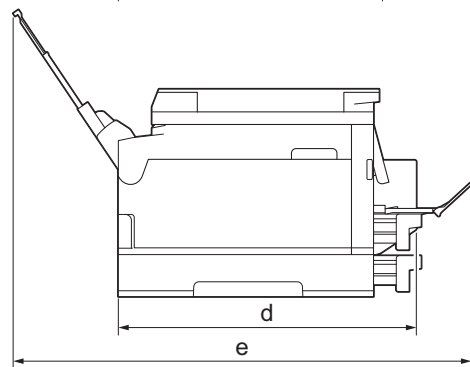
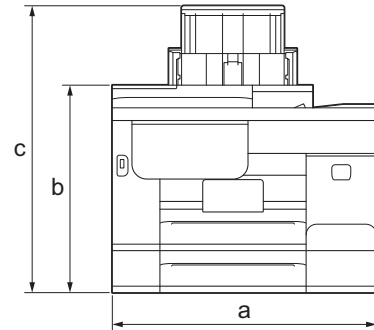

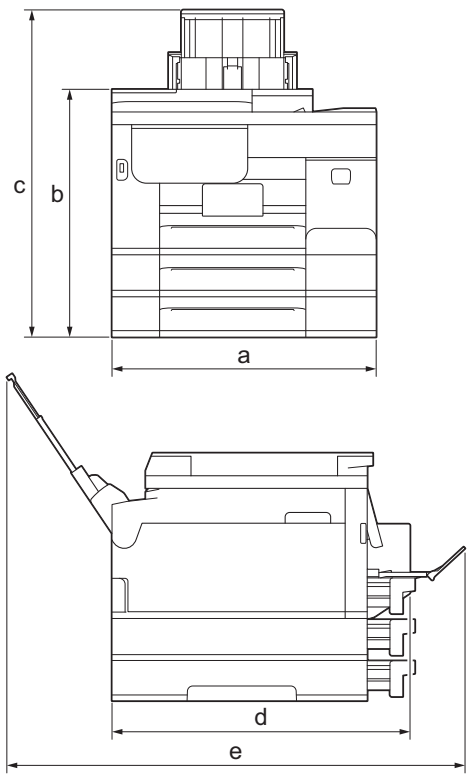
			<ul style="list-style-type: none"> MFC-J5117DW a: 435 mm b: 407 mm c: 482 mm d: 489,5 mm e: 690 mm 
Poids			<ul style="list-style-type: none"> MFC-J5010DW 14,0 kg MFC-J5013DW 14,0 kg MFC-J5110DW 17,1 kg MFC-J5115DW 17,5 kg MFC-J5117DW 20,0 kg
Niveau de bruit	Pression sonore ⁶	En fonctionnement	<ul style="list-style-type: none"> Impression 53,5 dB(A) (Environ) Copie (en utilisant la vitre du scanner) 52,5 dB(A) (Environ)
	Puissance sonore ⁷	Impression ⁸	LWAc = 6,88 B(A) (Mono) LWAc = 6,81 B(A) (Couleur)
Température	En fonctionnement		10 à 35 °C
	Meilleure qualité d'impression		20 à 33 °C
Humidité	En fonctionnement		20 à 80 % (sans condensation)
	Meilleure qualité d'impression		20 à 80 % (sans condensation)
Chargeur automatique de documents			Jusqu'à 50 pages Papier : 80 g/m ²

- 1 Mesuré en diagonale.
- 2 Mesuré avec l'appareil connecté à l'aide de la même connexion réseau que la méthode de test ENERGY STAR Ver. 3.2. La consommation électrique varie légèrement selon l'environnement d'utilisation ou l'usure des pièces.
- 3 En cas d'utilisation du chargeur automatique de documents, impression et numérisation recto, résolution : standard / document : motif imprimé ISO/CEI 24712.
- 4 Mesure effectuée en conformité avec la norme CEI 62301 Édition 2.0.
- 5 Même s'il est hors tension, l'appareil se met automatiquement en marche à intervalles réguliers pour procéder à l'entretien de la tête d'impression, puis il s'éteint de lui-même.
- 6 Le bruit dépend des conditions d'impression.
- 7 Mesures conformes à la méthode décrite dans ISO 7779.
- 8 Vitesse d'impression :
28 images/minute (Mono) / 26 images/minute (Couleur)
Ces vitesses d'impression sont destinées à l'impression recto et sont mesurées conformément à la norme ISO/CEI 24734.

Caractéristiques de taille des documents

Format des documents	Largeur du chargeur automatique de documents	105 à 215,9 mm
	Longueur du chargeur automatique de documents ¹	148 à 355,6 mm
	Largeur de la vitre du scanner	max. 215,9 mm
	Longueur de la vitre du scanner	max. 297 mm

¹ Jusqu'à 900 mm en cas d'utilisation de la fonction de papier long.

Caractéristiques des supports d'impression

Entrée papier	Bac à papier n° 1	Type de papier ¹	Papier ordinaire, papier jet d'encre (papier couché), papier glacé, papier recyclé	
		Format du papier	A4, Letter, Legal, Mexico Legal, India Legal, Folio, Executive, A5, A6, Enveloppes (C5, Com-10, DL, Monarch), Photo (10 x 15 cm), Photo L (9 x 13 cm), Photo 2L (13 x 18 cm), Fiche (13 x 20 cm)	
		Capacité papier maximale	Jusqu'à 250 feuilles de papier ordinaire de 80 g/m ²	
	Bac à papier n° 2 (MFC-J5110DW/ MFC-J5115DW/ MFC-J5117DW)	Type de papier	Papier ordinaire, papier recyclé	
		Format du papier	A4, Letter, Legal, Mexico Legal, India Legal, Folio, Executive, A5	
		Capacité papier maximale	Jusqu'à 250 feuilles de papier ordinaire de 80 g/m ²	
	Bac à papier n° 3 (MFC-J5117DW)	Type de papier	Papier ordinaire, papier recyclé	
		Format du papier	A4, Letter, Legal, Mexico Legal, India Legal, Folio, Executive	
		Capacité papier maximale	Jusqu'à 250 feuilles de papier ordinaire de 80 g/m ²	
	Bac universel (MFC-J5110DW/ MFC-J5115DW/ MFC-J5117DW)	Type de papier ¹	Papier ordinaire, papier jet d'encre (papier couché), papier glacé, papier recyclé	
		Format du papier / Capacité papier maximale	A4, Letter, Legal, Mexico Legal, India Legal, Folio, Executive, A5, A6, Enveloppes (C5, Com-10, DL, Monarch), Photo (10 x 15 cm), Photo L (9 x 13 cm), Photo 2L (13 x 18 cm), Fiche (13 x 20 cm)	Jusqu'à 100 feuilles de papier ordinaire de 80 g/m ²
			Papier long (largeur : 88,9 - 215,9 mm / hauteur 355,7 - 1200 mm)	Jusqu'à 1 feuille

	Fente d'alimentation manuelle (MFC-J5010DW/ MFC-J5013DW)	Type de papier ¹	Papier ordinaire, papier jet d'encre (papier couché), papier glacé, papier recyclé
		Format du papier	A4, Letter, Legal, Mexico Legal, India Legal, Folio, Executive, A5, A6, Enveloppes (C5, Com-10, DL, Monarch), Photo (10 x 15 cm), Photo L (9 x 13 cm), Photo 2L (13 x 18 cm), Fiche (13 x 20 cm)
		Capacité papier maximale	Jusqu'à 1 feuille
Sortie papier ¹			<ul style="list-style-type: none"> Jusqu'au format de papier A4/Letter Jusqu'à 150 feuilles de papier ordinaire de 80 g/m² (sortie des documents face imprimée vers le haut dans le bac de sortie papier) Format de papier supérieur à A4/Letter Jusqu'à 50 feuilles de papier ordinaire de 80 g/m² (sortie des documents face imprimée vers le haut dans le bac de sortie papier)

¹ Pour le papier glacé, retirez immédiatement toute page imprimée du bac de sortie pour éviter le risque de maculage.

Spécifications de l'imprimante

Émulation (MFC-J5110DW/MFC-J5115DW/ MFC-J5117DW)		PCL6, BR-Script3, PDF version 2.0
Résolution		Jusqu'à 1200 × 4800 ppp
Largeur d'impression ¹		204 mm Sans bordure ² : 210 mm
Sans bordure		A4, Letter, Legal, Mexico Legal, India Legal, Folio, A6, Photo (10 x 15 cm), Photo L (9 x 13 cm), Photo 2L (13 x 18 cm), Fiche (13 x 20 cm)
Impression recto verso automatique	Type de papier	Papier ordinaire, papier recyclé
	Format du papier	A4, Letter, Legal, Mexico Legal, India Legal, Folio, Executive, A5
Vitesse d'impression		Consultez la page de votre modèle sur votre site Web Brother local.

¹ En cas d'impression sur du papier de format A4.

² Lorsque la fonction Sans bordure est activée.

Spécifications du scanner

Couleur/Monochrome	Oui/Oui
Compatible TWAIN	Oui (Windows 10 / Windows 11)
Compatible WIA	Oui (Windows 10 / Windows 11)
Profondeur de couleur	Traitement couleur 48 bits (entrée) Traitement couleur 24 bits (sortie)
Échelle de gris	Traitement couleur 16 bits (entrée) Traitement couleur 8 bits (sortie)
Résolution	Jusqu'à 19 200 × 19 200 ppp (interpolé) ¹ Jusqu'à 1200 × 2400 ppp (optique) (depuis la vitre du scanner) Jusqu'à 600 × 600 ppp (optique) (depuis le chargeur automatique de documents)

Largeur et longueur de numérisation (Document recto)	(Vitre du scanner) Largeur : jusqu'à 213,9 mm Longueur : jusqu'à 295 mm (Chargeur automatique de documents) Largeur : jusqu'à 213,9 mm Longueur : jusqu'à 353,6 mm
Largeur et longueur de numérisation (document recto verso)	Largeur : jusqu'à 213,9 mm (chargeur automatique de documents) Longueur : jusqu'à 353,6 mm (chargeur automatique de documents)

¹ Le pilote TWAIN seulement (numérisation maximale 1200 × 1200 ppp avec le pilote WIA sous Windows 10 et Windows 11.)

Caractéristiques de copie

Couleur/Monochrome	Oui/Oui
Largeur de copie	204 mm ¹
Copies multiples	Permet d'empiler/de trier jusqu'à 999 pages
Agrandissement/Réduction	25 % à 400 % (par incréments de 1 %)
Résolution	Permet d'imprimer jusqu'à 1200 × 4800 ppp
Copie recto verso automatique	Type de papier Papier ordinaire, papier recyclé
	Format du papier A4, Letter, Legal, Mexico Legal, India Legal, Folio, A5

¹ En cas de copie sur du papier de format A4.

Spécifications techniques du fax

Compatibilité	<ul style="list-style-type: none"> MFC-J5010DW/MFC-J5013DW UIT-T groupe 3 MFC-J5110DW/MFC-J5115DW/MFC-J5117DW ITU-T Super Groupe 3
Vitesse du modem	<ul style="list-style-type: none"> MFC-J5010DW/MFC-J5013DW Récupération automatique : 14 400 bits/s MFC-J5110DW/MFC-J5115DW/MFC-J5117DW Récupération automatique : 33 600 bits/s
Largeur de numérisation	Chargeur automatique de documents : 208 mm (A4) Vitre du scanner : 204 mm (A4)
Largeur d'impression	204 mm (A4)
Envoi de documents recto verso automatique	Oui (à partir du chargeur automatique de documents)
Nuances de gris	N&B : 8 bits (256 niveaux) Couleur : 24 bits (8 bits par couleur / 256 niveaux)
Résolution (Horizontal)	203 ppp
Résolution (Vertical)	Standard : 98 ppp (noir) 196 ppp (couleur)
	Fin : 196 ppp (noir)

Résolution (Vertical)	196 ppp (couleur)
	Super fin : 392 ppp (noir)
	Photo : 196 ppp (noir)
Carnet d'adresses	100 noms × 2 numéros ou adresses électroniques
Groupes	Jusqu'à 6
Diffusion	250 (200 numéros de carnet d'adresse/50 numéros manuels)
Recomposition automatique	3 fois à 5 minutes d'intervalle
Transmission depuis la mémoire	Jusqu'à 150 pages ¹
Réception sans papier	Jusqu'à 150 pages ¹

¹ « Pages » fait référence au test « ITU-T Test Chart #1 » (lettre commerciale classique, résolution standard, code MMR).

Spécifications de la mémoire flash USB

Supports compatibles		Mémoire flash USB ¹
Impression JPEG	Résolution	Jusqu'à 1200 × 4800 ppp
	Type de papier	Papier ordinaire, papier jet d'encre (papier couché), papier glacé, papier recyclé
	Format du papier	A4, Letter, Photo (10 x 15 cm), Photo 2L (13 x 18 cm)
	Format de fichier	JPEG (le format Progressive JPEG n'est pas pris en charge)
Impression PDF (MFC-J5110DW/MFC-J5115DW/ MFC-J5117DW)	Résolution	Jusqu'à 1200 × 1800 ppp
	Type de papier	Papier ordinaire, papier recyclé
	Format du papier	A4, Letter, Legal, Mexico Legal, India Legal, Folio, A5, A6
	Format de fichier	PDF version 2.0
Numérisation vers support	Format de fichier	JPEG, PDF (couleur, gris) TIFF, PDF (Monochrome)

¹ La mémoire Flash USB n'est pas incluse. Norme de stockage de masse USB. Formats pris en charge : FAT12/FAT16/FAT32/exFAT

Spécifications de l'interface

USB ^{1 2}	Utilisez un câble d'interface USB 2.0 (type A/B) dont la longueur ne dépasse pas 5 m.
LAN	Utilisez un câble droit à paire torsadée de catégorie 5e (ou supérieure) pour 10Base-T/100Base-TX/1000Base-T.
Réseau sans fil	IEEE 802.11a/b/g/n (Infrastructure) IEEE 802.11a/g/n (Wi-Fi Direct)
NFC (MFC-J5115DW/MFC-J5117DW)	Oui

¹ Votre appareil est doté d'une interface USB 2.0 haute vitesse. Il peut également être connecté à un ordinateur muni d'une interface USB 1.1.

² Les ports USB tiers ne sont pas pris en charge.

Caractéristiques réseau



Vous pouvez connecter votre appareil à un réseau pour une impression réseau, une numérisation réseau, un envoi PC-Fax et une réception PC-Fax (Windows uniquement).

Sécurité réseau (câblé)		APOP, SMTP-AUTH, SSL/TLS (IPP, IPPS, HTTP, HTTPS, SMTP, POP3, IMAP4, FTP, LDAP, LDAPS, TFTP, TFTPS), SNMP v3, 802.1x (EAP-MD5, EAP-FAST, PEAP, EAP-TLS, EAP-TTLS), OAuth 2.0 (SMTP, POP3, IMAP4), Kerberos, IPsec
Sécurité réseau (sans fil)		APOP, SMTP-AUTH, SSL/TLS (IPP, IPPS, HTTP, HTTPS, SMTP, POP3, IMAP4, FTP, LDAP, LDAPS, TFTP, TFTPS), SNMP v3, 802.1x (EAP-FAST, PEAP, EAP-TLS, EAP-TTLS), OAuth 2.0 (SMTP, POP3, IMAP4), Kerberos, IPsec
Sécurité du réseau sans fil ¹		WEP 64/128 bit, WPA-PSK (TKIP/AES), WPA2-PSK (TKIP/AES), WPA3-SAE (AES)
Utilitaire d'assistance à la configuration sans fil	WPS	Oui

¹ Wi-Fi Direct prend uniquement en charge WPA2-PSK (AES).

Spécifications de la configuration requise de l'ordinateur

Systèmes d'exploitation et fonctions logicielles pris en charge

Plate-forme informatique et version du système d'exploitation	Interface avec l'ordinateur			Processeur	Espace libre sur le disque dur pour l'installation ¹	
	USB ²	LAN filaire	Réseau sans fil		Pour les pilotes	Pour les applications (Pilotes inclus)
Windows 10 Famille ^{3 4} Windows 10 Professionnel ^{3 4} Windows 10 Éducation ^{3 4} Windows 10 Entreprise ^{3 4}	Impression PC Fax ⁵ Numérisation			Processeur 32 bits (x86) ou 64 bits (x64)	80 Mo	2,0 Go
Windows 11 Famille ^{3 4} Windows 11 Professionnel ^{3 4} Windows 11 Éducation ^{3 4} Windows 11 Entreprise ^{3 4}				Processeur 64 bits (x64)		
Windows Server 2016 Windows Server 2019 Windows Server 2022	Impression Numérisation	Impression		Processeur 64 bits (x64)	80 Mo	80 Mo

macOS v13 ⁶ macOS v14 ⁶ macOS v15 ⁶	Impression PC Fax (Envoi) ⁵ Numérisation	Processeur 64 bits	S.O.	500 Mo
ChromeOS™	Impression Numérisation	S.O.	S.O.	S.O.
Linux (Système de gestion des paquets pris en charge : dpkg, rpm) 7	Impression PC Fax (Envoi) ⁵ Numérisation	Processeur 32 bits (x86) ou 64 bits (x64)	20 Mo	20 Mo

1 L'installation du logiciel nécessite une connexion Internet.

2 Les ports USB tiers ne sont pas pris en charge.

3 Pour WIA, résolution 1200 × 1200.

4 PaperPort™ 14SE prend en charge Windows 10 et Windows 11.

5 PC Fax prend en charge uniquement le noir et blanc.

6 Clause de non responsabilité mac OS

Compatible AirPrint : l'impression, la numérisation et la fonction PC Fax (Envoi) sur macOS nécessitent l'utilisation d'AirPrint. Les pilotes Mac ne sont pas fournis pour cet appareil.

7 Le pilote fonctionne sur les distributions Linux suivantes.

Red Hat Enterprise Linux 8.6 64 bits, Red Hat Enterprise Linux 9.1 64 bits, Fedora 39 64 bits, Mageia 9 32 bits, Mageia 9 64 bits, openSUSE 15.5 64 bits, SUSE Enterprise15-SP4 64 bits, Debian 12.2.0 32 bits, Debian 12.2.0 64 bits, Ubuntu MATE 18.04 32 bits, Ubuntu 22.04 64 bits, Ubuntu 23.10 64 bits, Linux Mint 21.2 64 bits, Ubuntu 24.04 64 bits.

Pour obtenir les mises à jour de pilotes les plus récentes, rendez-vous sur la page **Téléchargement** de votre modèle sur support.brother.com/downloads.

Pour connaître les systèmes d'exploitation les plus récents pris en charge, accédez à la page **Systemes d'exploitation pris en charge** de votre modèle sur support.brother.com/os.

Les marques commerciales et les noms de marques et de produits sont la propriété de leurs détenteurs respectifs.



Information associée

- [Annexe](#)

Caractéristiques des consommables

- >> Cartouches d'encre
- >> Tampon récupérateur d'encre

Cartouches d'encre

- >> MFC-J5010DW/MFC-J5013DW/MFC-J5110DW
- >> MFC-J5115DW/MFC-J5117DW

MFC-J5010DW/MFC-J5013DW/MFC-J5110DW

Encre	L'appareil utilise des cartouches d'encre noire, jaune, cyan et magenta individuelles qui sont séparées de la tête d'impression.	
Durée de vie des cartouches d'encre	Lorsque vous installez les cartouches d'encre pour la première fois, l'appareil consomme un surcroît d'encre pour remplir les tubes d'alimentation d'encre. Ceci constitue un processus effectué une seule fois permettant de réaliser des copies d'impression de haute qualité. Le rendement réel des premières cartouches peut être différent de celui des cartouches de rechange, en raison de l'initialisation du système d'encre.	
Consommables de rechange	<Noir> LC527BK <Jaune> LC527Y <Cyan> LC527C <Magenta> LC527M	Noir - Environ 1300 pages ¹ Jaune, Cyan et Magenta - Environ 900 pages ¹
	<Noir> LC527XLBK <Jaune> LC527XLY <Cyan> LC527XLC <Magenta> LC527XLM	Noir - Environ 3000 pages ¹ Jaune, Cyan et Magenta - Environ 2000 pages ¹
	<Noir> LC528BK <Jaune> LC528Y <Cyan> LC528C <Magenta> LC528M	Noir - Environ 6000 pages ¹ Jaune, Cyan et Magenta - Environ 5000 pages ¹

¹ Toutes les cartouches de rechange fournissent un rendement de page approximatif spécifié conformément à la norme ISO/CEI 24711. Pour plus d'informations sur le rendement, reportez-vous à la page go.brother/pageyield.

MFC-J5115DW/MFC-J5117DW

Encre	L'appareil utilise des cartouches d'encre noire, jaune, cyan et magenta individuelles qui sont séparées de la tête d'impression.	
Durée de vie des cartouches d'encre	Lorsque vous installez les cartouches d'encre pour la première fois, l'appareil consomme un surcroît d'encre pour remplir les tubes d'alimentation d'encre. Ceci constitue un processus effectué une seule fois permettant de réaliser des copies d'impression de haute qualité. Le rendement réel des premières cartouches peut être différent de celui des cartouches de rechange, en raison de l'initialisation du système d'encre.	
Consommables de rechange	<Noir> LC527BK <Jaune> LC527Y <Cyan> LC527C <Magenta> LC527M	Noir - Environ 1300 pages ¹ Jaune, Cyan et Magenta - Environ 900 pages ¹
	<Noir> LC527XLBK <Jaune> LC527XLY <Cyan> LC527XLC	Noir - Environ 3000 pages ¹ Jaune, Cyan et Magenta - Environ 2000 pages ¹

	<Magenta> LC527XLM	
	<Noir> LC528BK <Jaune> LC528Y <Cyan> LC528C <Magenta> LC528M	Noir - Environ 6000 pages ¹ Jaune, Cyan et Magenta - Environ 5000 pages ¹
	<Noir> LC528XLBK <Jaune> LC528XLY <Cyan> LC528XLC <Magenta> LC528XLM	Noir - Environ 12000 pages ¹ Jaune, Cyan et Magenta - Environ 10000 pages ¹

¹ Toutes les cartouches de rechange fournissent un rendement de page approximatif spécifié conformément à la norme ISO/CEI 24711. Pour plus d'informations sur le rendement, reportez-vous à la page go.brother/pageyield.

Tampon récupérateur d'encre

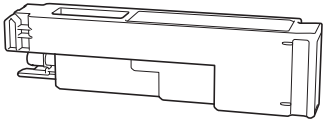
	Nom de modèle : WI506	Commandez un nouveau tampon récupérateur d'encre aussi rapidement que possible après l'affichage du message Récupér d'encre presque plein sur l'écran LCD de l'appareil.
---	-----------------------	---

✓ Information associée

- [Annexe](#)

Informations environnementales et de conformité

- [Informations au sujet du papier recyclé](#)
- [Disponibilité des pièces de rechange](#)
- [Substances chimiques \(Directive REACH de l'UE\)](#)

Informations au sujet du papier recyclé

- Le papier recyclé est de la même qualité que le papier fabriqué à partir de fibres vierges forestières. Les dernières normes en matière de papier recyclé ont pour but de s'assurer qu'il répond aux plus hautes exigences de qualité requises pour les différents processus d'impression. L'équipement d'imagerie fourni par Brother est destiné à être utilisé avec du papier recyclé conforme à la norme EN 12281:2002.
- L'achat de papier recyclé permet d'économiser les ressources naturelles et de favoriser le développement de l'économie circulaire. Le papier brut est fabriqué à partir de fibres de cellulose issues du bois. La collecte et le recyclage du papier permettent de prolonger la durée de vie des fibres (celles-ci sont réutilisées au cours de plusieurs cycles) et de mieux gérer les ressources.
- Le cycle de production du papier recyclé est plus court. Comme les fibres ont déjà été traitées, il faut moins d'eau, moins d'énergie et moins de produits chimiques.
- Le recyclage du papier est un bon moyen de diminuer notre empreinte carbone et de valoriser les déchets, dans la mesure où il évite la mise à la décharge et l'incinération. Or, les décharges émettent du méthane, un gaz qui contribue fortement à l'effet de serre.



Information associée

- [Informations environnementales et de conformité](#)

Disponibilité des pièces de rechange

Nous garantissons que des pièces de rechange seront disponibles pendant au moins sept ans après la dernière date de commercialisation des modèles.*

Pour vous procurer des pièces de rechange, contactez votre fournisseur ou revendeur.

*(Pour l'Espagne) sans préjudice d'autres droits que vous pouvez avoir en tant que consommateur



Information associée

- [Informations environnementales et de conformité](#)
-

Substances chimiques (Directive REACH de l'UE)

Comme requis par la réglementation REACH, les informations relatives aux substances chimiques contenues dans nos produits sont disponibles à l'adresse suivante : <https://www.brother.eu/reach>.



Information associée

- [Informations environnementales et de conformité](#)
-

Assistance et service à la clientèle Brother

Si vous avez besoin d'aide pour utiliser votre produit Brother, visitez support.brother.com pour accéder aux questions fréquemment posées (FAQ) et aux conseils de dépannage. Vous pouvez également télécharger les derniers logiciels, pilotes et micrologiciels afin d'améliorer la performance de votre appareil, et la documentation destinée à l'utilisateur pour découvrir comment utiliser au mieux votre produit Brother.

D'autres informations sur le produit et l'assistance sont disponibles sur votre site Web Brother local. Visitez le site global.brother/en/gateway pour obtenir les coordonnées de votre représentant Brother local et pour enregistrer votre nouveau produit.



Information associée

- [Annexe](#)
-

brother

